



Laserové vícefunkční tiskárny Dell 3333dn a 3335dn

Uživatelská příručka



Březen 2012

www.dell.com | support.dell.com

Ochranné známky

Informace v tomto dokumentu se mohou změnit bez předchozího upozornění.

Jakákoli reprodukce tohoto materiálu bez písemného souhlasu společnosti Dell Inc. je přísně zakázána. Ochranné známky použité v tomto textu: *Dell* a logo *DELL* jsou ochranné známky společnosti Dell Inc., *Microsoft* a *Windows* jsou registrované ochranné známky společnosti Microsoft Corporation. V dokumentu mohou být použity další ochranné známky a obchodní názvy, pokud se text týká společností uplatňujících práva k ochranným známkám a názvům nebo jejich produktů. Společnost Dell Inc. odmítá jakékoli vlastnické zájmy týkající se jiných než vlastních ochranných známek a obchodních názvů.

Obsah

Informace o bezpečnosti.....	14
Informace o tiskárně.....	16
Děkujeme vám, že jste si vybrali tuto tiskárnu!.....	16
Vyhledání informací o tiskárně.....	16
Konfigurace tiskárny.....	17
Volba umístění tiskárny.....	19
Základní funkce skeneru.....	20
Popis automatického podavače dokumentů a skleněné plochy skeneru.....	21
Vysvětlení ovládacího panelu tiskárny.....	22
Vysvětlení úvodní obrazovky.....	23
Použití tlačítek na dotykové obrazovce.....	24
Dodatečné nastavení tiskárny.....	28
Instalace interních možností.....	28
Dostupné interní možnosti	28
Přístup k systémové desce a instalace interních doplňků	29
Instalace paměťové karty	31
Instalace paměti flash nebo karty s firmwarem	33
Instalace portu ISP (Internal Solutions Port).....	35
Instalace pevného disku tiskárny.....	42
Instalace faxové karty	46
Instalace hardwarových možností.....	49
Instalace zásobníku na 550 listů	49
Připojování kabelů.....	50
Ověřování nastavení tiskárny.....	51
Tisk stránky nastavení nabídek	51
Tisk stránky nastavení sítě	52
Nastavení softwaru tiskárny.....	52
Instalace softwaru tiskárny.....	52
Aktualizace dostupných možností ovladače tiskárny	53
Nastavení bezdrátového tisku.....	54
Pomocí následujících kroků připravíte tiskárnu	54
Informace, které budete potřebovat k nastavení tiskárny v bezdrátové síti.....	54
Instalace tiskárny v bezdrátové síti (Windows)	55
Instalace tiskárny v bezdrátové síti (Macintosh)	58
Instalace tiskárny v kabelové síti.....	61

Změna nastavení portu po instalaci nového síťového portu ISP (Internal Solutions Port).....	64
Nastavení tisku přes sériové rozhraní.....	66
Minimalizace vlivu tiskárny na prostředí.....	68
Úspora papíru a toneru.....	68
Použití recyklovaného papíru a jiných kancelářských papírů	68
Úspora spotřebního materiálu.....	68
Úspora energie.....	69
Použití úsporného režimu	69
Úprava spořiče energie	70
Úprava jasu displeje.....	71
Nastavení osvětlení standardního výstupního odkladače	71
Snížení hluku tiskárny.....	72
Vkládání papíru a speciálních médií.....	73
Nastavení formátu a typu papíru.....	73
Konfigurace univerzálního formátu papíru.....	73
Prevence zaseknutí.....	74
Plnění zásobníků.....	74
Použití univerzálního podavače.....	78
Propojení a zrušení propojení zásobníků.....	83
Propojování zásobníků.....	83
Rozpojování zásobníků	83
Přiřazení vlastního názvu typu papíru.....	84
Změna názvu vlastního typu <x>.....	84
Pokyny ohledně papíru a speciálních médií.....	85
Pokyny k papíru.....	85
Charakteristiky papíru.....	85
Nepřijatelný papír	86
Volba papíru	86
Výběr předtisknutých formulářů a hlavičkových papírů	86
Skladování papíru	87
Podporované velikosti, typy a váhy papírů.....	87
Velikosti papíru podporované tiskárnou	87
Typy a gramáže papírů podporované tiskárnou	89
Kapacita papíru	89
Přehled softwaru.....	91
Středisko sledování stavu.....	91
Profilovací program ovladače.....	91

Nástroj pro upozornění tiskárny Dell.....	91
Tisk.....	93
Tisk dokumentu.....	93
Tisk na obě strany papíru (oboustranný tisk).....	93
Tisk na speciální média.....	94
Tipy pro používání hlavičkového papíru	94
Tipy pro používání průhledných fólií.....	94
Tipy pro používání obálek	94
Tipy pro používání štítků.....	95
Tipy pro používání karet	95
Tisk důvěrných a jiných pozdržených úloh.....	96
Pozdržení úloh v tiskárně.....	96
Tisk důvěrných a jiných pozdržených úloh ze systému Windows.....	96
Tisk důvěrných a jiných pozdržených úloh z počítače Macintosh.....	97
Tisk z jednotky flash.....	98
Tisk informačních stránek.....	99
Tisk seznamu ukázek písma	99
Tisk seznamu adresářů.....	99
Tisk zkušebních stránek	99
Zrušení tiskové úlohy.....	100
Zrušení tiskové úlohy pomocí ovládacího panelu tiskárny	100
Zrušení tiskové úlohy z počítače	100
Kopírování.....	102
Vytváření kopií.....	102
Zhotovení pohotové kopie.....	102
Kopírování s použitím ADF.....	102
Kopírování s použitím skleněné plochy skeneru.....	103
Kopírování fotografií.....	103
Kopírování na speciální média.....	103
Tisk na průhledné fólie	103
Kopírování na hlavičkový papír	104
Úprava nastavení kopírování.....	104
Kopírování z jednoho formátu na druhý.....	104
Zhotovení kopií na papír z vybraného zásobníku.....	105
Kopírování na obě strany papíru (duplex)	105
Zmenšení nebo zvětšení kopií.....	106
Úprava kvality kopie	106
Skládání kopií.....	106
Umístění oddělovacích listů mezi kopie.....	107
Kopírování více stránek na jeden list	108

Vytvoření vlastní úlohy (vytváření úloh)	108
Pozastavení aktuální tiskové úlohy za účelem kopírování.....	109
Umístění informace na kopie.....	110
Umístění data a času na horní okraj každé stránky	110
Umístění překryvné zprávy na každou stránku.....	110
Zrušení úlohy kopírování.....	111
Rušení kopírovací úlohy s dokumentem založeným v podavači ADF	111
Zrušení kopírovací úlohy během kopírování stránek za použití skleněné plochy skeneru	111
Rušení kopírovací úlohy během probíhajícího tisku.	111
Popis obrazovek kopírování a možností.....	111
Kopírovat z	111
Kopie do.....	111
Přizpůsobit	112
Sytost	112
Obsah.....	112
Strany (duplex).....	112
Kompletovat	112
Možnosti	112
Zlepšení kvality kopie.....	114
E-maily.....	115
Příprava na e-mail.....	115
Aktivace funkce e-mailů.....	115
Nastavení funkce emailu.....	116
Volba nastavení e-mailů	116
Vytvoření zástupce e-mailu.....	117
Vytváření emailových zkratk pomocí zabudovaného webového serveru.....	117
Vytváření emailové zkratky pomocí dotykové obrazovky	117
Zaslání dokumentu e-mailem.....	117
Odesílání e-mailu pomocí dotykové obrazovky	117
Odeslání e-mailu pomocí zkráceného čísla.....	118
Odeslání e-mailu pomocí adresáře	118
Úprava nastavení e-mailu.....	119
Přidání informace o předmětu e-mailu a zprávě	119
Změna typu výstupního souboru	119
Odesílání barevných dokumentů emailem.....	120
Zrušení e-mailu.....	120
Popis možností e-mailu.....	120
Formát předlohy	120
Strany (duplex).....	121
Orientace	121
Vazba	121

Předmět e-mailu	121
Název e-mailového souboru	121
Text e-mailu	121
Rozlišení	121
Odeslat jako	121
Obsah	122
Rozšířené volby	122

Faxování.....123

Příprava tiskárny na faxování.....	123
Prvotní nastavení faxu	123
Výběr připojení faxu	124
Připojení k analogové telefonní lince.....	125
Připojení ke službě DSL	125
Připojení k ústředně PBX nebo k systému ISDN.....	126
Připojování ke službě charakteristického vyzvánění.....	126
Připojení tiskárny a telefonu či telefonního záznamníku ke stejné telefonní lince	127
Připojení k adaptéru pro vaši zemi nebo region	129
Připojení k počítači pomocí modemu	133
Aktivace funkce faxu.....	134
Použití zabudovaného webového serveru pro nastavení faxu	135
Nastavení data a času odeslání.....	135
Zapnutí či vypnutí funkce přechodu na letní čas	135
Odesílání faxů.....	136
Odeslání faxu pomocí ovládacího panelu tiskárny	136
Odeslání faxu pomocí počítače	136
Vytváření zástupců.....	137
Vytváření zkratk místa určení faxu pomocí zabudovaného webového serveru	137
Vytvoření zkratky místa určení faxu pomocí dotykové obrazovky	138
Změna zkráceného cílového faxového čísla pomocí vestavěného webového serveru.....	138
Použití zástupců a adresáře.....	139
Používání faxových zkratk	139
Použití adresáře	139
Úprava nastavení faxování.....	140
Změna rozlišení faxu	140
Zesvětlení nebo ztmavení faxu	140
Odeslání faxu v naplánovaném čase.....	140
Tisk přichodícího faxu na obě strany papíru (oboustranný tisk)	141
Zobrazení faxového protokolu.....	141
Blokování nežádoucích faxů.....	141
Zrušení odesílání faxu.....	142
Zrušení faxu zatímco se stále skenují předlohy	142
Zrušení faxu po naskenování předloh do paměti.....	142

Popis možností faxování.....	142
Původní velikost.....	142
Obsah.....	142
Strany (duplex).....	143
Rozlišení.....	143
Sytost.....	143
Rozšířené možnosti.....	143
Zlepšení kvality faxu.....	144
Pozdržení a odesílání faxů.....	144
Pozdržení faxů.....	144
Předání faxu.....	145

Skenování na adresu FTP.....146

Skenování na adresu FTP.....	146
Skenování na adresu FTP pomocí klávesnice.....	146
Skenování na FTP adresu pomocí číselné zkratky.....	147
Skenování na FTP adresu pomocí adresáře.....	147
Vytváření zástupců.....	147
Vytvoření zkratky FTP pomocí vestavěného webového serveru.....	147
Vytvoření zkratky FTP pomocí dotykové obrazovky.....	148
Popis možností FTP.....	148
Původní velikost.....	148
Strany (duplex).....	148
Orientace.....	148
Vazba.....	148
Rozlišení.....	149
Odeslat jako.....	149
Obsah.....	149
Rozšířené možnosti.....	149
Zlepšení kvality FTP.....	150

Skenování na jednotku flash.....151

Skenování do počítače.....	151
Skenování do jednotky flash.....	152
Popis možností skenovacího profilu.....	152
Rychlé nastavení.....	152
Typ formátu.....	153
Kompresa.....	153
Výchozí obsah.....	153
Barva.....	153
Formát předlohy.....	153
Orientace.....	153

Strany (duplex).....	153
Kvalita JPEG.....	154
Sytost	154
Rozlišení.....	154
Rozšířené zobrazování	154
zlepšení kvality skenu.....	154

Vysvětlení nabídek tiskárny.....155

Seznam nabídek.....	155
Nabídka Papír.....	156
nabídka Výchozí zdroj	156
Nabídka Formát/typ papíru	156
Nabídka Konfigurace univerzálního podavače.....	156
nabídka Náhradní formát.....	156
nabídka Povrch papíru	157
nabídka Gramáž papíru	158
nabídka Vkládání papíru	160
nabídka Vlastní typy.....	161
nabídka Vlastní názvy	161
Nabídka Vlastní velikosti skenování.....	161
nabídka Univerzální nastavení.....	161
Nabídka Sestavy.....	162
Nabídka Síť/Porty.....	163
Aktivní nabídka NIC.....	163
Nabídky Standardní síť a Síť <x>	164
Nabídka Sestavy (v nabídce Síť/Porty).....	165
nabídka Síťová karta	165
Nabídka TCP/IP	166
Nabídka IPv6	167
Nabídka bezdrátového připojení	168
nabídka AppleTalk.....	168
Nabídka NetWare	168
Nabídka Standardní USB	169
nabídka Paralelní	170
Nabídka Sériový <x>.....	172
Nabídka nastavení serveru SMTP	174
Nabídka Bezpečnost.....	175
nabídka Různé.....	175
Nabídka důvěrného tisku.....	176
Nabídka Deník bezpečnostního auditu	176
Nabídka Nastavení data/času	177
Nabídka Nastavení.....	177
Nabídka Obecné nastavení	177

Nabídka Nastavení kopírování	184
Nabídka Nastavení faxu	189
nabídka Nastavení emailu.....	199
nabídka Nastavení FTP	203
nabídka Jednotka flash	206
Nastavení tisku.....	211
nabídka Náповěda.....	221
Údržba tiskárny.....	222
Čištění vnějšku tiskárny.....	222
Čištění skleněné plochy skeneru.....	222
Čištění oddělovacích válečků podavače ADF.....	223
Úprava registrace skeneru.....	224
Skladování spotřebního materiálu.....	225
Kontrola stavu spotřebního materiálu.....	225
Kontrola stavu spotřebního materiálu z ovládacího panelu tiskárny	225
Kontrola stavu spotřebního materiálu z počítače na síti	225
Objednání spotřebního materiálu.....	226
Tiskárna připojená k síti	226
Tiskárna je připojena k počítači místně	226
Výměna spotřebního materiálu.....	226
Výměna tonerové kazety	226
Výměna sady fotoválce	228
Recyklace produktů společnosti Dell.....	231
Přemístění tiskárny.....	231
Přeprava tiskárny.....	232
Administrativní podpora.....	233
Používání vestavěného webového serveru.....	233
Zjištění stavu zařízení.....	233
Nastavení e-mailových upozornění.....	233
Prohlížení hlášení.....	234
Obnovení výchozích nastavení výrobce.....	234
Odstranění zaseknutých médií.....	235
Vysvětlení hlášení o zaseknutí a místech zaseknutí papíru.....	235
200 a 201 Zaseknutý papír.....	236
202 zaseknutý papír.....	238
231 uvízlý papír.....	239

233 zaseknutý papír.....	241
234 zaseknutý papír.....	241
235 zaseknutý papír.....	242
240–249 uvíznutí papíru.....	242
250 zaseknutý papír.....	243
251 zaseknutý papír.....	244
290–294 uvíznutí papíru.....	245

Řešení potíží.....249

Řešení základních problémů s tiskárnou.....	249
Ovládací panel tiskárny je prázdný nebo zobrazuje pouze diamanty.....	249
Popis hlášení tiskárny.....	249
Změňte <vstupní zdroj> na <název vlastního typu>	249
Změňte <vstupní zdroj> na <vlastní řetězec>	250
Změňte <vstupní zdroj> na <formát>	250
Změňte <vstupní zdroj> na <typ> <formát>	250
Zkontrolujte připojení zásobníku <x>	250
Zavřete dvířka nebo vložte kazetu	251
Zavřete přední dvířka	251
Poškozený disk.....	251
Není nastaven server SMTP. Obraťte se na správce systému.....	251
K modemu není připojena analogová linka, fax je vypnutý.	251
Paměť zaplněna, nelze tisknout faxy	251
Paměť faxu je plná	252
Nefunguje faxový oddíl. Obraťte se na správce systému.....	252
Není nastaven faxový server „Na formát“. Obraťte se na správce systému.....	252
Některé pozdržené úlohy nebyly obnoveny	252
37 Nedostatek paměti, některé pozdržené úlohy nebudou obnoveny	252
57 Změna konfigurace, pozdržené úlohy nebyly obnoveny	252
Vložte do <vstupní zdroj> <název vlastního typu>	253
Vložte do <vstupního zdroje> <vlastní řetězec>	253
Vložte do <vstupního zdroje> <formát>	253
Vložte do <vstupního zdroje> <typ> <formát>	253
Vložte do ručního podavače <název vlastního typu>	254
Vložte do ručního podavače <vlastní řetězec>	254
Vložte do ručního podavače <formát>	254
Vložte do ručního podavače <typ> <formát>	254
Odeberte papír z výstupního odkladače	254
Obnovit pozdržené úlohy?.....	255
Nepodporované USB zařízení, odeberte jej, prosím.....	255
Nepodporovaný rozbočovač USB, odeberte jej, prosím.....	255
Nepodporovaný disk.....	255

30.yy Chybná náplň, vyměňte kazetu	255
31.yy Vyměňte vadnou či chybějící kazetu	255
32.yy Kazeta s tímto číslem není zařízením podporována	255
34 Krátký papír.....	255
35 Nedostatek paměti k podpoře funkce šetření zdroji	256
37 Nedostatek paměti k řazení úlohy	256
37 Nedostatek paměti, došlo k vymazání některých pozdržených úloh.....	256
38 Plná paměť.....	256
39 Složitá stránka, některá data možná nebyla vytištěna.....	256
Fax se nezdařil.....	256
50 Chyba písma PPDS	257
51 Detekována vadná paměť flash	257
52 Nedostatek volného místa v paměti flash pro zdroje	257
54 Softw. chyba std síť. adaptéru	257
54 Síť <x> – softwarová chyba	257
55 Nepodporované příslušenství ve slotu <x>	258
56 Paralelní port <x> neaktivní	258
56 Sériový port <x> neaktivní	258
56 Standardní port USB neaktivní.....	258
56 Port USB <x> neaktivní.....	258
58 Mnoho instalovaných flash pamětí.....	259
58 Příliš mnoho zásobníků	259
59 Nekompatibilní zásobník <x>	259
61 Vyjměte vadný disk	259
62 Disk plný.....	259
63 Nenaformátovaný disk.....	259
80 Je potřebná běžná údržba.....	260
84 Varování – životnost sady fotoválce	260
84 Vyměňte sadu fotoválce	260
88 Kazeta téměř prázdná.....	260
1565 Chyba emulace, vložte doplněk pro emulaci	260
Kryt podavače ADF skeneru otevřený.....	260
Skenovaný dokument příliš dlouhý.....	260
Při restartu úlohy nahradte všechny originály.....	260
Změna papíru: Do zásobníku <x> založte <typ papíru>	261
290-295.yy uvíznutí ve skeneru	261
293 Při restartu úlohy nahradte všechny předlohy.	261
293.02 Kryt flatbed otevřen.....	261
294 Uvíznutí v ADF.....	262
840.01 Skener deaktivován.....	262
840.02 Skener automaticky deaktivován.....	262
Řešení potíží s tiskem.....	262
Netisknou se soubory PDF ve více jazycích.....	262
Úlohy se netisknou	263
Důvěrné a jiné pozdržené úlohy se netisknou	263

Tisk úlohy trvá déle, než je obvyklé	264
Úloha se tiskne z nesprávného zásobníku nebo na nesprávný papír.....	264
Tisknou se špatné znaky	264
Propojování zásobníků nefunguje.....	265
Velké úlohy se nekompletují.....	265
Vyskytují se neočekávané konce stránek.....	265
Řešení potíží s kopírováním.....	266
Kopírka neodpovídá	266
Jednotka skeneru se nezavírá	266
Nízká kvalita kopie	266
Částečné kopie dokumentu nebo fotografie	268
Řešení potíží se skenerem.....	268
Kontrola nereagujícího skeneru.....	268
Skenování nebylo úspěšné.....	269
Skenování trvá příliš dlouho anebo dochází k zablokování počítače	269
Špatná kvalita naskenovaného obrázku	269
Částečné skenování dokumentu nebo fotografie	270
Nelze skenovat z počítače.....	270
Řešení potíží s faxem.....	270
ID volajícího nezobrazeno.....	270
Nelze odeslat nebo přijmout fax.....	271
Faxy lze odesílat, nikoli však přijímat.....	272
Může přijímat faxy, ale neodesílá je	273
Přijaté faxy se vyznačují nízkou kvalitou tisku	274
Řešení potíží s možnostmi.....	274
Příslušenství nepracuje správně nebo se po nainstalování vypne	274
Zásobníky	275
Paměťová karta.....	275
paměťová karta flash	275
Pevný disk s adaptérem	275
Internal Solutions Port	276
Řešení potíží posunutí papíru.....	276
Častá zaseknutí papíru	276
Zásobníky papíru.....	277
Hlášení o uvíznutí papíru zůstane i po odstranění uvíznutí	277
Po odstranění uvízlého papíru se uvízlá stránka znovu nevytiskne.	277
Řešení potíží kvality tisku.....	278
Určení problémů kvality tisku.....	278
Prázdné stránky	278
Znaky mají zubaté nebo nestejně okraje	279
Oříznuté obrázky.....	279
Stíny („duchové“).....	279
Šedé pozadí.....	280

Nesprávné okraje.....	280
Zvlněný papír	281
Chyby tisku.....	281
Zkosený tisk	282
Na průhledných fóliích nebo papírech se objevují souvislé černé nebo bílé pruhy.....	282
Tisk je příliš světlý	283
Tisk je příliš tmavý.....	284
Souvisle zbarvené stránky.....	285
Svislé pruhy.....	285
Vodorovné pruhy.....	286
Na stránce se vyskytují tonerové šmouhy nebo stíny na pozadí	287
Toner se stírá z papíru	287
Částičky toneru na výtisku	288
Kvalita tisku na průhlednou fólii je špatná.....	288
Nerovnoměrná sytost tisku.....	289
Vestavěný webový server se neotevírá.....	289
Zkontrolujte připojení k síti.....	289
Zkontrolujte nastavení sítě	289
Kontaktování technické podpory.....	289
Dodatek.....	290
Rejstřík.....	292

Informace o bezpečnosti

 **VÝSTRAHA—NEBEZPEČÍ ÚRAZU:** Dříve, než připojíte jakýkoliv kabel nebo provedete jakékoliv elektrické připojení, si prostudujte přiložený *bezpečnostní list*.

Připojte napájecí kabel do řádně uzemněné elektrické zásuvky, která se nachází v blízkosti zařízení a je snadno přístupná.

Výrobek neumísťujte a nepoužívejte v blízkosti vody a na vlhkých místech.

 **VÝSTRAHA—NEBEZPEČÍ ÚRAZU ELEKTRICKÝM PROUDEM:** Během bouřky nepoužívejte fax. Tento produkt během bouřky nenastavujte a nepropojujte jej s jinými zařízeními, jako je fax, napájecí kabel anebo telefon.

Služby nebo opravy, které nejsou popsány v uživatelské dokumentaci, svěťte autorizovanému servisnímu středisku.

 **VÝSTRAHA—NEBEZPEČÍ ÚRAZU:** Tento produkt používá laser. Použití ovládacích prvků, úprav a provádění postupů jiných, než jaké jsou popsány v tomto dokumentu, může způsobit vystavení škodlivému záření.

Produkt využívá proces tisku, při němž dochází k zahřívání tiskových médií, což může vést k tomu, že se z nich uvolňují určité látky. Aby byla vyloučena možnost uvolňování škodlivin, je nutné, abyste se seznámili s částí provozních pokynů, která obsahuje pokyny k výběru tiskových médií.

Při výměně lithiové baterie buďte opatrní.

 **VÝSTRAHA—NEBEZPEČÍ ÚRAZU:** Kdyby byla lithiová baterie nesprávně vyměněna, hrozí nebezpečí výbuchu. Vyměňte ji jen za stejný nebo ekvivalentní typ lithiové baterie. Lithiovou baterii nedobíjejte, nerozebírejte ani nepatle. Použité baterie odstraňte podle pokynů výrobce a místních předpisů.

 **VÝSTRAHA—HORKÝ POVRCH:** Vnitřek tiskárny může být horký. Aby se snížilo riziko poranění od horké součásti, nechte povrch před dotykem vychladnout.

 **VÝSTRAHA—NEBEZPEČÍ ÚRAZU:** Hmotnost tiskárny je větší než 18 kg a pro bezpečnou manipulaci vyžaduje dvě nebo více školených osob.

 **VÝSTRAHA—NEBEZPEČÍ ÚRAZU:** Před manipulací s tiskárnou věnujte pozornost těmto pokynům, abyste předešli zraněním a poškození tiskárny:

- Pomocí vypínače vypněte tiskárnu a odpojte napájecí kabel ze zásuvky.
- Před manipulací odpojte od tiskárny všechny kabely.
- Zvedněte tiskárnu z volitelného zásobníku a položte ji vedle, namísto toho, abyste se snažili zvednout zásobník a tiskárnu současně.

Poznámka: Ke zvednutí tiskárny z volitelného zásobníku použijte držadla po stranách tiskárny.

Používejte pouze napájecí kabel dodaný s tímto produktem, nebo náhradu schválenou výrobcem.

Pro připojení tohoto výrobku k veřejné telefonní síti používejte pouze telekomunikační kabel (RJ-11) dodaný s tímto produktem nebo kabel 26 AWG, případně větší náhradu.

 **VÝSTRAHA—NEBEZPEČÍ ÚRAZU ELEKTRICKÝM PROUDEM:** Pokud potřebujete získat přístup k systémové desce nebo chcete doplnit volitelný hardware a paměťová zařízení poté, co jste tiskárnu nainstalovali, nejprve tiskárnu vypněte a odpojte napájecí kabel ze zásuvky. Máte-li k tiskárně připojena další zařízení, pak je rovněž vypněte a odpojte jakékoli kabely vedoucí k tiskárně.

 **VÝSTRAHA—NEBEZPEČÍ ÚRAZU ELEKTRICKÝM PROUDEM:** Zkontrolujte, zda jsou v označených portech připojeny veškeré vnější kabely (např. ethernetové a telefonní).

Tento produkt byl vyroben, otestován a schválen tak, aby při použití specifických součástí výrobce vyhovoval přísným globálním bezpečnostním normám. Bezpečnostní funkce některých částí nemusí být vždy zjevné. Výrobce neodpovídá za použití jiných náhradních dílů.

 **VÝSTRAHA—NEBEZPEČÍ ÚRAZU:** Napájecí kabel nepřezávejte, nekrúte, neohýbejte, nemačkejte a nepokládejte na něho těžké předměty. Zabraňte jeho odírání a napínání. Zamezte jeho přiskřípnutí mezi dvěma objekty, například mezi nábytkem a stěnou. Ve výše uvedených případech hrozí nebezpečí požáru či úrazu elektrickým proudem. Pravidelně kontrolujte napájecí kabel s ohledem na výše uvedené problémy. Před kontrolou kabelu ho vytáhněte z elektrické zásuvky.

 **VÝSTRAHA—NEBEZPEČÍ ÚRAZU ELEKTRICKÝM PROUDEM:** Abyste se vyhnuli riziku zasažení elektrickým proudem při čištění vnějšího povrchu tiskárny, odpojte napájecí kabel z elektrické zásuvky a odpojte od tiskárny všechny kabely, než budete pokračovat.

Informace o tiskárně

Děkujeme vám, že jste si vybrali tuto tiskárnu!

Tvrdě jsme pracovali, abychom zajistili, že vyhoví vašim potřebám.

Abyste mohli svou novou tiskárnu začít okamžitě používat, použijte instalační materiály dodané s tiskárnou a projděte si *uživatelskou příručku*, abyste zjistili, jak provádět základní úkony. Chcete-li svou tiskárnu maximálně využít, pozorně si přečtěte *uživatelskou příručku* a nezapomeňte se na našich internetových stránkách seznámit s nejnovějšími aktualizacemi.

Zavázali jsme se, že s našimi tiskárnami poskytneme výkon a hodnotu, a naším přáním je, zajistit vše k vaší spokojenosti. Pokud časem narazíte na jakékoli problémy, jeden z našich dobře informovaných zástupců podpory vám rád pomůže vše rychle vyřešit. A pokud přijdete na něco, co bychom mohli dělat lépe, dejte nám o tom vědět. Především vy jste důvodem, proč děláme to, co děláme, a vaše doporučení nám dopomáhají k tomu, dělat to ještě lépe.

Vyhledání informací o tiskárně

Požadovaná položka	Umístění
Postup prvního nastavení: <ul style="list-style-type: none"> • Připojení tiskárny • Instalace softwaru tiskárny 	Dokumentace k instalaci – Dokumentace k instalaci je dodávána s tiskárnou.
Dodatečné nastavení tiskárny a pokyny k používání tiskárny: <ul style="list-style-type: none"> • Výběr a skladování papíru a speciálních médií • Zakládání papíru • Provádění úloh tisku, kopírování, skenování a faxování v závislosti na modelu tiskárny • Konfigurace nastavení tiskárny • Zobrazení a tisk dokumentů a fotografií • Nastavení a použití softwaru tiskárny • Nastavení a konfigurace tiskárny v síti v závislosti na modelu tiskárny • Péče o tiskárnu a údržba • Odstraňování potíží a řešení problémů 	<i>Uživatelská příručka</i> – <i>Uživatelská příručka</i> je k dispozici na disku CD <i>Software a dokumentace</i> . <i>Stručná příručka</i> – <i>Stručná příručka</i> je k dispozici na disku CD <i>Software a dokumentace</i> v části „Zobrazit další dokumentaci“. Aktualizace naleznete na našich webových stránkách na adrese support.dell.com .
Pomoc s používáním softwaru tiskárny	Nápověda v systému Windows nebo Mac – Spusťte software nebo aplikaci tiskárny a klikněte na tlačítko Nápověda . Kliknutím na ikonu  zobrazíte kontextové informace. Poznámky: <ul style="list-style-type: none"> • Nápověda se instaluje automaticky se softwarem tiskárny. • Software tiskárny se nachází ve složce programu tiskárny na ploše, v závislosti na operačním systému počítače.

Požadovaná položka	Umístění
<p>Nejnovější doplňující informace, aktualizace a technická podpora:</p> <ul style="list-style-type: none"> • Dokumentace • Ovladače ke stažení • Aktualizace produktu • Servisní a záruční informace • Stav objednávky • Podpora prostřednictvím chatu • Podpora prostřednictvím e-mailu • Telefonická podpora 	<p>Webové stránky podpory společnosti Dell – support.dell.com</p> <p>Poznámka: Chcete-li zobrazit příslušný web podpory, vyberte oblast a potom vyberte svůj produkt.</p> <p>Telefonní čísla podpory a provozní dobu pro vaši oblast nebo zemi naleznete na webu podpory.</p> <p>Při komunikaci s pracovníky podpory mějte po ruce následující údaje, aby vás mohli rychleji obsloužit:</p> <ul style="list-style-type: none"> • Servisní tag • Kód pro expresní servis <p>Poznámka: Servisní tag a kód pro expresní servis se nacházejí na štítcích na tiskárně.</p>
<ul style="list-style-type: none"> • Software a ovladače – Certifikované ovladače pro tiskárnu a instalační software pro tiskárnu Dell • Soubory Readme – poslední technické změny nebo rozšířené technické referenční materiály pro pokročilé uživatele nebo techniky 	<p>Disk CD <i>Software a dokumentace</i></p>
<ul style="list-style-type: none"> • Spotřební materiál a příslušenství k tiskárně • Náhradní kazety 	<p>Web spotřebního materiálu k tiskárnám Dell – dell.com/supplies</p> <p>Spotřební materiál k tiskárně lze zakoupit online, telefonicky nebo ve vybraných prodejnách výrobce.</p>
<ul style="list-style-type: none"> • Bezpečnostní informace pro přípravu obsluhovat tiskárnu • Informace o předpisech • Informace o záruce 	<p><i>Příručka k produktu</i></p>  <p>Poznámka: <i>Příručka k produktu</i> nemusí být k dispozici ve vaší zemi nebo oblasti.</p>

Konfigurace tiskárny

Poznámka: Konfigurace tiskárny se může lišit v závislosti na tom, jakým modelem tiskárny disponujete.

Základní model

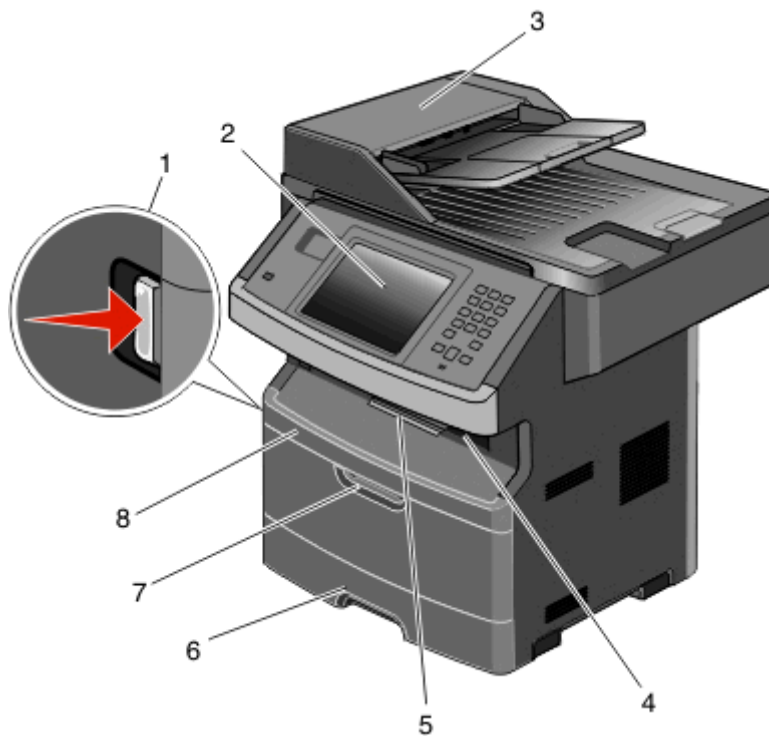

1	Uvolňovací tlačítko předních dvířek
2	Ovládací panel tiskárny
3	Automatický podavač dokumentů (ADF)
4	Standardní výstupní zásobník s horním osvětlením
5	Zarážka papíru
6	Standardní zásobník na 250 listů
7	Dvířka víceúčelového podavače
8	Přední dvířka

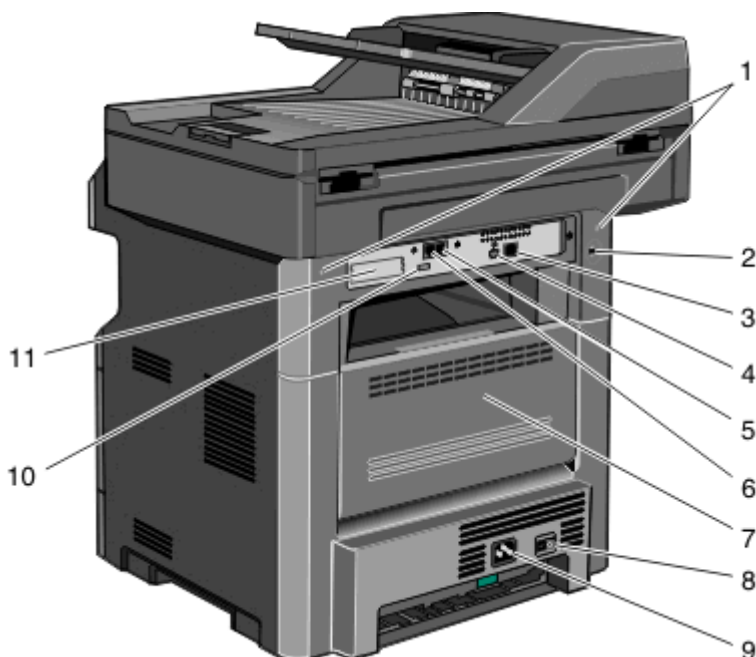

1	zámky systémové desky
2	Uzamykací zařízení
3	port sítě Ethernet
4	port USB Poznámka: Pomocí tohoto portu USB připojte tiskárnu k počítači.
5	Nástěnný port pro připojení faxu Poznámka: Porty faxu jsou přítomné, jen když je nainstalovaná faxová karta.
6	Telefonní port pro připojení faxu Poznámka: Porty faxu jsou přítomné, jen když je nainstalovaná faxová karta.
7	Zadní dvířka
8	Vypínač napájení
9	Zásuvka pro napájecí kabel tiskárny
10	Periferní port USB
11	Vyjímatelná ochranná deska Poznámka: Ochranná deska je vyjmuta, jsou-li nainstalovány interní volitelné doplňky.

Volba umístění tiskárny

Až budete volit umístění tiskárny, ponechtejete dostatek prostoru pro otevření zásobníků, krytů a dvířek. Pokud máte v úmyslu instalovat volitelné příslušenství, také pro ně ponechtejete dostatek prostoru. Důležité je toto:

- Ujistěte se, že proudění vzduchu v místnosti odpovídá nejnovější revizi normy ASHRAE 62.
- Umístěte tiskárnu na rovný, pevný a stabilní povrch.

- Zajistěte, aby tiskárna byla:
 - Stranou přímého vzdušného proudění klimatizací, ohřivačů a ventilátorů
 - Stranou přímého slunečního záření a prostředí s extrémní vlhkostí nebo kolísající teplotou
 - Čistá, suchá a zbavená prachu
- Pro vhodné odvětrávání doporučujeme zachovat v okolí tiskárny volný prostor o rozměrech:

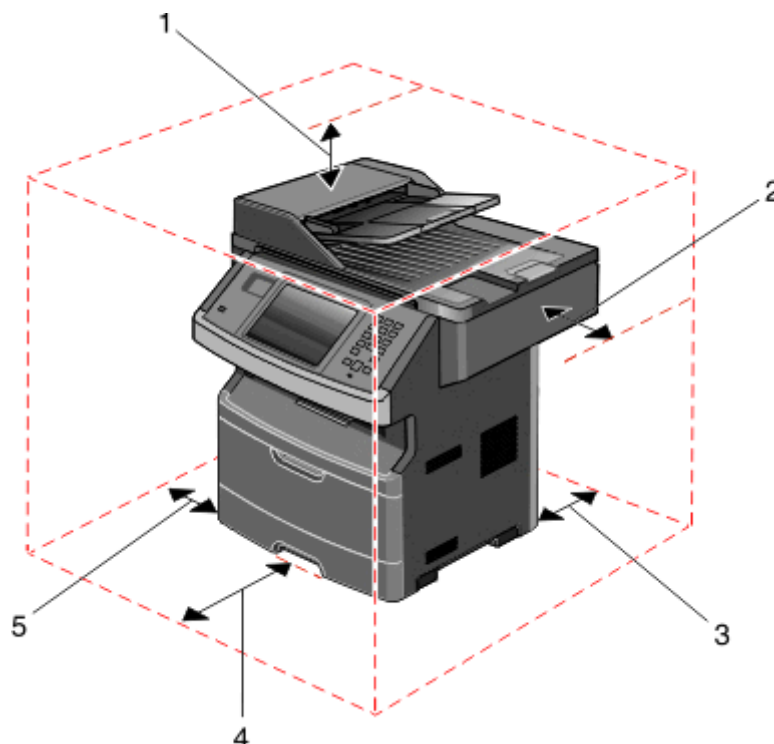

1	Horní strana	254 mm (10 palců)
2	Pravá strana	203 mm (8 palců)
3	Zadní strana	305 mm (12 palců)
4	Přední strana	203 mm (8 palců)
5	Levá strana	76 mm (3 palce)

Základní funkce skeneru

Skener umožňuje velkým pracovním skupinám kopírovat, faxovat a skenovat do sítě. Možné akce:

- Vytváření rychlých kopií nebo změny nastavení na ovládacím panelu tiskárny za účelem provedení určitých kopírovacích úloh.
- Odesílání faxu pomocí ovládacího panelu tiskárny.
- Odesílání faxu více příjemcům najednou.
- Naskenujte dokumenty a odešlete je do svého počítače, na e-mailovou adresu, do jednotky flash nebo do umístění FTP.
- Naskenujte dokumenty a odešlete je do jiné tiskárny (PDF pomocí FTP).

Poznámka: Funkce faxu je k dispozici jen na vybraných modelech tiskáren.

Popis automatického podavače dokumentů a skleněné plochy skeneru

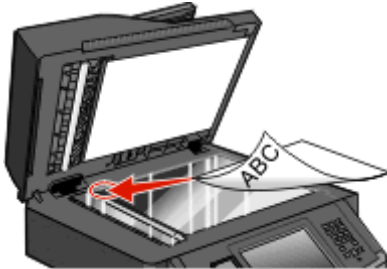
Automatický podavač dokumentů (ADF)	Skleněná plocha skeneru
 <p>Na vícestránkové dokumenty použijte automatický podavač dokumentů.</p>	 <p>Skleněnou plochu skeneru použijte pro jednotlivé stránky, malé položky (jako jsou pohlednice či fotografie), průhledné fólie, fotopapír nebo tenká média (jako jsou ústřížky časopisů).</p>

Ke skenování dokumentů můžete použít automatický podavač dokumentů nebo skleněnou plochu skeneru.

Za použití automatického podavače dokumentů

Automatický podavač dokumentů dokáže skenovat více stránek a dokonce i oboustranné listy. Automatický podavač ADF umožňuje automaticky skenovat obě strany předlohy. Pokud se používá podavač ADF:

- Založte dokument do automatického podavače dokumentů kratší stranou napřed a lícem vzhůru.
- Do zásobníku automatického podavače dokumentů založte až 50 listů obyčejného papíru.
- Skenujte formáty od 125 × 127 mm (4,92 × 5 palců) do 215,9 × 355,6 mm (8,5 × 14 palců).
- Skenujte dokumenty smíšené velikosti (letter a legal).
- Skenujte média s gramáží od 52 do 120 g/m² (14 až 32 lb).
- Do automatického podavače dokumentů nekládejte pohlednice, fotografie, malé dokumenty, průhledné fólie, fotografický papír nebo tenká média (např. výstřížky z časopisů). Tyto předlohy položte na skleněnou plochu skeneru.









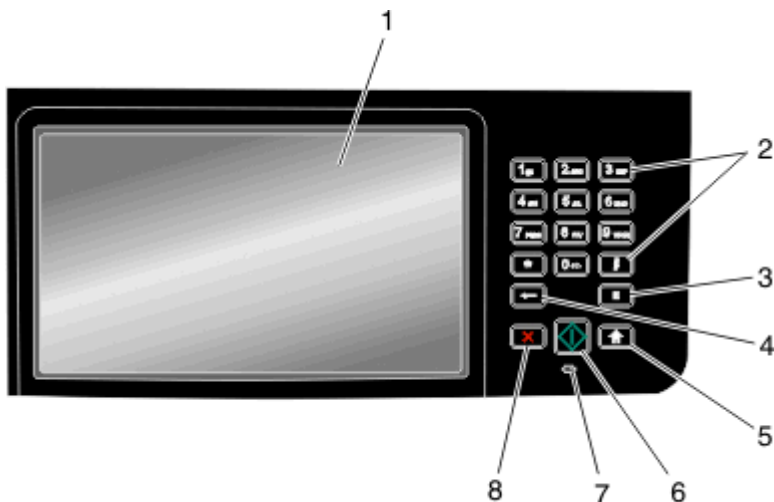





Za použití skleněné plochy skeneru





Skleněná plocha skeneru může být použita ke skenování či kopírování jednotlivých stránek nebo stránek knihy. Při použití skleněné plochy skeneru

- Dokument umístěte lícem dolů do horního levého rohu skleněné plochy skeneru.
- Skenujte nebo kopírujte dokumenty o velikosti až 215,9 x 355,6 mm (8,5 x 14 palců).
- Skenujte dokumenty smíšené velikosti (letter a legal).
- Kopírujte knihy o tloušťce až 25,3 mm (1 palec).

Vysvětlení ovládacího panelu tiskárny



Položka	Popis
1	<p>Displej</p> <p>Zobrazte volby pro kopírování, faxování a tisk, jakož i stavová a chybová hlášení.</p>
2	<p>Klávesnice</p> <p>Zadejte na displeji čísla nebo symboly.</p> 
3	<p>Pauza ve vytáčení</p>  <ul style="list-style-type: none"> Stiskněte tlačítko , chcete-li do faxového čísla vložit dvou- až třísekundovou pauzu ve vytáčení. V poli faxovat komu je pauza ve vytáčení zastoupena čárkou (,). Chcete-li z domovské obrazovky znovu vytočit faxové číslo, stiskněte . Toto tlačítko funguje jen v nabídce Fax nebo současně s funkcemi faxu. Stisknutí tlačítka  mimo nabídku Fax, funkci faxu nebo domovskou obrazovku vyvolá chybové pípnutí.
4	<p>Zpět</p>  <p>V nabídce kopírování můžete pomocí tlačítka  smazat nejvíce vpravo umístěnou číslici hodnoty počtu kopií. Pokud pomocí opakovaného stisknutí tlačítka  smažete celé číslo, objeví se výchozí hodnota 1.</p> <p>V seznamu faxovacích destinací můžete pomocí tlačítka  smazat nejvíce vpravo umístěnou číslici ručně zadaného čísla. Pomocí tlačítka  můžete také smazat celý zkrácený záznam. Jakmile je celý řádek smazán, další stisknutí tlačítka  způsobí posun kurzoru o řádek nahoru.</p> <p>V seznamu e-mailových destinací můžete tlačítko  použít ke smazání znaků nalevo od kurzoru. Pokud je znak ve zkratce, je tato zkratka smazána.</p>
5	<p>Domů</p>  <p>Pro návrat na domovskou obrazovku stiskněte .</p>

Položka		Popis
6	Start 	<ul style="list-style-type: none"> Pro spuštění úlohy momentálně vybrané na displeji stiskněte . Stisknutím tlačítka  na domovské obrazovce zahájíte kopírování s výchozím nastavením. Je-li tlačítko stlačeno během skenovací úlohy, není provedena žádná činnost.
7	Kontrolka	Zobrazuje stav tiskárny: <ul style="list-style-type: none"> Off (Vyp.) – tiskárna je vypnutá. Blinking green (Zeleně bliká) – tiskárna se zahřívá, zpracovává data nebo tiskne. Solid green (Svítí zeleně) – tiskárna je zapnutá, ale je v nečinnosti. Blinking red (Bliká červeně) – je vyžadován zásah obsluhy.
8	Stop 	Zastaví veškerou aktivitu tiskárny. Jakmile se na displeji zobrazí hlášení Zastaveno , je k dispozici celá řada možností.

Vysvětlení úvodní obrazovky

Po zapnutí tiskárny proběhne rychlé zahřátí, po kterém se na displeji zobrazí základní obrazovka, kterou nazýváme obrazovkou úvodní. Tlačítka na úvodní obrazovce můžete použít k zahájení různých činností: kopírování, faxování, skenování; k otevření obrazovky s nabídku nebo k reakci na hlášení.

Poznámka: V závislosti na vlastních úpravách úvodní obrazovky se na ni mohou objevovat různá tlačítka.

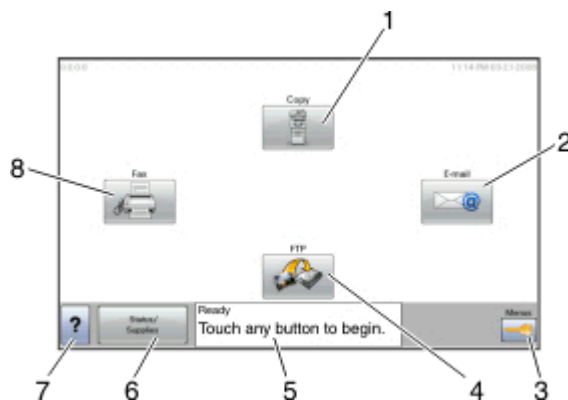

Položka na displeji		Popis
1	Kopírování	Otevře nabídky kopírování Poznámka: Z úvodní obrazovky se můžete do nabídek kopírování přesunout také pomocí stisknutí čísla na klávesnici.
2	E-mail	Otevře nabídky e-mailů
3	Nabídky	Otevře nabídky Tyto nabídky jsou dostupné pouze tehdy, jeli tiskárna ve stavu Připravena .
4	FTP	Otevře nabídky protokolu FTP

Položka na displeji		Popis
5	Stavová lišta	<ul style="list-style-type: none"> • Zobrazuje aktuální stav tiskárny, například Připravena nebo Zaneprázdněna. • Zobrazuje momentální situaci tiskárny, například málo toneru. • Zobrazuje hlášení o nutnosti zásahu obsluhy spolu s informací, co máte udělat, aby mohla tiskárna pokračovat v práci, například Zavřete dvířka.
6	Stav/spotřební materiál	Zobrazuje se na displeji pokaždé, když zpráva o stavu tiskárny zahrnuje hlášení o nutném zásahu obsluhy. Dotknutím přejdete na obrazovku zpráv a získáte podrobnější informace, včetně instrukcí, jak nastalou situaci řešit,
7	Tipy	Ve všech nabídkách je k dispozici tlačítko tipů. Tipy fungují jako kontextová nápověda na displeji dotykové obrazovky.
8	Fax	Otevře nabídky faxu

Na úvodní obrazovce se mohou objevit i další tlačítka, například:







Zobrazená položka	Popis
Uvolnit zadržené faxy	Pokud je zobrazena toto tlačítko, jsou k dispozici faxy, které byly zadrženy na základě nastavení naplánovaného času. Do seznamu zadržených faxů se dostanete, dotknete-li se tohoto tlačítka.
Vyhledat zadržené úlohy	Vyhledá libovolnou z následujících položek a zobrazí výsledky hledání: <ul style="list-style-type: none"> • Uživatelská jména patřící k zadrženým nebo důvěrným úlohám • Názvy zadržených úloh vyjma názvů důvěrných tiskových úloh • Názvy profilů • Pole pro záložky nebo názvy úloh • Pole USB nebo názvy úloh pouze pro podporovaná rozšíření
Pozdržené úlohy	Otevře obrazovku se všemi zadrženými úlohami
Uzamknout zařízení	Toto tlačítko se objeví na obrazovce, pokud je tiskárna odemčena a nebylo nastaveno osobní identifikační číslo PIN. Dotykem tohoto tlačítka otevřete obrazovku pro zadání kódu PIN. Zadáním správného kódu PIN dojde k uzamčení ovládacího panelu tiskárny (dotyková obrazovka a hardwarová tlačítka).
Odemknout zařízení	Toto tlačítko se objeví na obrazovce, pokud je tiskárna uzamčena. Tlačítka a zkratky nemohou být v průběhu zobrazení této zprávy použity. Dotykem tohoto tlačítka otevřete obrazovku pro zadání kódu PIN. Zadáním správného kódu PIN dojde k odemčení ovládacího panelu tiskárny (dotyková obrazovka a hardwarová tlačítka).

Použití tlačítek na dotykové obrazovce









Poznámka: V závislosti na vašich možnostech a nastavení správy se vaše obrazovky a tlačítka mohou lišit od zobrazených.

Příklad dotykové obrazovky



Tlačítko	Funkce
<p>Na začátek</p> 	Vrací na domovskou obrazovku
<p>Šipka dolů</p> 	Otevírá obrazovku volitelných doplňků
<p>Posunutí vlevo, zmenšení</p> 	Posouvá na další hodnotu v sestupném pořadí
<p>Posunutí vpravo, zvětšení</p> 	Posouvá na další hodnotu ve vstoupném pořadí
<p>Šipka doleva</p> 	Posouvá vlevo
<p>Šipka doprava</p> 	Posouvá vpravo
<p>Zpět</p> 	Vrací zpět na předchozí obrazovku

Ostatní tlačítka dotykové obrazovky

Tlačítko	Funkce
<p>Zaslat</p> 	Ukládá hodnotu jako nového výchozí nastavení
<p>Šipka dolů</p> 	Posouvá dolů na další obrazovku
<p>Šipka nahoru</p> 	Posouvá nahoru na další obrazovku
<p>Nevybrané tlačítko přepínače</p> 	Toto je nevybrané tlačítko přepínače. Tlačítko přepínače je šedé, aby naznačovalo, že není vybráno.
<p>Vybrané tlačítko přepínače</p> 	Toto je vybrané tlačítko přepínače. Tlačítko přepínače je modré, aby naznačovalo, že je vybráno.
<p>Zrušit úlohy</p> 	<p>Otevře obrazovku rušení úloh Na obrazovce rušení úloh naleznete tři záhlaví: Tisk, Fax a Sít. Pod záhlavími Tisk, Fax a Sít jsou k dispozici tyto položky:</p> <ul style="list-style-type: none"> • Tisková úloha • Kopírovací úloha • Fax • FTP • Odeslání e-mailu <p>Každé záhlaví má pod sebou seznam úloh zobrazený jako sloupec, v němž se zobrazují jen tři úlohy na obrazovku. Každá úloha se jeví jako tlačítko, jehož se můžete dotknout za účelem získání informací o úloze. Pokud sloupec obsahuje více než tři úlohy, zobrazuje se šipka, pomocí níž se můžete posouvat po úlohách.</p>
<p>Pokračovat</p> 	Toto tlačítko potvrzuje výběr nebo odstraňuje hlášení. Úloha pak pokračuje.
<p>Zrušit</p> 	<ul style="list-style-type: none"> • Ruší akci nebo výběr • Ruší obrazovku a vrací na předchozí obrazovku

Tlačítko	Funkce
<p>Vybrat</p> 	<p>Otevírá další navazující nabídku nebo položku nabídky</p>

Funkce

Funkce	Popis
<p>Řádek s cestou v nabídkách: Nabídky > Nastavení > Nastavení kopírování > Počet kopií</p>	<p>Řádek s cestou v nabídkách se nachází v horní části každé obrazovky s nabídkou. Tato funkce slouží jako pomůcka ukazující cestu, jakou byla vyvolána aktuální nabídka. Určuje přesnou polohu v nabídkách.</p> <p>Dotkněte se jakéhokoli z podtržených slov a vrátíte se do příslušné nabídky nebo položky nabídky.</p> <p>Počet kopií není podtržený, protože jde o aktuální obrazovku. Pokud se dotknete podtrženého slova na obrazovce „Počet kopií“ dříve, než nastavíte a uložíte počet kopií, výběr se neuloží a nestane se výchozím nastavením.</p>
<p>Výstražné hlášení o přítomnosti</p> 	<p>Pokud se objeví hlášení o přítomnosti, které ovlivňuje funkci, jako je kopírování nebo faxování, na funkčním tlačítku na domovské obrazovce se objeví výrazný červený vykřičník a začne blikat červená kontrolka.</p>

Dodatečné nastavení tiskárny

Instalace interních možností

 **VÝSTRAHA—NEBEZPEČÍ ÚRAZU ELEKTRICKÝM PROUDEM:** Pokud přistupujete k systémové desce nebo instalujete doplňkové hardwarové nebo paměťové zařízení až po instalaci tiskárny, nejprve tiskárnu vypněte a odpojte napájecí kabel ze zásuvky. Pokud jsou k tiskárně připojena jiná zařízení, vypněte je a odpojte všechny kabely vedoucí k tiskárně.

Konektivitu a paměťovou kapacitu své tiskárny můžete upravit přidáním doplňkových karet. Instrukce v této části popisují, jak nainstalovat dostupné karty; můžete jich také využít k nalezení karet, které mají být odstraněny.

Dostupné interní možnosti

- Paměťové karty
- Firmwarové karty
- Pevný disk tiskárny
- Porty Internal Solutions Ports (ISP)

All of these options may not be available. Další informace získáte na místě, kde jste tiskárnu zakoupili.

Přístup k systémové desce a instalace interních doplňků

Poznámka: Tento úkol vyžaduje plochý šroubovák.

⚠ VÝSTRAHA—NEBEZPEČÍ ÚRAZU ELEKTRICKÝM PROUDEM: Pokud přistupujete k systémové desce nebo instalujete doplňkové hardwarové nebo paměťové zařízení až po instalaci tiskárny, nejprve tiskárnu vypněte a odpojte napájecí kabel ze zásuvky. Pokud jsou k tiskárně připojena jiná zařízení, vypněte je a odpojte všechny kabely vedoucí k tiskárně.

- 1 Povolte šrouby na zadní straně systémové desky o čtvrt otáčky.

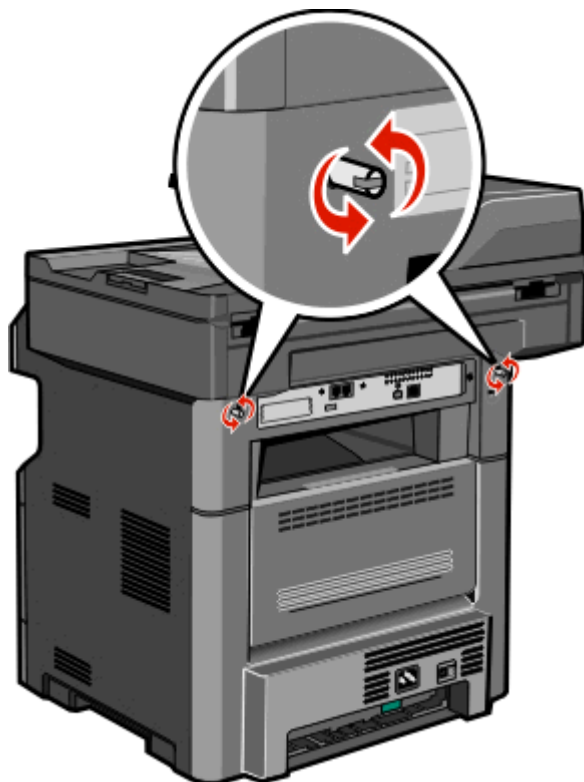

2 Otevřete přední část jednotky skeneru a otevřete systémovou desku.

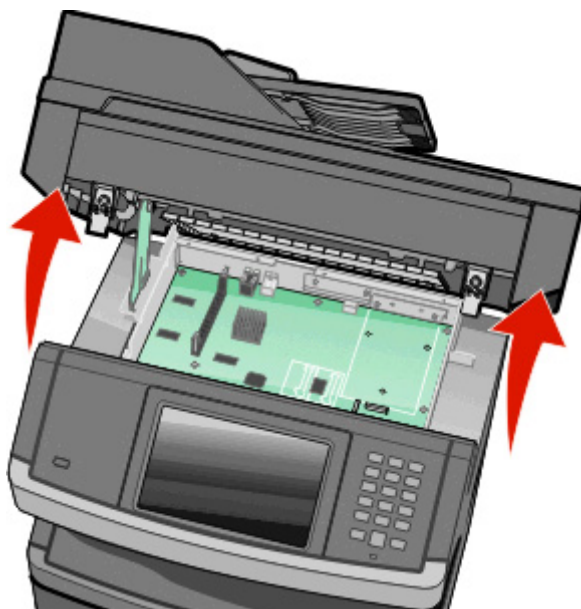

3 S pomocí následujícího obrázku vyhledejte příslušný konektor.

Výstraha—nebezpečí poškození: Elektronické součásti systémové desky mohou být snadno poškozeny statickou elektřinou. Než se dotknete elektronických součástí nebo konektorů na systémové desce, dotkněte se něčeho kovového.

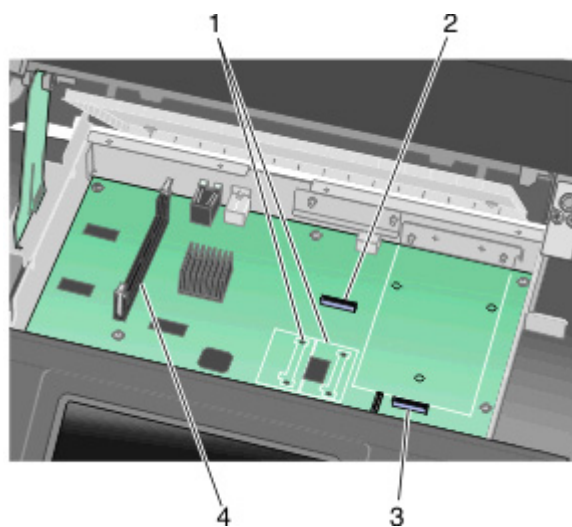

1	Konektory paměti flash nebo firmwarové karty
2	Konektor faxové karty
3	Konektor pevného disku tiskárny
4	Konektor paměťové karty

Instalace paměťové karty

⚠ VÝSTRAHA—NEBEZPEČÍ ÚRAZU ELEKTRICKÝM PROUDEM: Pokud potřebujete získat přístup k systémové desce nebo chcete nainstalovat doplňkový hardware a paměťová zařízení poté, co jste nastavili tiskárnu, nejprve tiskárnu vypněte a odpojte napájecí kabel ze zásuvky. Máte-li k tiskárně připojena další zařízení, pak je rovněž vypněte a odpojte jakékoliv kabely vedoucí k tiskárně.

Výstraha—nebezpečí poškození: Elektronické součásti systémové desky mohou být snadno poškozeny statickou elektřinou. Předtím, než se dotknete elektronických součástí nebo konektorů na systémové desce, se dotkněte něčeho kovového.

Poznámka: K tomuto úkonu budete potřebovat běžný šroubovák.

Volitelnou paměťovou kartu můžete zakoupit samostatně a připojit ji k systémové desce. Instalace paměťové karty:

- 1 Získejte přístup k systémové desce.

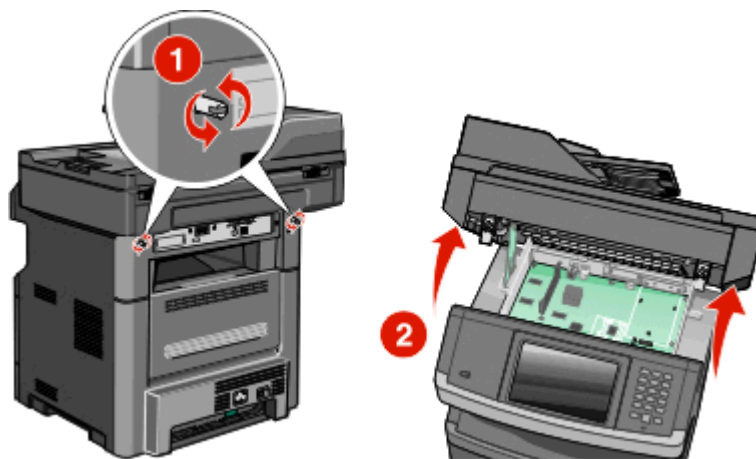

- 2 Vybalte paměťovou kartu.

Poznámka: Vyvarujte se dotyku v místě připojení podél hrany karty.

- 3 Odklopte západky konektoru paměťové karty.



4 Vyrovnajte drážky na paměťové kartě s výstupky na konektoru.

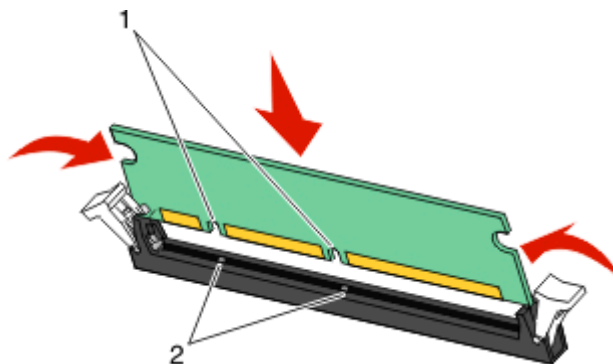

1	Drážky
2	Výstupky

5 Zasouvejte paměťovou kartu přímo do konektoru, dokud nezklapne na místo.

Poznámka: Po nainstalování paměťové karty se ujistěte, že se západky konektoru paměťové karty vrátily do zajištěné vertikální polohy a že kartu bezpečně drží.

6 Uvolněte západku systémové desky a uzavřete přístup k systémové desce spuštěním skeneru dolů.

7 Zašroubujte šrouby po směru hodinových ručiček asi o čtvrtinu otáčky. Tím systémovou desku zajistíte.

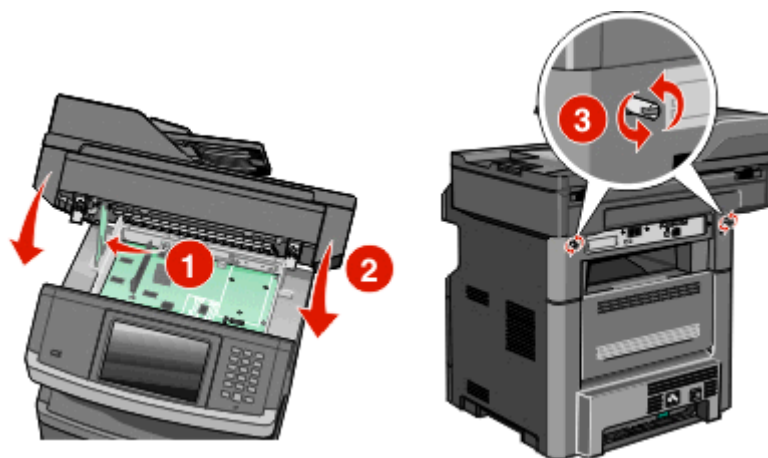

Výstraha—nebezpečí poškození: Ověřte, zda je systémová deska zajištěná a nehrozí nebezpečí, že se poškodí při přemísťování tiskárny.

Instalace paměti flash nebo karty s firmwarem

Systémová deska má dvě připojovací místa pro volitelnou paměť flash nebo kartu s firmwarem. Lze nainstalovat jen jednu z nich, ale konektory jsou vzájemně zaměnitelné.

Poznámka: K tomuto úkonu budete potřebovat běžný šroubovák.

⚠ VÝSTRAHA—NEBEZPEČÍ ÚRAZU ELEKTRICKÝM PROUDEM: Pokud potřebujete získat přístup k systémové desce nebo chcete doplnit volitelný hardware a paměťová zařízení poté, co jste tiskárnu nainstalovali, nejprve tiskárnu vypněte a odpojte napájecí kabel ze zásuvky. Máte-li k tiskárně připojena další zařízení, pak je rovněž vypněte a odpojte jakékoliv kabely vedoucí k tiskárně.

Výstraha—nebezpečí poškození: Elektronické součásti systémové desky mohou být snadno poškozeny statickou elektřinou. Předtím, než se dotknete elektronických součástí nebo konektorů na systémové desce, se dotkněte něčeho kovového.

1 Dostaňte se k systémové desce.

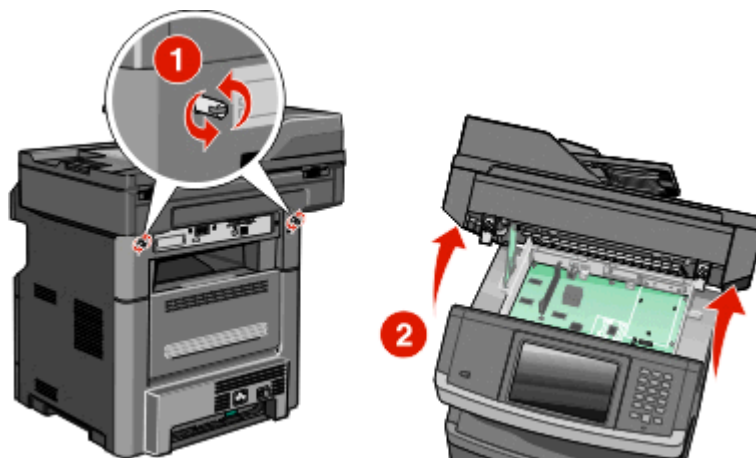

2 Vybalte kartu.

Poznámka: Nedotýkejte se žádných elektrických součástí na kartě.

3 Uchopte kartu na stranách a zarovnejte plastové výstupky na kartě s otvory na systémové desce.

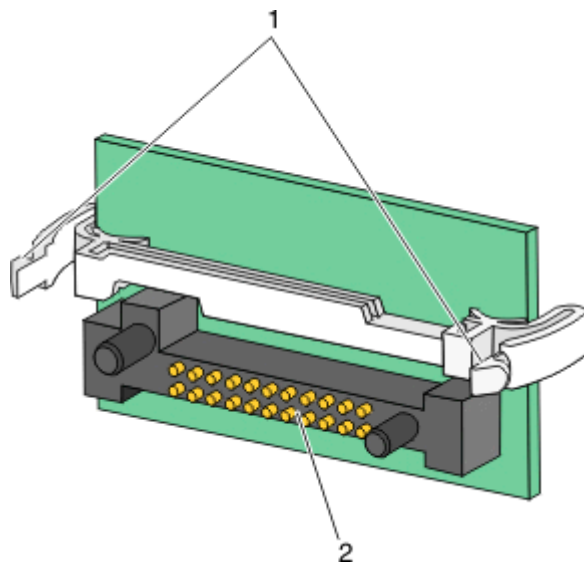

1	Plastové výstupky
2	Kovové výstupky

4 Zatlačte kartu na místo.

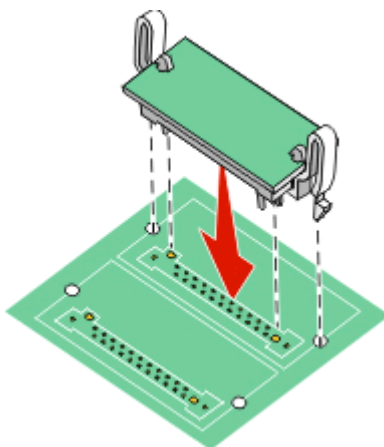

Poznámky:

- Celá délka konektoru karty se musí dotýkat a být zarovnána se systémovou deskou.
- Buďte opatrní, abyste nepoškodili konektory.

5 Uvolněte západku a poté pomocí sklopení skeneru zavřete dvířka pro přístup k systémové desce.

6 Zašroubujte šrouby po směru hodinových ručiček asi o čtvrtinu otáčky. Tím zabezpečíte systémovou desku na místě.

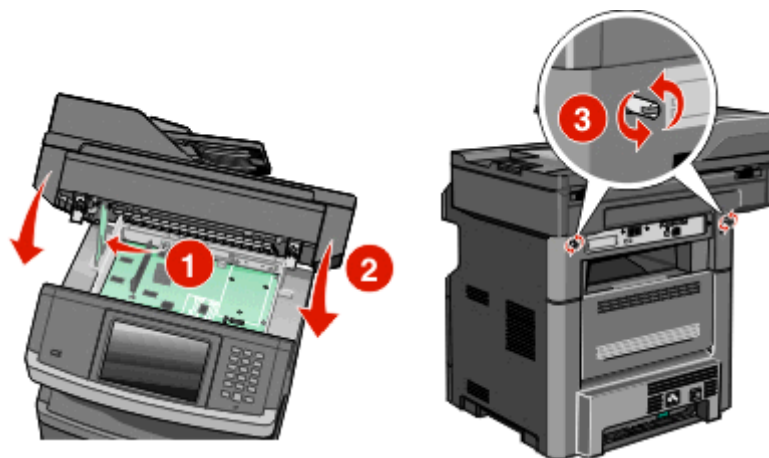

Výstraha—nebezpečí poškození: Ověřte, zda systémová karta dobře drží na místě a že tak při pohybu tiskárny nepřijde k úhonně.

Instalace portu ISP (Internal Solutions Port)

Poznámka: Tento postup vyžaduje křížový šroubovák č. 2 a plochý šroubovák.

⚠ VÝSTRAHA—NEBEZPEČÍ ÚRAZU ELEKTRICKÝM PROUDEM: Pokud přistupujete k systémové desce nebo instalujete doplňkové hardwarové nebo paměťové zařízení až po instalaci tiskárny, nejprve tiskárnu vypněte a odpojte napájecí kabel ze zásuvky. Pokud jsou k tiskárně připojena jiná zařízení, vypněte je a odpojte všechny kabely vedoucí k tiskárně.

Výstraha—nebezpečí poškození: Elektronické součásti systémové desky mohou být snadno poškozeny statickou elektřinou. Než se dotknete elektronických součástí nebo konektorů na systémové desce, dotkněte se něčeho kovového.

1 Zpřístupněte systémovou desku.

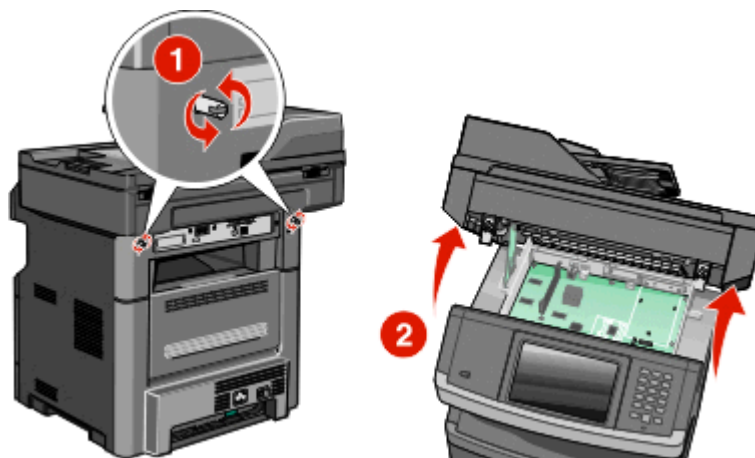

2 Vybalte ISP a plastový kus T.

Poznámka: Nedotýkejte se komponent pevného disku.

- 3 Vyhledejte odpovídající konektor na systémové desce.

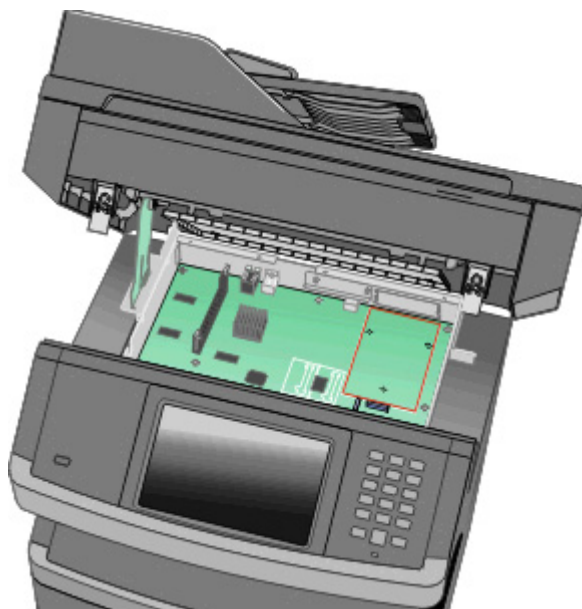

Poznámka: Je-li aktuálně nainstalován volitelný pevný disk tiskárny, je nutno nejdříve pevný disk tiskárny vyjmout. Vyjmutí pevného disku:

- a Odpojte kabel rozhraní pevného disku tiskárny od systémové desky, ale nechejte kabel připojený k pevnému disku tiskárny. Chcete-li odpojit kabel, stiskněte páčku na zástrčce kabelu rozhraní. Dojde tak k odblokování západky a kabel pak bude možné odpojit.

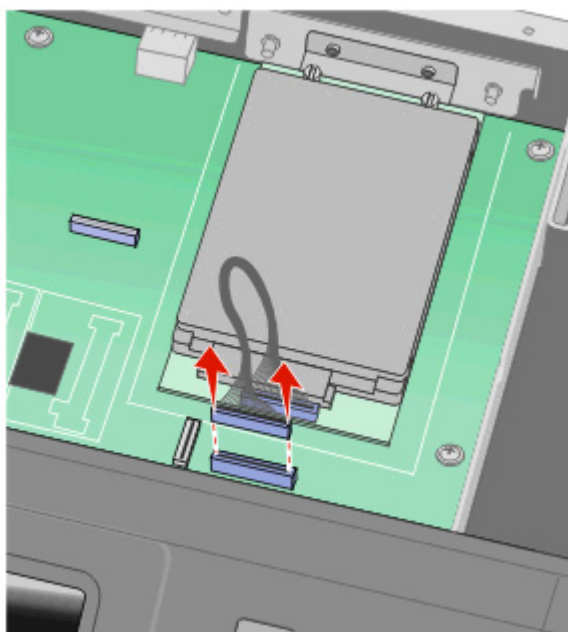

- b** Odšroubujte šrouby přidržující pevný disk tiskárny na jeho místě.

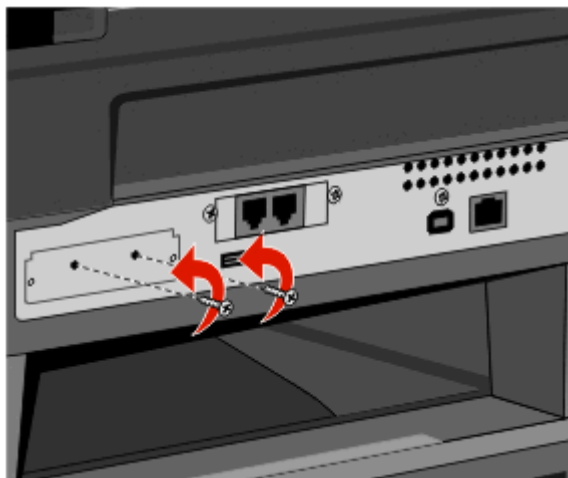

- c** Vyměte pevný disk tiskárny posunutím směrem nahoru, dokud se nedostane z distančních členů.

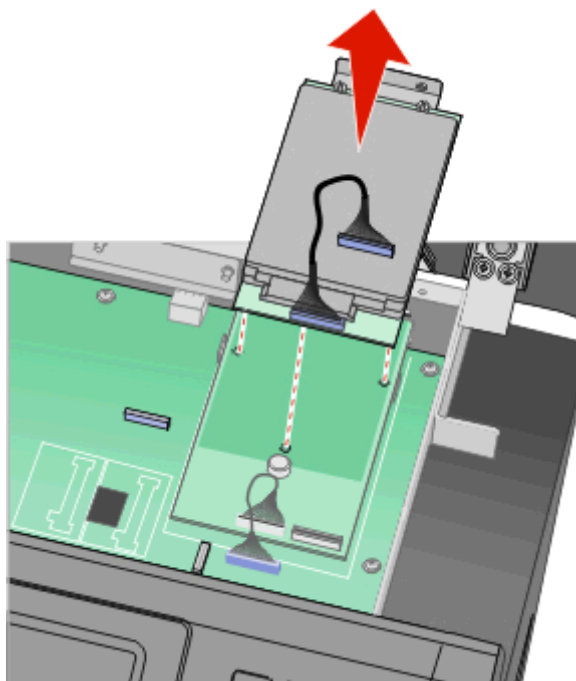

- d** Demontujte šrouby s křídlitou hlavou, které upevňují montážní konzolu pevného disku tiskárny k pevnému disku tiskárny, a poté konzolu sejměte. Postavte pevný disk tiskárny na stranu.

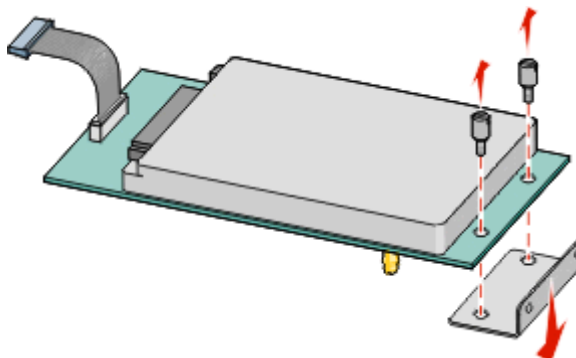

- 4** Demontujte z otvoru ISP kovový kryt.

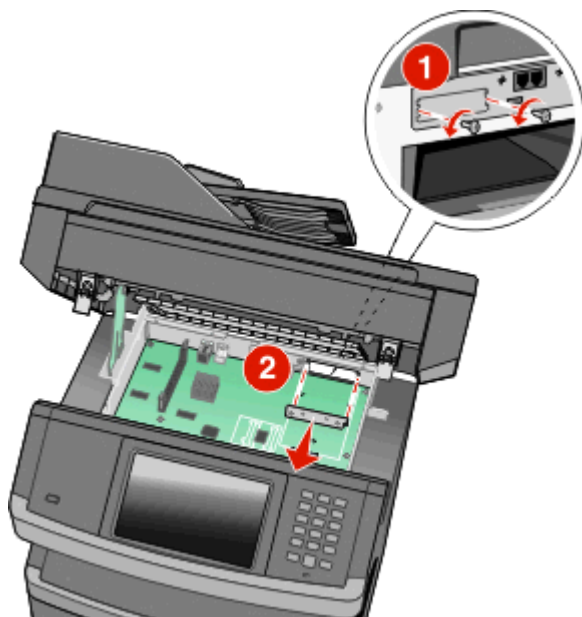

- 5** Vyrovnajte kolíky plastového kusu T s otvory v systémové desce a poté přitlačte kus T směrem dolů, dokud se nezajistí na svém místě. Dbejte, aby byl každý kolík kusu T úplně zajištěn a přesvědčte se, zda je kus T pevně usazen na systémové desce.

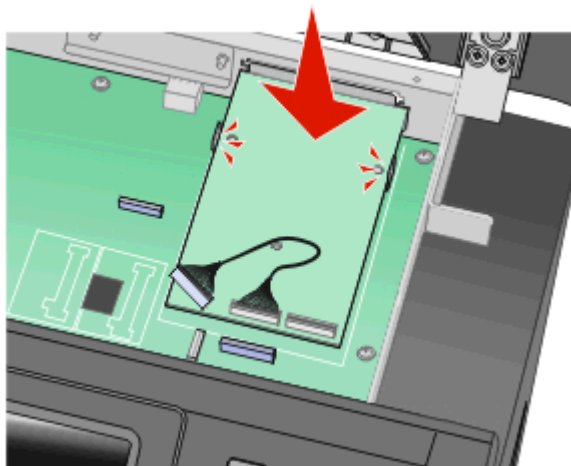

- 6** Nainstalujte ISP na plastový kus T. Nasměrujte ISP přes plastový kus T a poté kus T umístěte tak, aby jakékoliv převislé konektory prošly otvorem ISP v kleci systémové desky.

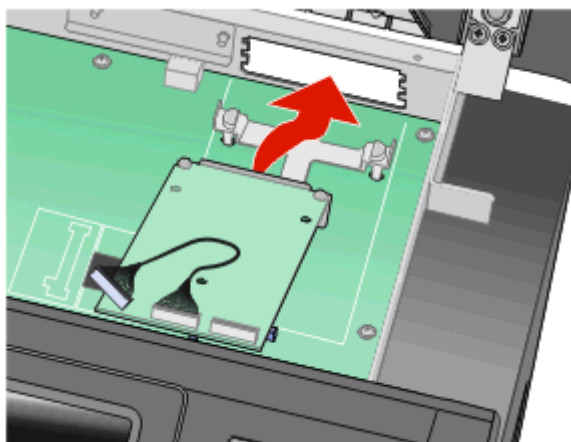

- 7** Spouštějte ISP směrem k plastovému kusu T, dokud se ISP neusadí mezi vodičky plastového kusu T.

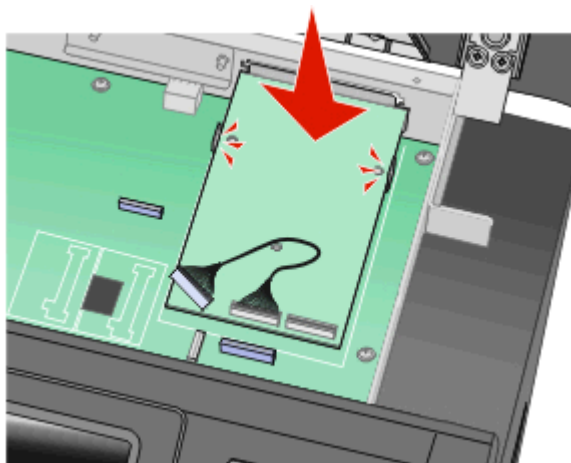

- 8** Vložte dlouhý šroub s křídlovou hlavou do otvoru nejbližšího k bílému konektoru a otočte jej dostatečně ve směru hodinových ručiček, aby bylo ISP zajištěno na místě. Nyní šroub s křídlovou hlavou ještě neutahujte.

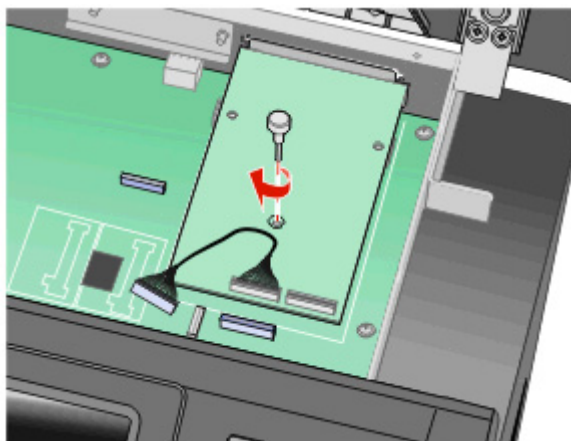

- 9** Montážní konzolu ISP zajistěte na kleci systémové desky pomocí dvou dodaných šroubů.

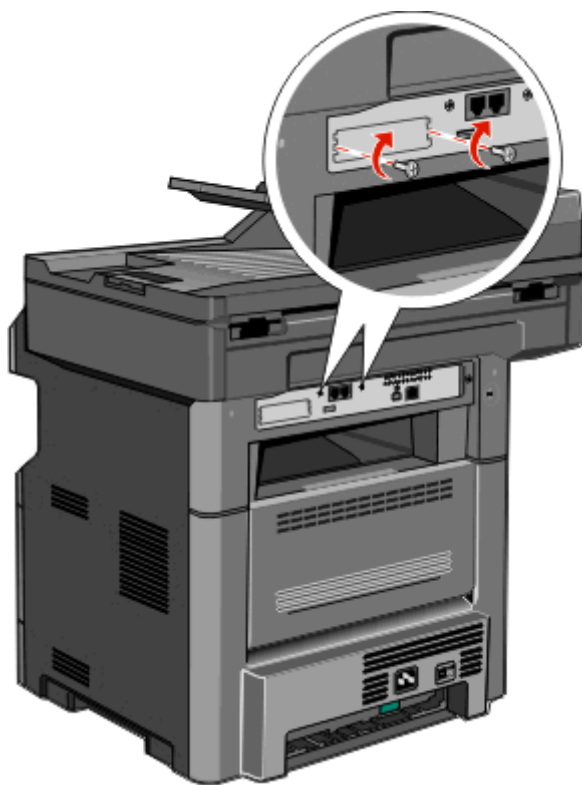

- 10** Utáhněte dlouhý šroub s křídlovou hlavou.

Poznámka: Šroub s křídlovou hlavou nepřetahujte.

- 11** Zasuňte zástrčku kabelu rozhraní ISP do zásuvky systémové desky.

Poznámka: Zástrčka i zásuvka jsou barevně označeny.

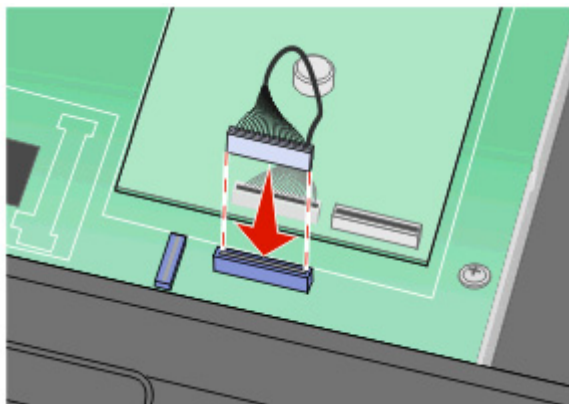

- 12** Pokud byl nainstalován pevný disk tiskárny, připojte pevný disk tiskárny k ISP. Podrobnější informace jsou uvedeny v části „Instalace pevného disku tiskárny“ na str. 42.
- 13** Uvolněte západku a poté zavřete kryt systémové desky sklopením skeneru.
- 14** Při otáčení šroubů o čtvrt otáčky ve směru hodinových ručiček k upevnění systémové desky na místě na kryt tlačte.

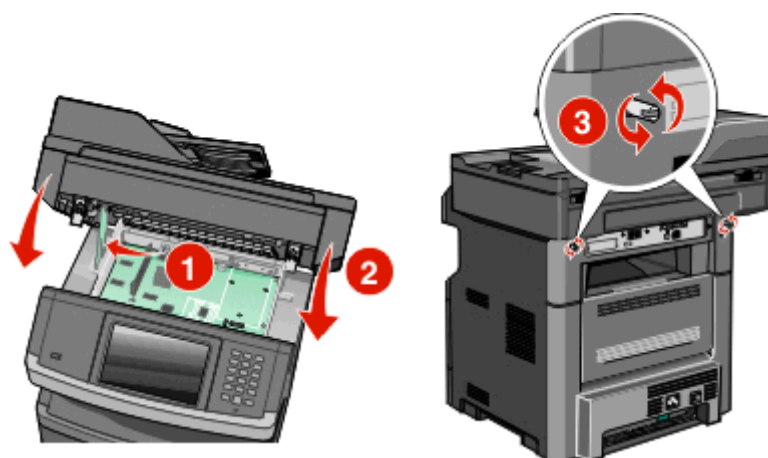

Výstraha—nebezpečí poškození: Přesvědčte se, že je systémová deska zajištěna, aby nedošlo k poškození tiskárny při jejím přesunování.

Instalace pevného disku tiskárny

Poznámka: Tento postup vyžaduje křížový šroubovák č. 2 a plochý šroubovák.

⚠ VÝSTRAHA—NEBEZPEČÍ ÚRAZU ELEKTRICKÝM PROUDEM: Pokud přistupujete k systémové desce nebo instalujete doplňkové hardwarové nebo paměťové zařízení až po instalaci tiskárny, nejprve tiskárnu vypněte a odpojte napájecí kabel ze zásuvky. Pokud jsou k tiskárně připojena jiná zařízení, vypněte je a odpojte všechny kabely vedoucí k tiskárně.

Výstraha—nebezpečí poškození: Elektronické součásti systémové desky mohou být snadno poškozeny statickou elektřinou. Než se dotknete elektronických součástí nebo konektorů na systémové desce, dotkněte se něčeho kovového.

- 1 Zpřístupněte systémovou desku.

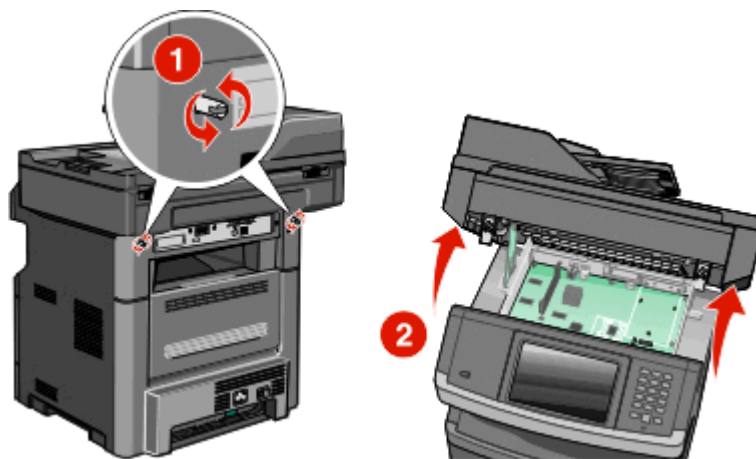

- 2 Rozbalte pevný disk tiskárny.

Poznámka: Nedotýkejte se komponent pevného disku.

- 3 Vyhledejte odpovídající konektor na systémové desce.

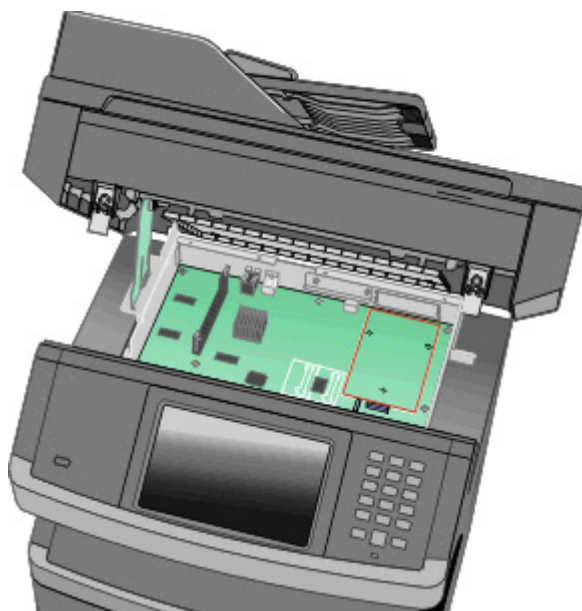

Poznámka: Pokud je instalován volitelný port ISP, pevný disk tiskárny musí být instalován k tomuto portu ISP.

Instalace pevného disku tiskárny k portu ISP:

- a Pomocí plochého šroubováku povolte šrouby, demontujte šrouby s křídlovou hlavou zajišťující připevňovací držák pevného disku tiskárny a vyjměte tento držák.

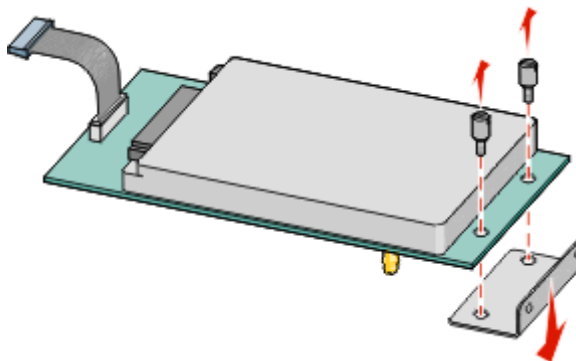

- b Zarovnejte distanční členy pevného disku tiskárny s otvory portu ISP a zatlačte pevný disk tiskárny směrem dolů, dokud nejsou distanční členy usazeny na své místo.

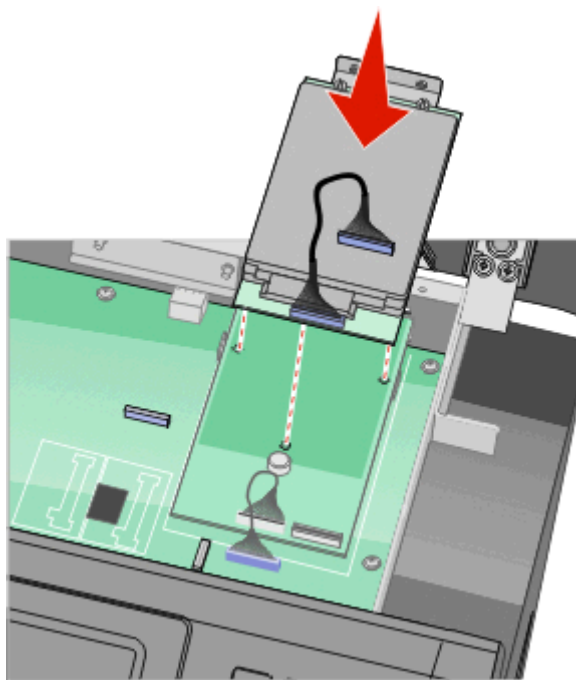

- c Zasuňte zástrčku kabelu rozhraní pevného disku do zásuvky portu ISP.

Poznámka: Zástrčka i zásuvka jsou barevně označeny.

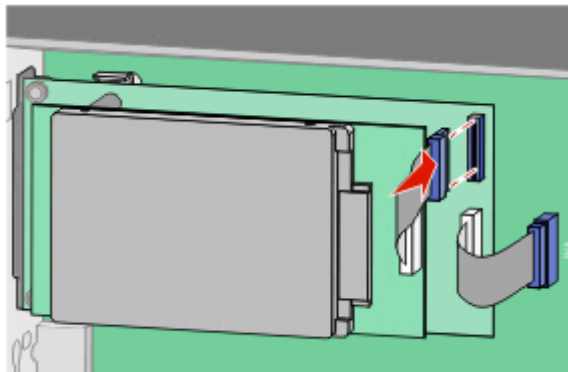

Instalace pevného disku tiskárny přímo na systémovou desku:

- a** Zarovnejte distanční členy pevného disku tiskárny s otvory v systémové desce a zatlačte pevný disk tiskárny směrem dolů, dokud nejsou distanční členy usazeny na své místo.

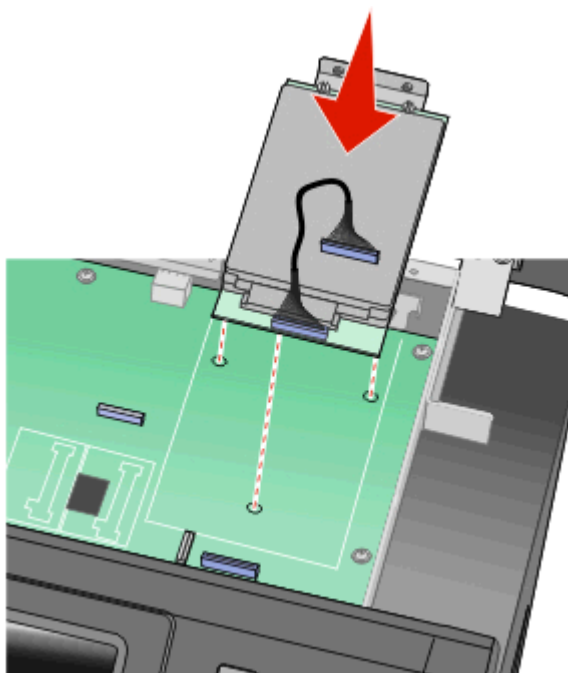

- b** Připeňovací držák pevného disku tiskárny připevněte pomocí dvou dodaných šroubů.

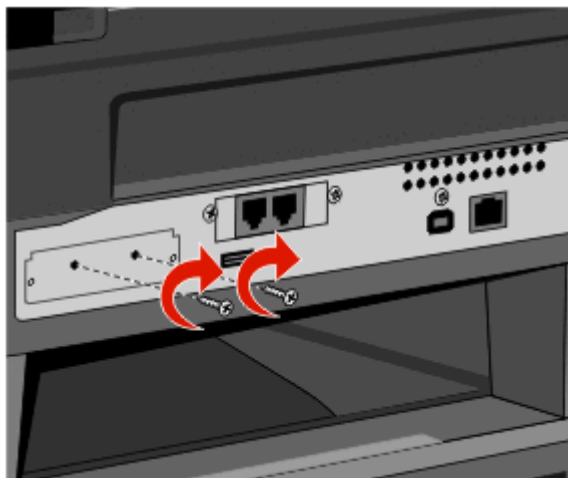

- c** Zasuňte zástrčku kabelu rozhraní pevného disku do zásuvky systémové desky.

Poznámka: Zástrčka i zásuvka jsou barevně označeny.

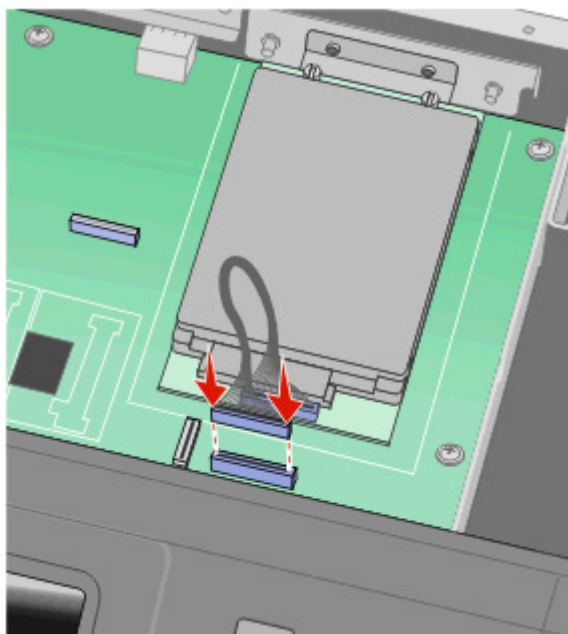

- 4** Uvolněte západku a poté zavřete kryt systémové desky sklopením skeneru.

5 Při otáčení šroubů o čtvrt otáčky ve směru hodinových ručiček k upevnění systémové desky na místě na kryt tlače.

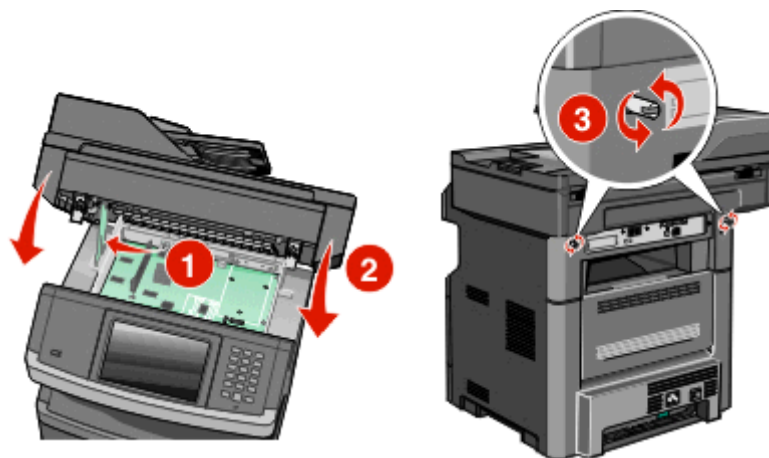

Výstraha—nebezpečí poškození: Přesvědčte se, že je systémová deska zajištěna, aby nedošlo k poškození tiskárny při jejím přesunování.

Instalace faxové karty

Poznámka: Tento úkon vyžaduje šroubovák Phillips č. 2 a plochý šroubovák.

⚠ VÝSTRAHA—NEBEZPEČÍ ÚRAZU ELEKTRICKÝM PROUDEM: Pokud potřebujete získat přístup k systémové desce nebo chcete nainstalovat doplňkový hardware a paměťová zařízení poté, co jste nastavili tiskárnu, nejprve tiskárnu vypněte a odpojte napájecí kabel ze zásuvky. Máte-li k tiskárně připojena další zařízení, pak je rovněž vypněte a odpojte jakékoliv kabely vedoucí k tiskárně.

Výstraha—nebezpečí poškození: Elektronické součásti systémové desky mohou být snadno poškozeny statickou elektřinou. Předtím, než se dotknete elektronických součástí nebo konektorů na systémové desce, se dotkněte něčeho kovového.

1 Dostaňte se k systémové desce.

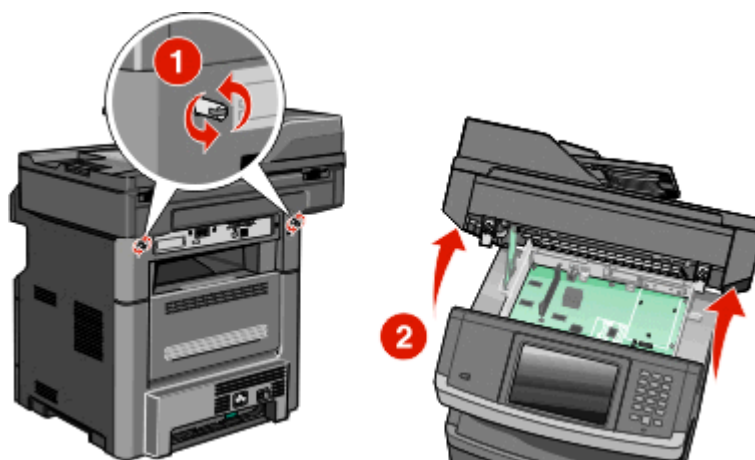

2 Vybalte faxovou kartu.

- 3 Sejměte kovový kryt z otvoru faxové karty.

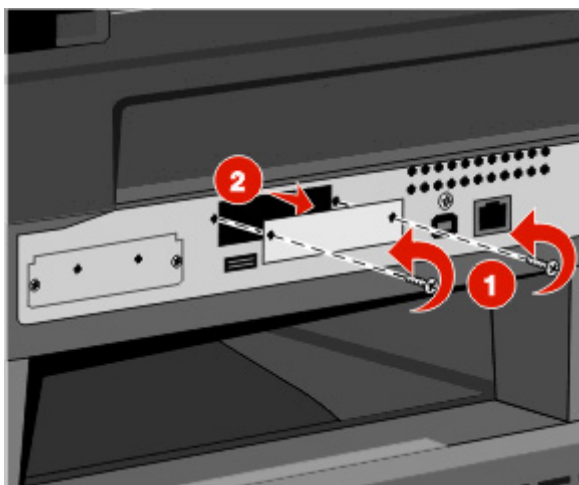

- 4 Vložte faxovou kartu a utáhněte dva šrouby, abyste zajistili montážní konzolu faxové karty.

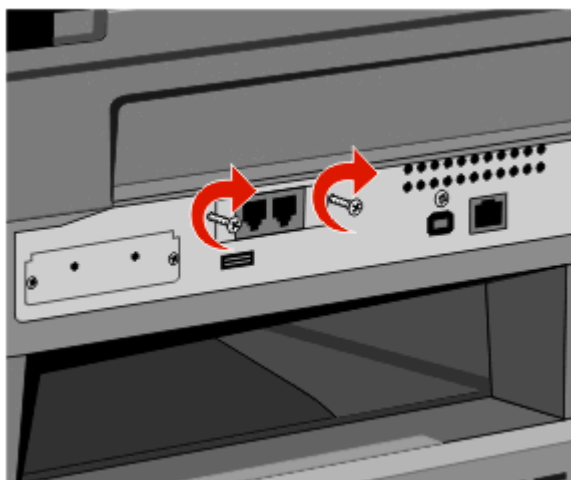
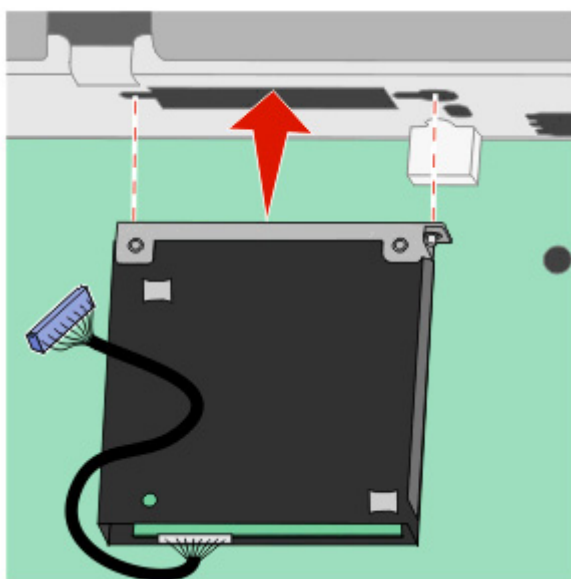

5 Zapojte zástrčku kabelu rozhraní faxové karty do zásuvky na systémové desce.

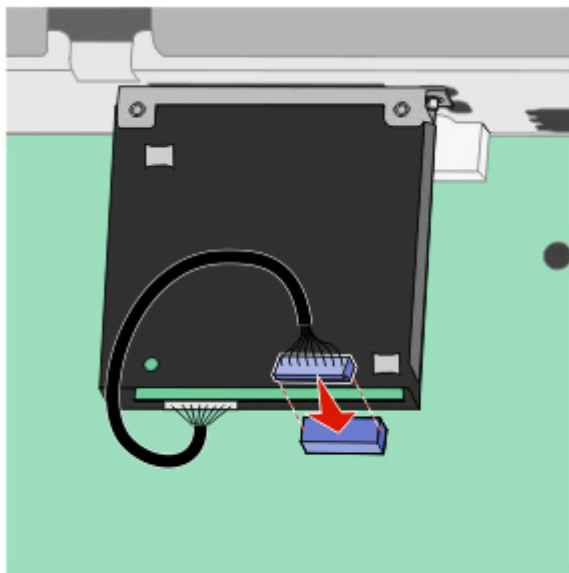

6 Uvolněte západku a poté pomocí sklopení skeneru zavřete dvířka pro přístup k systémové desce.

7 Zašroubujte šrouby po směru hodinových ručiček asi o čtvrtinu otáčky. Tím zabezpečíte systémovou desku na místě.

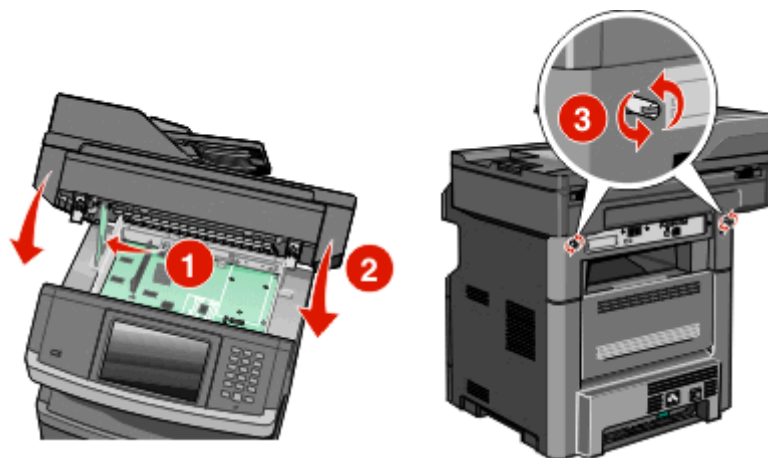

Výstraha—nebezpečí poškození: Ověřte, zda systémová deska drží na místě a nehrozí tak při přemísťování tiskárny možné poškození.

Instalace hardwarových možností

Instalace zásobníku na 550 listů

Tiskárna podporuje jeden doplňkový zásobník; můžete nainstalovat zásobník na 550 listů.

⚠ VÝSTRAHA—NEBEZPEČÍ ÚRAZU ELEKTRICKÝM PROUDEM: Pokud přistupujete k systémové desce nebo instalujete doplňkové hardwarové nebo paměťové zařízení až po instalaci tiskárny, nejprve tiskárnu vypněte a odpojte napájecí kabel ze zásuvky. Pokud jsou k tiskárně připojena jiná zařízení, vypněte je a odpojte všechny kabely vedoucí k tiskárně.

- 1 Vybalte zásobník a odstraňte veškerý balicí materiál, do kterého je zásobník zabalen.
- 2 Vyjměte zásobník z podpěry.

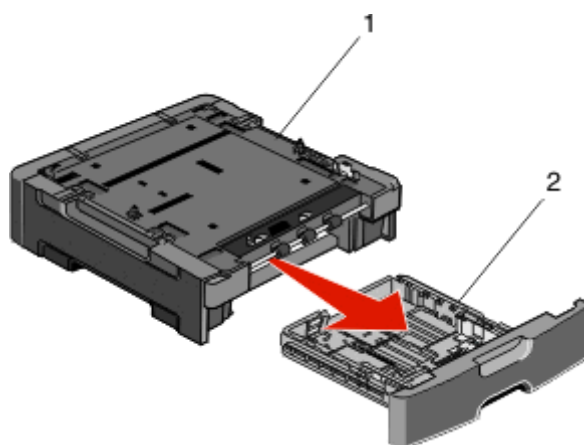

1	Podpěra
2	Zásobník

- 3 Z vnitřku zásobníku odstraňte veškerý balicí materiál a pásy.
- 4 Vložte zásobník do podpěry.
- 5 Umístěte zásobník na místo určené pro danou tiskárnu.

6 Vyrovnajte tiskárnu se zásobníkem a usadte tiskárnu na místo.

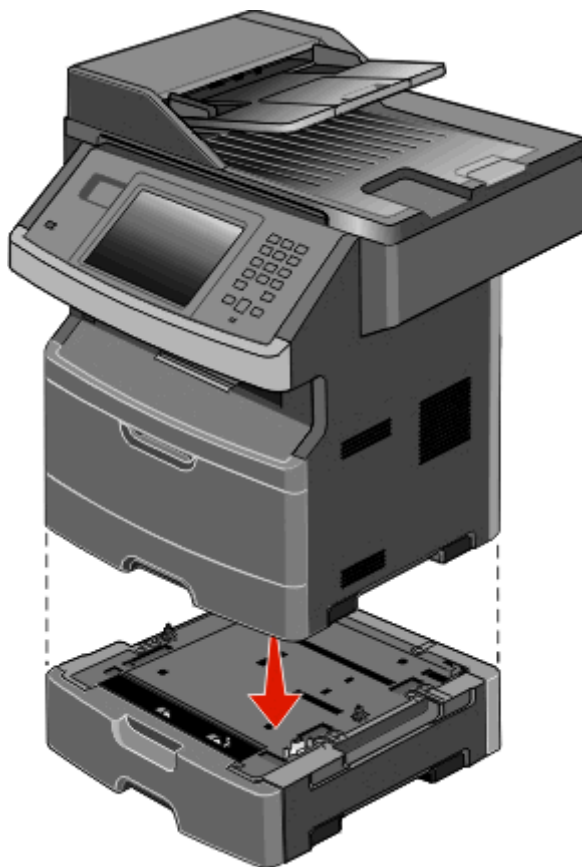

Připojování kabelů

⚠ VÝSTRAHA—NEBEZPEČÍ ÚRAZU: Funkci faxu nepoužívejte během bouřky. Tento produkt během bouřky nenastavujte a nepropojujte s jinými zařízeními, jako je fax, napájecí kabel anebo telefon.

Připojte tiskárnu k počítači pomocí kabelu USB nebo kabelu sítě Ethernet.

Zajistěte, aby toto souhlasilo:

- Symbol USB na kabelu se symbolem USB na tiskárně
- Příslušný kabel sítě Ethernet s ethernetovým portem

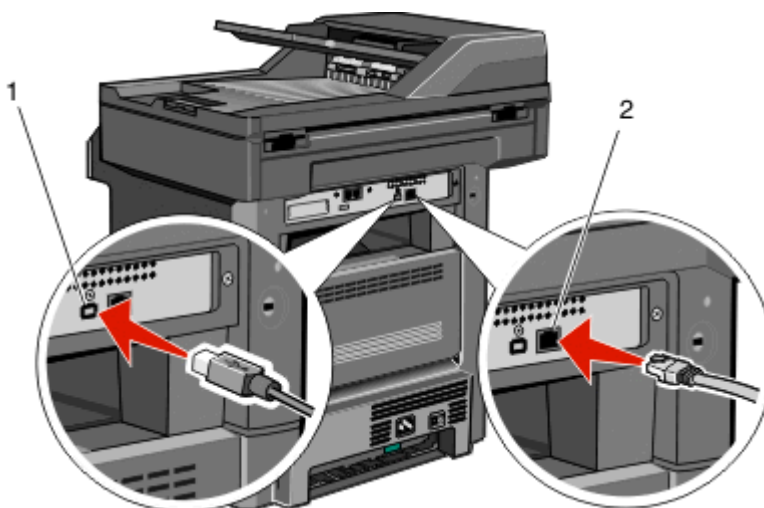

1 port USB

Výstraha—nebezpečí poškození: Nedotýkejte se kabelu USB, žádného síťového adaptéru nebo tiskárny v označené oblasti během aktivního tisku. Může dojít ke ztrátě dat nebo poruše.



2 port síť Ethernet

Ověřování nastavení tiskárny

- Chcete-li ověřit, zda jsou všechny doplňky tiskárny správně nainstalovány, vytiskněte stránku nastavení nabídek. Seznam nainstalovaných doplňků se nachází na spodní části stránky. Pokud doplněk, který jste nainstalovali, není uveden v seznamu, není nainstalován správně. Odstraňte doplněk a nainstalujte jej znovu.
- Chcete-li ověřit, zda je tiskárna správně připojena k síti, vytiskněte stránku nastavení sítě. Tato stránka také podává důležité informace, které pomáhají při konfiguraci síťového tisku.

Tisk stránky nastavení nabídek

Vytiskněte si stránku nastavení nabídek, abyste si mohli prohlédnout aktuální nastavení nabídek a zkontrolovat, zda jsou správně nainstalované doplňky tiskárny.

Poznámka: Pokud jste dosud neprovedli žádné úpravy nastavení, bude stránka s nabídkou nastavení obsahovat veškerá výchozí tovární nastavení. Jakmile vyberete a uložíte určitá nastavení v nabídkách, nahradí tato nastavení výchozí tovární nastavení – budou tak vytvořena *výchozí nastavení uživatele*. Výchozí nastavení bude aktivní do té doby, než znovu přejdete do nabídky, zvolíte jinou hodnotu a uložíte ji. Obnovení výchozí nastavení viz „Obnovení výchozích nastavení výrobce“ na str. 234.

1 Ověřte, že je tiskárna zapnutá a že je zobrazeno hlášení **Připravena**.

2 Na úvodní obrazovce se dotkněte položky .

3 Touch Reports (Hlášení).

4 Touch Menu Settings Page (Stránka nastavení nabídek).

Stránka s nastaveními nabídek bude vytištěna a tiskárna se navrátí na domovskou obrazovku.

Tisk stránky nastavení sítě

Když je tiskárna připojena k síti, je možné pro ověření připojení k síti vytisknout stránku nastavení sítě. Tato stránka rovněž poskytuje důležité informace, které vám budou k užítku při konfiguraci síťového tisku.

1 Ověřte, že je tiskárna zapnutá a že je zobrazeno hlášení **Připravena**.

2 Na úvodní obrazovce se dotkněte položky .

3 Dotkněte se možnosti **Reports (Hlášení)**.

4 Dotkněte se možnosti **Network Setup Page (Stránky s nastavením sítě)**.

Stránky s nastavením sítě budou vytištěny a tiskárna se navrátí na domovskou obrazovku.

5 Zkontrolujte první část na stránce nastavení sítě a potvrďte, že je Stav na hodnotě „Připojeno“.

Pokud je Stav na hodnotě „Nepřipojeno“, je možné, že síť LAN není aktivní nebo je vadný síťový kabel. Řešení hledejte společně s osobou, která zajišťuje podporu vašemu systému. Následně vytiskněte novou stránku s nastavením sítě.

Nastavení softwaru tiskárny

Instalace softwaru tiskárny

Ovladač tiskárny je software, který umožňuje počítači komunikaci s tiskárnou. Software tiskárny je obvykle nainstalován v průběhu prvního nastavení tiskárny. Chcete-li software nainstalovat až po nastavení, postupujte podle následujících pokynů:

Pro uživatele systému Windows

- 1 Zavřete všechny otevřené softwarové programy.
- 2 Vložte disk CD *Software a dokumentace*.
- 3 V hlavním dialogovém okně klikněte na tlačítko **Install Printer and Software** (Instalace softwaru a tiskárny).
- 4 Postupujte podle pokynů na obrazovce.

Pro uživatele systému Macintosh

- 1 Zavřete všechny otevřené softwarové aplikace.
- 2 Vložte disk CD *Software a dokumentace*.
- 3 Na ploše **vyhledávače** dvakrát klikněte na ikonu disku CD tiskárny, která se automaticky zobrazí.
- 4 Dvakrát klikněte na ikonu **Install Printer and Software** (Instalace softwaru a tiskárny).
- 5 Postupujte podle pokynů na obrazovce.

Prostřednictvím webových stránek:

Aktualizovaný software tiskárny by mohl být k dispozici na stránkách podpory společnosti Dell na adrese support.dell.com.

Aktualizace dostupných možností ovladače tiskárny

Jakmile bude nainstalován software tiskárny s libovolnými možnostmi, může být nezbytné ručně přidat některé možnosti do ovladače tiskárny, aby byly k dispozici pro tiskové úlohy.

Pro uživatele systému Windows

- 1 Klepněte na tlačítko  nebo na tlačítko **Start** a poté na **Run (Spustit)**.
- 2 Do pole „Zahájit hledání“ nebo „Spustit“ napište **control printers**.
- 3 Stiskněte tlačítko **Enter** nebo klepněte na **OK**.
Otevře se složka tiskárny.
- 4 Zvolte tiskárnu.
- 5 Pravým tlačítkem myši klepněte na tiskárnu a zvolte položku **Properties (Vlastnosti)**.
- 6 Klepněte na kartu **Install Options (Instalovat doplňky)**.
- 7 Pod nadpisem Dostupné možnosti přidejte jakékoli nainstalované hardwarové doplňky.
- 8 Klepněte na tlačítko **Apply (Použít)**.

Pro uživatele systémů Macintosh

V systému Mac OS X verze 10.5 nebo novější

- 1 Z nabídky Apple zvolte možnost **System Preferences (Předvolby systému)**.
- 2 Klepněte na položku **Print & Fax (Tisk a faxování)**.
- 3 Zvolte tiskárnu a klepněte na tlačítko **Options & Supplies (Volitelné příslušenství a spotř. materiál)**.
- 4 Klepněte na položku **Driver (Ovladač)** a přidejte jakékoli nainstalované hardwarové doplňky.
- 5 Klepněte na tlačítko **OK**.

V systému Mac OS X verze 10.4 a dřívější

- 1 Na ploše Hledání zvolte možnosti **Go (Přejít na) >Applications (Aplikace)**.
- 2 Poklepejte na položku **Utilities (Nástroje)** a na položku **Print Center (Centrum tisku)** nebo **Printer Setup Utility (Nástroj pro nastavení tiskárny)**.
- 3 Zvolte tiskárnu a z nabídky Tiskárny si vyberte možnost **Show Info (Zobrazit informace)**.
- 4 Z místní nabídky si vyberte položku **Installable Options (Instalovatelné doplňky)**.
- 5 Přidejte jakékoli nainstalované hardwarové doplňky a klepněte na položku **Apply Changes (Použít změny)**.

Nastavení bezdrátového tisku

Pomocí následujících kroků připravíte tiskárnu



Poznámka: Nepřipojujte kabely, dokud k tomu nebudete vyzváni.

- 1 Připravte hardware tiskárny. Více informací najdete v *návodu k nastavení*.
- 2 Postupujte podle pokynů ke svému operačnímu systému:
 - **Windows** – viz „Informace, které budete potřebovat k nastavení tiskárny v bezdrátové síti“ na str. 54 a „Instalace tiskárny v bezdrátové síti (Windows)“ na str. 55.
 - **Macintosh** – viz „Informace, které budete potřebovat k nastavení tiskárny v bezdrátové síti“ na str. 54 a „Instalace tiskárny v bezdrátové síti (Macintosh)“ na str. 58.

Informace, které budete potřebovat k nastavení tiskárny v bezdrátové síti

Poznámka: Nepřipojujte instalační nebo síťové kabely, dokud k tomu nebudete vyzváni softwarem pro nastavení.

- **SSID** – o SSID se též hovoří jako o názvu sítě.
- **Bezdrátový režim (nebo Síťový režim)** – tento režim bude buď infrastruktura nebo ad hoc.
- **Kanál (pro síť ad hoc)** – výchozím nastavením kanálu pro infrastrukturní síť je auto.

Nastavení auto vyžadují i některé sítě ad hoc. Pokud si nejste jisti, který kanál vybrat, poraďte se s osobou, která podporuje váš systém.

- **Způsob zabezpečení** – pro způsob zabezpečení existují tři základní možnosti:
 - Klíč WEP

Jestliže vaše síť používá více než jeden klíč WEP, pak do vymezeného prostoru zadejte až čtyři klíče. Vyberte klíč právě používaný sítí výběrem výchozího přenosového klíče WAP.

nebo
 - Heslo WPA nebo WPA2

WPA zahrnuje šifrování jako další vrstvu zabezpečení. Vybrat lze šifru AES nebo TKIP. Šifrování musí být nastaveno na stejný typ na směrovači i tiskárně, jinak tiskárna nebude schopná komunikovat v síti.
 - Žádné zabezpečení

Pokud vaše síť nepoužívá žádný typ zabezpečení, nebudete muset mít žádné bezpečnostní informace.

Poznámka: Použití nezabezpečených bezdrátových sítí se nedoporučuje.

Pokud instalujete tiskárnu v síti standardu 802.1X s použitím pokročilé metody, pak budete možná potřebovat toto:

- Typ ověření
- Typ vnitřního ověření
- Uživatelské jméno a heslo pro standard 802.1X
- Certifikáty

Poznámka: Další informace o konfiguraci zabezpečení 802.1X naleznete v *návodu pro vytváření sítí na disku CD se softwarem a dokumentací.*

Instalace tiskárny v bezdrátové síti (Windows)

Před instalací tiskárny v bezdrátové síti je třeba ověřit následující položky:

- V tiskárně je instalována doplňková bezdrátová karta.
- Bezdrátová síť je správně nastavena a funkční.
- Použitý počítač je připojen ke stejné bezdrátové síti, ve které chcete nainstalovat tiskárnu.

1 Připojte napájecí kabel k tiskárně a pak k řádně uzemněné zásuvce a zapněte tiskárnu.

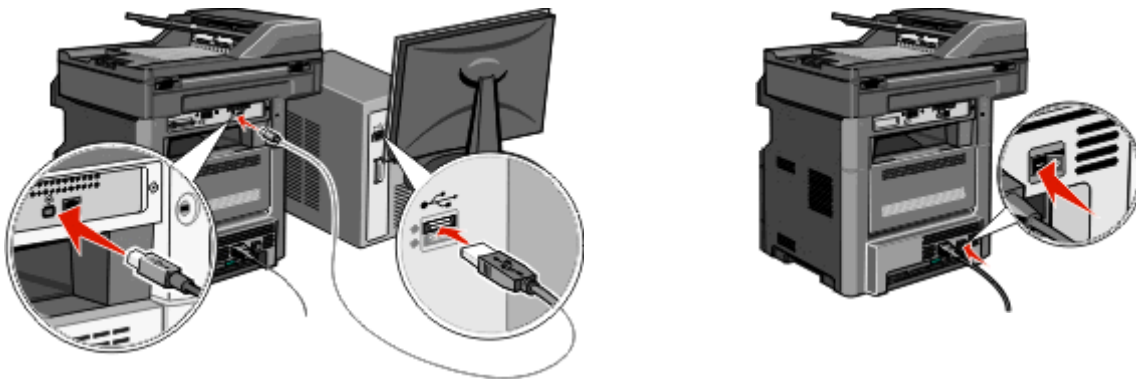

Ujistěte se, že tiskárna i počítač jsou zapnuty a připraveny k činnosti.



Nepřipojujte kabel USB, dokud se pokyn k provedení tohoto kroku nezobrazí na obrazovce.

2 Na ovládacím panelu tiskárny vyberte svůj jazyk a zemi či oblast a poté klepněte na **Continue** (Pokračovat).

3 Vyberte své časové pásmo a klepněte na **Continue** (Pokračovat).

- 4 Zrušte výběr jakékoliv funkce, kterou plánujete nastavit později, například Fax nebo E-mail, a poté klepněte na **Continue** (Pokračovat).

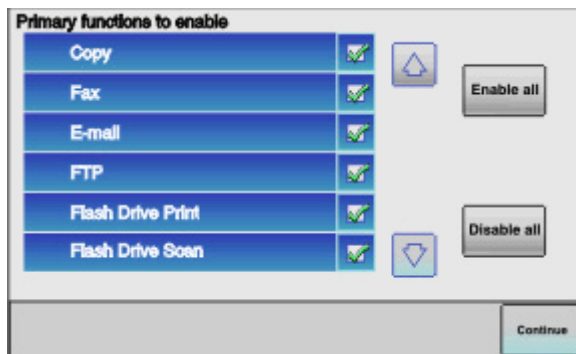

- 5 Vyberte jakákoliv další tlačítka, které chcete zobrazit na domovské stránce a klepněte na **Continue** (Pokračovat).

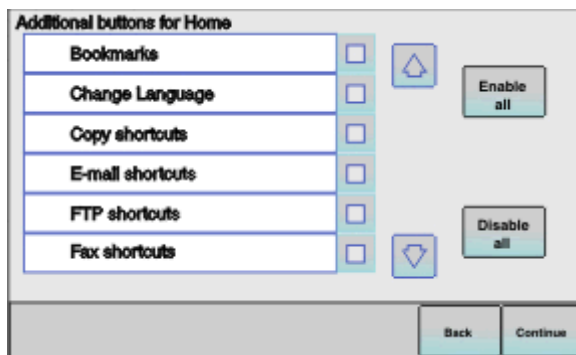

- 6 Je-li aktivována funkce Fax, zadejte Název faxové stanice a poté klepněte na klávesu **Enter**. Další informace o názvu a čísle faxové stanice vám poskytne pracovník oddělení systémové podpory; případně klepněte na **Back** (Zpět) a zrušte výběr funkce **Fax**.
- 7 Je-li aktivována funkce Fax, zadejte číslo faxové stanice (telefonní číslo) pro tuto tiskárnu a poté klepněte na **Pokračovat**.
- 8 Pokud je aktivována funkce E-mail, zadejte adresu primárního serveru SMTP (e-mailový server) a klepněte na klávesu **Enter**. Podrobnější informace o nastavení funkce e-mailu vám poskytne pracovník oddělení systémové podpory; případně klepněte na **Back** (Zpět) a zrušte výběr funkce **E-mail**.
- 9 Budete-li k tomu vyzváni, nastavte datum a čas a klepněte na **Continue** (Pokračovat).
- 10 Vložte disk CD *Software a dokumentace*.

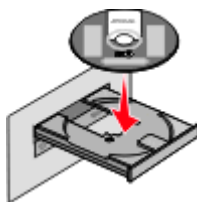

- 11 Klepněte na položku **Install Printer and Software** (Instalace softwaru tiskárny).
- 12 Klepnutím na tlačítko **Agree** (Souhlasím) přijměte licenční smlouvu.
- 13 Vyberte možnost **Suggested** (Doporučeno) a klepněte na tlačítko **Next** (Další).
- 14 Klepněte na položku **Wireless Network Attach** (Připojení k bezdrátové síti).

- 15 Sejměte štítek zakrývající port USB na zadní straně tiskárny.

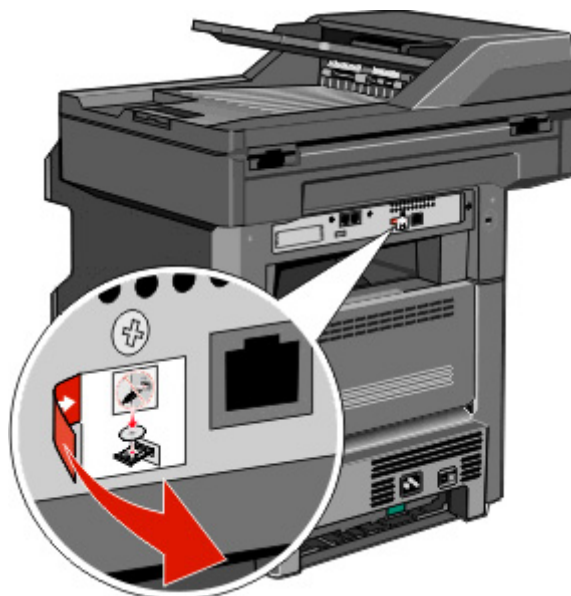

- 16 Připojte kabely v následujícím pořadí:

- a Dočasně připojte kabel USB mezi počítačem v bezdrátové síti a tiskárnou.

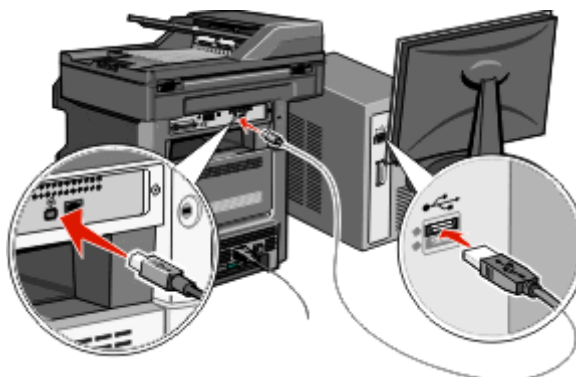

Poznámka: Po konfiguraci tiskárny zobrazí software pokyn k odpojení dočasně připojeného kabelu USB tak, abyste mohli tisknout prostřednictvím bezdrátového připojení.

- b Chcete-li nastavení faxu provést okamžitě, připojte kabely faxu. Informace o způsobu připojení kabelů najdete v *Uživatelské příručce* na disku CD *Software a dokumentace*.

- 17 Podle pokynů na obrazovce dokončete instalaci softwaru.

Poznámka: Doporučená varianta je **Basic** (Základní). Volbu **Advanced** (Rozšířená) zvolte pouze v případě, že chcete upravit instalaci nebo pokud síť využívá zabezpečení 802.1x.

- 18 Chcete-li umožnit ostatním počítačům v bezdrátové síti používat bezdrátově připojenou tiskárnu, proveďte pro každý z těchto počítačů kroky 10 až 14.

Instalace tiskárny v bezdrátové síti (Macintosh)

Před instalací tiskárny v bezdrátové síti je třeba ověřit následující položky:

- V tiskárně je instalována doplňková bezdrátová karta.
- Bezdrátová síť je správně nastavena a funkční.
- Použitý počítač je připojen ke stejné bezdrátové síti, ve které chcete nainstalovat tiskárnu.

Příprava na konfiguraci tiskárny

- 1 Vyhledejte adresu MAC tiskárny na stránce s pokyny dodané s tiskárnou. Zapište si na příslušné místo posledních šest číslic adresy MAC:

Adresa MAC: _____

- 2 Připojte napájecí kabel k tiskárně a pak k řádně uzemněné zásuvce a zapněte tiskárnu.

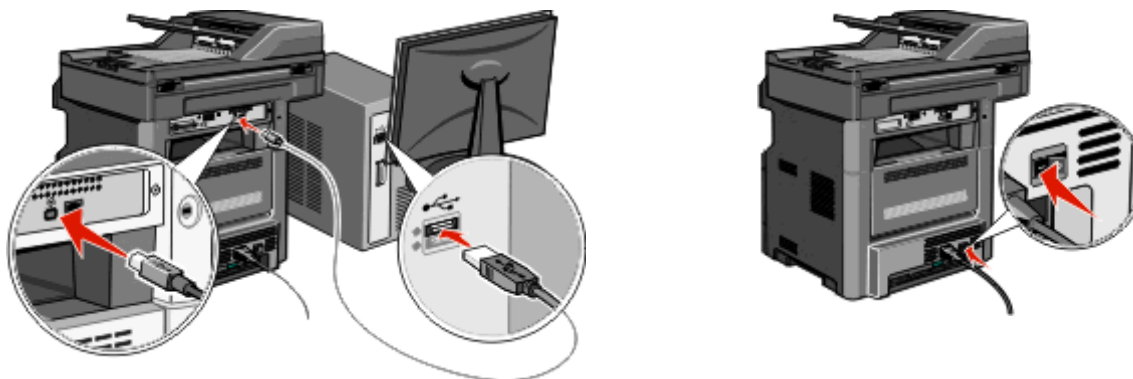

- 3 Na ovládacím panelu tiskárny vyberte svůj jazyk a zemi či oblast a poté klepněte na **Continue** (Pokračovat).
- 4 Vyberte své časové pásmo a klepněte na **Continue** (Pokračovat).
- 5 Zrušte výběr jakékoliv funkce, kterou plánujete nastavit později, například Fax nebo E-mail, a poté klepněte na **Continue** (Pokračovat).

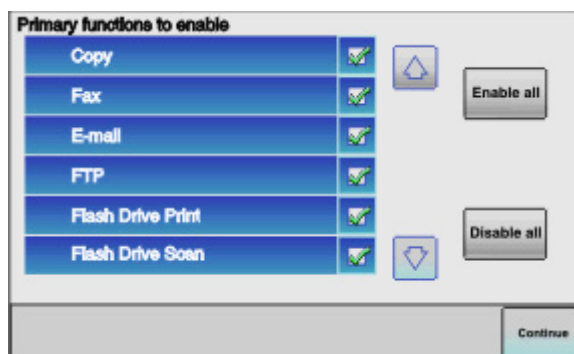

- 6 Vyberte jakákoliv další tlačítka, které chcete zobrazit na domovské stránce a klepněte na **Continue** (Pokračovat).

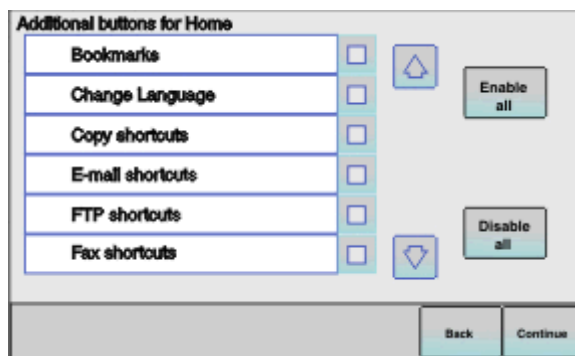

- 7 Je-li aktivována funkce Fax, zadejte Název faxové stanice a poté klepněte na klávesu **Enter**. Další informace o názvu a čísle faxové stanice vám poskytne pracovník oddělení systémové podpory; případně klepněte na **Back** (Zpět) a zrušte výběr funkce **Fax**.
- 8 Je-li aktivována funkce Fax, zadejte číslo faxové stanice (telefonní číslo) pro tuto tiskárnu a poté klepněte na **Pokračovat**.
- 9 Pokud je aktivována funkce E-mail, zadejte adresu primárního serveru SMTP (e-mailový server) a klepněte na klávesu **Enter**. Podrobnější informace o nastavení funkce e-mailu vám poskytne pracovník oddělení systémové podpory; případně klepněte na **Back** (Zpět) a zrušte výběr funkce **E-mail**.
- 10 Budete-li k tomu vyzváni, nastavte datum a čas a klepněte na **Continue** (Pokračovat).

Zadejte informace o tiskárně

- 1 Zobrazte možnosti AirPort.

V systému Mac OS X verze 10.5 nebo novějším

- a V nabídce Apple zvolte možnost **System Preferences** (Předvolby systému).
- b Klepněte na položku **Network** (Síť).
- c Klepněte na položku **AirPort**.

V systému Mac OS X verze 10.4 nebo starším

- a Na ploše vyhledávače zvolte položky **Go** (Přejít) > **Applications** (Aplikace).
- b Ve složce Applications (Aplikace) poklepejte na položku **Internet Connect** (Připojení k Internetu).
- c Na panelu nástrojů klepněte na položku **AirPort**.

- 2 V místní nabídce Network (Síť) vyberte položku **print server xxxxxx** (tiskový server xxxxxx), kde znaky x představují posledních šest číslic adresy MAC uvedené na stránce s pokyny k adrese MAC.
- 3 Spusťte prohlížeč Safari.
- 4 V rozbalovací nabídce Bookmarks (Záložky) vyberte položku **Show** (Zobrazit).
- 5 U položky Collections (Sbírký) vyberte možnost **Bonjour** nebo **Rendezvous** a potom poklepejte na název tiskárny.

Poznámka: Aplikace je v systému Mac OS X verze 10.3 označena jako *Rendezvous*, nyní je však společností Apple Computer označována *Bonjour*.

- 6 Z hlavní stránky vestavěného webového serveru přejděte na stránku, kde jsou uloženy informace o nastaveních bezdrátové sítě.

Nakonfigurujte tiskárnu pro bezdrátový přístup

- 1 Zadejte do odpovídajícího pole název své sítě (SSID).
- 2 Pokud používáte bezdrátový směrovač, vyberte u položky Režim sítě možnost **Infrastruktura**.
- 3 Vyberte typ zabezpečení, které používáte k ochraně své bezdrátové sítě.
- 4 Zadejte informace o zabezpečení, které jsou nezbytné pro připojení tiskárny do bezdrátové sítě.
- 5 Klepněte na tlačítko **Zaslat**.
- 6 Spusťte v počítači aplikaci AirPort:

V systému Mac OS X verze 10.5 nebo novějším

- a V nabídce Apple zvolte možnost **System Preferences** (Předvolby systému).
- b Klepněte na položku **Network** (Síť).
- c Klepněte na položku **AirPort**.

V systému Mac OS X verze 10.4 nebo starším

- a Na ploše vyhledávače zvolte položky **Go** (Přejít) >**Applications** (Aplikace).
- b Ve složce Applications (Aplikace) poklepejte na položku **Internet Connect** (Připojení k Internetu).
- c Na panelu nástrojů klepněte na položku **AirPort**.

- 7 V místní nabídce Network (Síť) vyberte svou bezdrátovou síť.

Nakonfigurujte počítač na použití v bezdrátové síti

Pro síťový tisk si musí každý uživatel počítače Macintosh nainstalovat vlastní soubor *PostScript Printer Description* (PPD) a vytvořit tiskárnu v aplikaci Print Center (Tiskové centrum) nebo Printer Setup Utility (Nástroj pro nastavení tiskárny).

- 1 Nainstalujte do počítače soubor PPD:
 - a Vložte disk CD *Software a dokumentace* do jednotky CD nebo DVD.
 - b Poklepejte na instalační balíček tiskárny.
 - c Na obrazovce Welcome (Vítejte) klepněte na možnost **Continue** (Pokračovat).
 - d Po přečtení souboru Readme opět klepněte na možnost **Continue** (Pokračovat).
 - e Klepněte na možnost **Continue** (Pokračovat) po přečtení licenční smlouvy a klepnutím na tlačítko **Agree** (Souhlasím) přijměte podmínky smlouvy.
 - f Vyberte cílové umístění a klepněte na **Continue** (Pokračovat).
 - g Na obrazovce **Easy Install** (Snadná instalace) klepněte na tlačítko Install (Instalovat).
 - h Zadejte uživatelské heslo a klepněte na tlačítko **OK**.
Do počítače se nainstaluje veškerý nutný software.
 - i Po dokončení instalace klepněte na **Restart** (Restartovat).
- 2 Přidejte tiskárnu:
 - a Pro tisk přes protokol IP:

V systému Mac OS X verze 10.5 nebo novějším

- 1 V nabídce Apple zvolte možnost **System Preferences** (Předvolby systému).
- 2 Klepněte na položku **Print & Fax** (Tisk a fax).
- 3 Klepněte na značku **+**.

- 4 Ze seznamu vyberte tiskárnu.
- 5 Klepněte na tlačítko **Přidat**.

V systému Mac OS X verze 10.4

- 1 Na ploše vyhledávače zvolte položky **Go (Přejít) >Applications (Aplikace)**.
- 2 Poklepejte na složku **Utilities (Nástroje)**.
- 3 Poklepejte na položku **Printer Setup Utility (Nástroj pro nastavení tiskárny)** nebo **Print Center (Tiskové centrum)**.
- 4 V seznamu Printer List (Seznam tiskáren) klepněte na možnost **Add (Přidat)**.
- 5 Ze seznamu vyberte tiskárnu.
- 6 Klepněte na tlačítko **Přidat**.

b Při použití tisku AppleTalk:

V systému Mac OS X verze 10.5

- 1 V nabídce Apple zvolte možnost **System Preferences (Předvolby systému)**.
- 2 Klepněte na položku **Print & Fax (Tisk a fax)**.
- 3 Klepněte na značku **+**.
- 4 Klepněte na položku **AppleTalk**.
- 5 Ze seznamu vyberte tiskárnu.
- 6 Klepněte na tlačítko **Přidat**.

V systému Mac OS X verze 10.4

- 1 Na ploše vyhledávače zvolte položky **Go (Přejít) >Applications (Aplikace)**.
- 2 Poklepejte na složku **Utilities (Nástroje)**.
- 3 Poklepejte na položku **Print Center (Tiskové centrum)** nebo **Printer Setup Utility (Nástroj pro nastavení tiskárny)**.
- 4 V seznamu Printer List (Seznam tiskáren) klepněte na možnost **Add (Přidat)**.
- 5 Zvolte kartu **Default Browser (Výchozí prohlížeč)**.
- 6 Klepněte na položku **More Printers (Další tiskárny)**.
- 7 V první místní nabídce zvolte položku **AppleTalk**.
- 8 Ve druhé místní nabídce vyberte položku **Local AppleTalk zone (Místní zóna AppleTalk)**.
- 9 Ze seznamu vyberte tiskárnu.
- 10 Klepněte na tlačítko **Přidat**.

Instalace tiskárny v kabelové síti

Při instalaci tiskárny v kabelové síti postupujte podle následujících pokynů. Tyto pokyny platí pro připojení Ethernet.

Před instalací tiskárny v kabelové síti je třeba ověřit následující položky:

- Dokončili jste první nastavení tiskárny.
- Tiskárna je připojena k příslušné síti odpovídajícím typem kabelu.

Pro uživatele systému Windows

- 1 Vložte disk CD *Software a dokumentace*.
Vyčkejte, dokud se nezobrazí obrazovka Welcome (Vítejte).

Jestliže se disk CD nespustí přibližně během minuty, proveďte následující kroky:

- a Klepněte na tlačítko  nebo **Start** a potom na příkaz **Spustit**.
- b Do pole Zahájit hledání nebo Spustit zadejte příkaz **D:\setup.exe**, kde písmeno **D** označuje jednotku CD nebo DVD.

2 Klepněte na položku **Install Printer and Software** (Instalace softwaru tiskárny).

3 Klepnutím na tlačítko **Agree** (Souhlasím) přijměte licenční smlouvu.

4 Vyberte možnost **Suggested** (Doporučeno) a klepněte na tlačítko **Next** (Další).

Poznámka: Chcete-li tiskárnu konfigurovat pomocí statické IP adresy, pomocí protokolu IPv6 nebo provést konfiguraci tiskáren prostřednictvím skriptů, vyberte možnost **Custom** (Vlastní) a postupujte podle pokynů na obrazovce.

5 Vyberte položku **Wired Network Attach** (Připojení ke kabelové síti) a potom klepněte na tlačítko **Next** (Další).

6 Vyberte v seznamu výrobce tiskárny.

7 Vyberte ze seznamu model tiskárny a klepněte na tlačítko **Next** (Další).

8 Vyberte ze seznamu tiskáren zjištěných v síti požadovanou tiskárnu a potom klepněte na tlačítko **Finish** (Dokončit).

Poznámka: Pokud není konfigurovaná tiskárna uvedena v seznamu zjištěných tiskáren, klepněte na možnost **Add Port** (Přidat port) a postupujte podle pokynů na obrazovce.

9 Podle pokynů na obrazovce dokončete instalaci.

Pro uživatele systému Macintosh

1 Nechte server DHCP v síti přiřadit tiskárně IP adresu.

2 Vytiskněte z tiskárny stránku nastavení sítě. Informace o tisku stránky nastavení sítě naleznete v části „Tisk stránky nastavení sítě“ na str. 52.

3 Vyhledejte IP adresu tiskárny na stránce nastavení sítě v oddílu TCP/IP. IP adresu budete potřebovat při konfiguraci přístupu pro počítače, které se nachází v jiných podsítích, než tiskárna.

4 Nainstalujte ovladače a přidejte tiskárnu.

a Nainstalujte do počítače soubor PPD:

1 Vložte disk CD *Software a dokumentace* do jednotky CD nebo DVD.

2 Poklepejte na instalační balíček tiskárny.

3 Na obrazovce Welcome (Vítejte) klepněte na možnost **Continue** (Pokračovat).

4 Po přečtení souboru Readme opět klepněte na možnost **Continue** (Pokračovat).

5 Klepněte na možnost **Continue** (Pokračovat) po přečtení licenční smlouvy a klepnutím na tlačítko **Agree** (Souhlasím) přijměte podmínky smlouvy.

6 Vyberte cílové umístění a klepněte na **Continue** (Pokračovat).

7 Na obrazovce **Easy Install** (Snadná instalace) klepněte na tlačítko **Install** (Instalovat).

8 Zadejte uživatelské heslo a klepněte na tlačítko **OK**.

Do počítače se nainstaluje veškerý nutný software.

9 Po dokončení instalace klepněte na **Restart** (Restartovat).

b Přidejte tiskárnu:

- Pro tisk přes protokol IP:

V systému Mac OS X verze 10.5 nebo novějším

- 1 V nabídce Apple zvolte možnost **System Preferences** (Předvolby systému).
- 2 Klepněte na položku **Print & Fax** (Tisk a fax).
- 3 Klepněte na značku +.
- 4 Klepněte na položku **IP**.
- 5 Zadejte IP adresu tiskárny do pole Address (Adresa).
- 6 Klepněte na tlačítko **Přidat**.

V systému Mac OS X verze 10.4 nebo starším

- 1 Na ploše vyhledávače zvolte položky **Go > Applications** (Přejít > Aplikace).
 - 2 Poklepejte na složku **Utilities** (Nástroje).
 - 3 Poklepejte na položku **Printer Setup Utility** (Nástroj pro nastavení tiskárny) nebo **Print Center** (Tiskové centrum).
 - 4 V seznamu Printer List (Seznam tiskáren) klepněte na možnost **Add** (Přidat).
 - 5 Klepněte na položku **IP**.
 - 6 Zadejte IP adresu tiskárny do pole Address (Adresa).
 - 7 Klepněte na tlačítko **Přidat**.
- Při použití tisku AppleTalk:

V systému Mac OS X verze 10.5

- 1 V nabídce Apple zvolte možnost **System Preferences** (Předvolby systému).
- 2 Klepněte na položku **Print & Fax** (Tisk a fax).
- 3 Klepněte na značku +.
- 4 Klepněte na položku **AppleTalk**.
- 5 Ze seznamu vyberte tiskárnu.
- 6 Klepněte na tlačítko **Přidat**.

V systému Mac OS X verze 10.4 nebo starším

- 1 Na ploše vyhledávače zvolte položky **Go > Applications** (Přejít > Aplikace).
- 2 Poklepejte na složku **Utilities** (Nástroje).
- 3 Poklepejte na položku **Print Center** (Tiskové centrum) nebo **Printer Setup Utility** (Nástroj pro nastavení tiskárny).
- 4 V seznamu Printer List (Seznam tiskáren) klepněte na možnost **Add** (Přidat).
- 5 Zvolte kartu **Default Browser** (Výchozí prohlížeč).
- 6 Klepněte na položku **More Printers** (Další tiskárny).
- 7 V první místní nabídce zvolte položku **AppleTalk**.
- 8 Ve druhé místní nabídce vyberte položku **Local AppleTalk zone** (Místní zóna AppleTalk).
- 9 Ze seznamu vyberte tiskárnu.
- 10 Klepněte na tlačítko **Přidat**.

Poznámka: Pokud se tiskárna v seznamu nezobrazí, bude pravděpodobně třeba ji přidat pomocí IP adresy. Požádejte o pomoc pracovníka oddělení systémové podpory

Změna nastavení portu po instalaci nového síťového portu ISP (Internal Solutions Port)

Pokud je do tiskárny nainstalován nový port ISP (Internal Solutions Port), je tiskárně přiřazena nová IP adresa. Konfigurace tiskárny v počítačích, které tiskárnu používají, je třeba aktualizovat s použitím této nové IP adresy, aby bylo možné na tiskárně prostřednictvím sítě tisknout.

Poznámky:

- Pokud má tiskárna statickou IP adresu, která zůstane stejná, není třeba provádět v konfiguracích počítačů žádné změny.
- Jestliže jsou počítače konfigurovány pro tisk na tiskárně identifikované síťovým názvem, který se nezmění (nikoli IP adresou), není také nutné provádět v konfiguracích počítačů změny.
- Přidáváte-li zprostředkovatele ISP pro bezdrátové připojení do tiskárny, která byla předtím konfigurována pro kabelové připojení, zkontrolujte před konfigurací tiskárny pro bezdrátovou komunikaci, zda je kabelová síť odpojena. Pokud by zůstalo kabelové připojení aktivní, bude konfigurace bezdrátového připojení dokončena, ale zprostředkovatel ISP pro bezdrátové připojení nebude aktivní. V případě, že byla tiskárna konfigurována pro zprostředkovatele ISP pro bezdrátové připojení a zůstala přitom připojena ke kabelovému připojení, odpojte kabelové připojení, vypněte tiskárnu a potom ji znovu zapněte. Tím aktivujete zprostředkovatele ISP pro bezdrátové připojení.
- V jednom okamžiku může být aktivní vždy jen jedno síťové připojení. Chcete-li změnit typ připojení z kabelového na bezdrátové, je třeba nejdříve vypnout tiskárnu, připojit kabel (při změně na kabelové připojení) nebo kabel odpojit (při změně na bezdrátové připojení) a potom tiskárnu znovu zapnout.

Pro uživatele systému Windows

- 1 Vytiskněte stránku nastavení sítě a poznamenejte si novou IP adresu.
- 2 Klepněte na tlačítko  nebo **Start** a potom na příkaz **Spustit**.
- 3 Do pole Zahájit hledání nebo Spustit zadejte příkaz **control printers**.
- 4 Stiskněte klávesu **Enter** nebo klepněte na tlačítko **OK**.
Otevře se složka tiskáren.
- 5 Vyhledejte tiskárnu, u které došlo ke změně.
Poznámka: Pokud existuje více kopií této tiskárny, aktualizujte je všechny s použitím nové IP adresy.
- 6 Klepněte pravým tlačítkem myši na tiskárnu.
- 7 Klepněte na možnost **Vlastnosti**.
- 8 Klepněte na kartu **Porty**.
- 9 Vyhledejte v seznamu příslušný port a vyberte jej.
- 10 Klepněte na tlačítko **Konfigurovat port**.
- 11 Zadejte novou IP adresu do pole **Název či adresa IP tiskárny**. Novou IP adresu tiskárny najdete na stránce nastavení sítě vytištěné v kroku 1.
- 12 Klepněte na tlačítko **OK** a potom na tlačítko **Zavřít**.

Pro uživatele systému Macintosh

- 1 Vytiskněte stránku nastavení sítě a poznamenejte si novou IP adresu.
- 2 Vyhledejte IP adresu tiskárny na stránce nastavení sítě v oddílu TCP/IP. IP adresu budete potřebovat při konfiguraci přístupu pro počítače, které se nachází v jiných podsítích, než tiskárna.
- 3 Přidejte tiskárnu:
 - Pro tisk přes protokol IP:

V systému Mac OS X verze 10.5 nebo novějším

- a V nabídce Apple zvolte možnost **System Preferences** (Předvolby systému).
- b Klepněte na položku **Print & Fax** (Tisk a fax).
- c Klepněte na značku **+**.
- d Klepněte na položku **IP**.
- e Zadejte IP adresu tiskárny do pole Address (Adresa).
- f Klepněte na tlačítko **Přidat**.

V systému Mac OS X verze 10.4 nebo starším

- a V nabídce Go (Přejít) zvolte položku **Applications** (Aplikace).
 - b Poklepejte na složku **Utilities** (Nástroje).
 - c Poklepejte na položku **Printer Setup Utility** (Nástroj pro nastavení tiskárny) nebo **Print Center** (Tiskové centrum).
 - d V seznamu Printer List (Seznam tiskáren) klepněte na možnost **Add** (Přidat).
 - e Klepněte na položku **IP**.
 - f Zadejte IP adresu tiskárny do pole Address (Adresa).
 - g Klepněte na tlačítko **Přidat**.
- Při použití tisku AppleTalk:

V systému Mac OS X verze 10.5

- a V nabídce Apple zvolte možnost **System Preferences** (Předvolby systému).
- b Klepněte na položku **Print & Fax** (Tisk a fax).
- c Klepněte na značku **+**.
- d Klepněte na položku **AppleTalk**.
- e Ze seznamu vyberte tiskárnu.
- f Klepněte na tlačítko **Přidat**.

V systému Mac OS X verze 10.4 nebo starším

- a V nabídce Go (Přejít) zvolte položku **Applications** (Aplikace).
- b Poklepejte na složku **Utilities** (Nástroje).
- c Poklepejte na položku **Print Center** (Tiskové centrum) nebo **Printer Setup Utility** (Nástroj pro nastavení tiskárny).
- d V seznamu Printer List (Seznam tiskáren) klepněte na možnost **Add** (Přidat).
- e Zvolte kartu **Default Browser** (Výchozí prohlížeč).
- f Klepněte na položku **More Printers** (Další tiskárny).
- g V první místní nabídce zvolte položku **AppleTalk**.
- h Ve druhé místní nabídce vyberte položku **Local AppleTalk zone** (Místní zóna AppleTalk).

- i Ze seznamu vyberte tiskárnu.
- j Klepněte na tlačítko **Přidat**.

Nastavení tisku přes sériové rozhraní

Při použití sériového připojení jsou data přenášena po jednom bitu. Přestože je sériový tisk obvykle pomalejší než paralelní tisk, představuje vhodnou možnost v případech, kdy je mezi tiskárnou a počítačem velká vzdálenost, nebo pokud není k dispozici rozhraní s vyšší rychlostí přenosu dat.

Po instalaci sériového portu nebo komunikačního portu (COM) je třeba konfigurovat tiskárnu a počítač tak, aby tato dvě zařízení mohla komunikovat. Ujistěte se, že jste připojili sériový kabel k portu COM na tiskárně.

1 Nastavte v tiskárně příslušné parametry:

- a Na ovládacím panelu tiskárny přejděte do nabídky s nastaveními portů.
- b Vyhledejte podnabídku s nastaveními sériového portu.
- c Proveďte potřebné změny v nastavení sériové komunikace.
- d Uložte nová nastavení.
- e Vytiskněte stránku nastavení nabídek

2 Nainstalujte ovladač tiskárny.

- a Vložte disk CD *Software a dokumentace*. Spustí se automaticky.
Jestliže se disk CD automaticky nespustí, proveďte následující kroky:
 - 1 Klepněte na tlačítko  nebo **Start** a potom na příkaz **Spustit**.
 - 2 Do pole Zahájit hledání nebo Spustit zadejte příkaz **D:\setup.exe**, kde písmeno **D** označuje jednotku CD nebo DVD.
- b Klepněte na položku **Install Printer and Software** (Instalace softwaru tiskárny).
- c Klepněte na **Agree** (Souhlasím), pokud souhlasíte s licenčním ujednáním softwaru tiskárny.
- d Klepněte na položku **Custom** (Vlastní).
- e Zkontrolujte, zda je vybrána položka Select Components (Vybrat komponenty) a klepněte na tlačítko **Next** (Další).
- f Vyberte v nabídce model tiskárny a klepněte na tlačítko **Next** (Další).
- g Klepněte v části Select Components (Vybrat komponenty) na značku + vedle modelu tiskárny.
- h Zkontrolujte, zda je v části Select Components (Vybrat komponenty) dostupný správný port COM. Jde o port, ke kterému je v počítači připojen sériový kabel (například: COM1).
- i Ujistěte se, že je zaškrtnuto políčko vedle vybraného modelu tiskárny.
- j Vyberte případný doplňkový software, který chcete nainstalovat, a klepněte na tlačítko **Next** (Další).
- k Klepnutím na tlačítko **Finish** (Dokončit) se dokončí instalace softwaru tiskárny.

3 Nastavte parametry portu COM:

Po instalaci ovladače tiskárny musíte nastavit sériové parametry portu COM, který je přiřazen ovladači tiskárny. Sériové parametry portu COM musí odpovídat sériovým parametrům, které jsou nastaveny v tiskárně.

- a Spusťte Správce zařízení.
 - 1 Klepněte na tlačítko  nebo **Start** a potom na příkaz **Spustit**.
 - 2 Do pole Zahájit hledání nebo Spustit zadejte příkaz **devmgmt.msc**.
 - 3 Stiskněte klávesu **Enter** nebo klepněte na tlačítko **OK**.
Spustí se program Správce zařízení.

- b** Klepnutím na značku **+** rozbalte seznam dostupných portů.
- c** Vyberte komunikační port, ke kterému jste v počítači připojili sériový kabel (například: COM1).
- d** Klepněte na možnost **Vlastnosti**.
- e** Na kartě Nastavení portu vyberte stejné sériové parametry, které jsou nastaveny pro tiskárnu. Nastavení tiskárny vyhledejte v záhlaví nabídky sériové komunikace na stránce Menu settings (Nastavení nabídek), kterou jste si předtím vytiskli.
- f** Klepněte na **OK** a zavřete všechna okna.
- g** Ověřte instalaci tiskem zkušební stránky. Pokud se zkušební stránka vytiskne správně, instalace tiskárny je hotova.

Minimalizace vlivu tiskárny na prostředí

Úspora papíru a toneru

Použití recyklovaného papíru a jiných kancelářských papírů

- Nízký obsah vlhkosti (4-5 %)
- Přiměřená hladkost (100-200 jednotek Sheffield nebo 140-350 jednotek Bendtsen, v Evropě)

Poznámka: Některé mnohem hladší papíry (jako jsou 24 lb laserové papíry premium, 50-90 jednotek Sheffield) a mnohem hrubší papíry (jako jsou bavlněné papíry premium, 200-300 jednotek Sheffield) byly vyvinuty tak, aby dobře fungovaly v laserových tiskárnách bez ohledu na strukturu povrchu. Před použitím těchto druhů papíru se poraďte se svým dodavatelem papíru.

- Vhodný koeficient tření mezi listy (0,4-0,6)
- Vhodná tuhost v ohybu ve směru podávání

Recyklovaný papír, papír o nižší hmotnosti (<60 g/m² [16 lb bond]) a/nebo o nižším kalibru (<3.8 mil [0.1 mm]) a papír pro tiskárny zavádějící papír na výšku (kratší stranou), který je řezán napříč vlákny, mohou mít nižší tuhost v ohybu než je tuhost nutná pro spolehlivé zavádění papíru. Před použitím těchto druhů papíru pro laserový (elektrofotografický) tisk se poraďte se svým dodavatelem papíru. Mějte na paměti, že toto jsou jen obecné pokyny, a papír, který je s nimi v souladu, může přesto způsobovat potíže se zaváděním v jakékoli laserové tiskárně (například pokud se papír za podmínek normálního tisku nadměrně vlní).

Úspora spotřebního materiálu

Existuje řada způsobů, jak při tisku, kopírování a příjmu faxů lze omezit spotřebu papíru a toneru. Možné akce:

Použití obou stran papíru

Můžete určit, zda se má dokument, kopie nebo příchozí fax tisknout na jednu nebo obě strany papíru. Další informace naleznete v části:

- „Tisk na obě strany papíru (oboustranný tisk)“ na str. 93
- „Kopírování na obě strany papíru (duplex)“ na str. 105
- „Tisk příchozího faxu na obě strany papíru (oboustranný tisk)“ na str. 141

Umístění několika stran na jeden list papíru

Pomocí dialogového okna Tisk můžete nastavit tisk až 16 po sobě jdoucích stran vícestránkového dokumentu na jednu stranu jediného listu papíru.

Informace o kopírování dvou nebo čtyř po sobě jdoucích stran vícestránkového dokumentu na jednu stranu jediného listu papíru naleznete v části „Kopírování více stránek na jeden list“ na str. 108.

Použití skenování

Zbytečnému použití papíru k tisku dokumentu nebo fotografie se můžete vyhnout jejich naskenováním a uložením do počítačového programu, aplikace nebo na jednotku flash. Další informace naleznete v části:

- „Odesílání e-mailu pomocí dotykové obrazovky“ na str. 117
- „Skenování do počítače“ na str. 151
- „Skenování do jednotky flash“ na str. 152

Zkontrolujte přesnost svého prvního konceptu

Před tiskem nebo pořizováním několika kopií dokumentu:

- Vytiskněte jednu kopii dokumentu a ověřte správnost jejího obsahu a formátu.

Zabraňte zaseknutí papíru

Pečlivě vybírejte a zakládejte papír, aby nedocházelo k zasekávání. Podrobnější informace jsou uvedeny v části „Prevence zaseknutí“ na str. 74.

Úspora energie

Použití úsporného režimu

Úsporný režim použijte k rychlému zvolení jednoho či více způsobů, jak omezit dopad vaší tiskárny na životní prostředí.

Poznámka: Pohledem do tabulky zjistíte, jak se změní různá nastavení, když zvolíte úsporný režim.

Rozhodněte se	pro
energii	<p>Snižte spotřebu energie, zejména v době nečinnosti tiskárny.</p> <ul style="list-style-type: none"> • Motor tiskárny se nespustí, dokud tiskárna nebude připravena k tisku. Můžete si všimnout krátké prodlevy před tiskem první stránky. • Tiskárna po jedné minutě nečinnosti přejde do úsporného režimu. • V době, kdy je tiskárna v úsporném režimu, je vypnutý displej ovládacího panelu tiskárny a nesvítí osvětlení standardního výstupního odkladače. • Lamy skeneru se aktivují až, kdy začne skenovací úloha.
Papír	<ul style="list-style-type: none"> • Povolit funkci automatického oboustranného tisku • Vypnout funkce spojené se zaznamenáváním tisku.
Energie/papír	Použít všechna nastavení související s režimem Energie a Papír.
Vypnuto	Použít výchozí nastavení výrobce na všechna nastavení související s úsporným režimem. Toto nastavení podporuje výkon specifikovaný pro vaši tiskárnu.

Volba úsporného režimu:

- 1 Na úvodní obrazovce se dotkněte položky .
- 2 Dotkněte se položky **Settings (Nastavení)**.
- 3 Dotkněte se položky **General Settings (Obecná nastavení)**.
- 4 Dotkněte se položky **Eco Mode (Úsporný režim)**.

- 5 Pomocí šipek zvolte nastavení.
- 6 Dotkněte se povelu **Submit (Zaslat)**.
Zobrazí se hlášení **Odesílání změn**.



Úprava spořiče energie

Chcete-li ušetřit energii, můžete snížit počet minut, které uplynou před vstupem tiskárny do úsporného režimu. Dostupný rozsah nastavení je 1-240 minut. Výchozím nastavením výrobce je 30 minut.

Používání vestavěného webového serveru

- 1 Napište adresu IP tiskárny do adresního řádku svého internetového prohlížeče.
Poznámka: Jestliže neznáte adresu IP tiskárny, vytiskněte stránku nastavení sítě a naleznete adresu IP v části TCP/IP.
- 2 Klepněte na položku **Settings (Nastavení)** a pak na položku **General Settings (Obecná nastavení)**.
- 3 Klepněte na položku **Timeouts (Časové limity)**.
- 4 V poli „Úsporný režim“ zvyšte nebo snižte počet minut, které musí uplynout, než tiskárna přejde do úsporného režimu.
- 5 Klepněte na povel **Submit (Zaslat)**.

Pomocí ovládacího panelu tiskárny

- 1 Ověřte, že je tiskárna zapnutá a že je zobrazeno hlášení **Připravena**.
- 2 Na úvodní obrazovce se dotkněte položky .
- 3 Dotkněte se položky **Settings (Nastavení)**.
- 4 Dotkněte se položky **General Settings (Obecná nastavení)**.
- 5 Pomocí šipky dolů zvolte možnost **Časové limity**.
- 6 Dotkněte se položky **Timeouts (Časové limity)**.
- 7 Pomocí šipek vedle nápisu **Režim spořiče energie** zvolte počet minut, které musí uplynout, než tiskárna přejde do úsporného režimu.
- 8 Dotkněte se povelu **Submit (Zaslat)**.
- 9 Dotkněte se položky .

Úprava jas displeje

Chcete-li ušetřit energii nebo máte-li problém se čtením svého displeje, můžete upravit jas displeje.

Dostupný rozsah nastavení je 20-100. Výchozím nastavením výrobce je 100.



Používání vestavěného webového serveru

- 1 Napište adresu IP tiskárny do adresního řádku svého internetového prohlížeče.

Poznámka: Jestliže neznáte adresu IP tiskárny, vytiskněte stránku nastavení sítě a nalezněte adresu IP v části TCP/IP.

- 2 Klepněte na položku **Settings (Nastavení)** a pak na položku **General Settings (Obecná nastavení)**.
- 3 Do pole „Jas obrazovky“ napište jas v procentech, jaký chcete pro svou domovskou obrazovku.
- 4 Klepněte na povel **Submit (Zaslat)**.

Pomocí ovládacího panelu tiskárny

- 1 Ověřte, že je tiskárna zapnutá a že je zobrazeno hlášení **Připravena**.
- 2 Na úvodní obrazovce se dotkněte položky .
- 3 Dotkněte se položky **Settings (Nastavení)**.
- 4 Dotkněte se položky **General Settings (Obecná nastavení)**.
- 5 Pomocí šipky dolů zvolte možnost **Jas obrazovky**.
- 6 Pomocí šipek zvolte nastavení.
- 7 Dotkněte se povelu **Submit (Zaslat)**.
- 8 Dotkněte se položky .

Nastavení osvětlení standardního výstupního odkladače

Chcete-li ušetřit energii, můžete ztlumit nebo vypnout osvětlení výstupu standardního výstupního odkladače.

Dostupná nastavení jsou Vypnuto, Ztlumeno a Jasně.

V režimu Normální/pohotovostní je výchozím nastavením výrobce hodnota Jasně.

V režimu Spořič energie je výchozím nastavením výrobce hodnota Ztlumeno.

Používání vestavěného webového serveru

- 1 Napište adresu IP tiskárny do adresního řádku svého internetového prohlížeče.

Poznámka: Jestliže neznáte adresu IP tiskárny, vytiskněte stránku nastavení sítě a nalezněte adresu IP v části TCP/IP.

- 2 Klepněte na volbu **Settings (Nastavení)** a poté zvolte možnost **General Settings (Obecná nastavení)**.
- 3 Klepněte na možnost **Output Lighting (Osvětlení výstupu)**.
- 4 Ze seznamu normálního/pohotovostního režimu si vyberte osvětlení, které použije standardní výstupní odkladač v režimu připravenosti nebo pohotovosti.

5 Ze seznamu spořiče energie si vyberte osvětlení, které použije standardní výstupní odkladač v úsporném režimu.

Poznámka: Více informací o úsporném režimu naleznete v části „Úprava spořiče energie“ na str. 70.

6 Klepněte na povel **Submit (Zaslat)**.

Použití ovládacího panelu tiskárny

1 Ověřte, že je tiskárna zapnutá a že je zobrazeno **Připravena**.

2 Na úvodní obrazovce se dotkněte položky .

3 Dotkněte se položky **Settings (Nastavení)**, poté se dotkněte položky **General Settings (Hlavní nastavení)**.

4 Pomocí šipky dolů zvolte možnost **Output Lighting (Osvětlení výstupu)**.

5 Dotkněte se možnosti **Output Lighting (Osvětlení výstupu)**.

6 Dotkněte se tlačítka se šipkou vedle nápisu **Normální/pohotovostní režim**, abyste si vybrali osvětlení, které použije standardní výstupní odkladač v režimu připravenosti nebo pohotovosti.

7 Dotkněte se tlačítka se šipkou vedle nápisu **Spořič energie**, abyste si vybrali osvětlení, které použije standardní výstupní odkladač v úsporném režimu.

Poznámka: Více informací o úsporném režimu naleznete v části „Úprava spořiče energie“ na str. 70.

8 Dotkněte se povelu **Submit (Zaslat)**.

9 Dotkněte se položky .

Snížení hluku tiskárny

Pro snížení hluku tiskárny je možné použít tichý režim.

Poznámka: Pohledem do tabulky zjistíte, jak se změní různá nastavení, když zvolíte tichý režim.

Rozhodněte se	pro možnost
Zapnuto	<p>Snižte hluk tiskárny.</p> <ul style="list-style-type: none"> Můžete zaznamenat sníženou rychlost zpracování. Motor tiskárny se nespustí, dokud tiskárna nebude připravena k tisku. Můžete si všimnout krátké prodlevy před tiskem první stránky. Ventilátory běží nižší rychlostí nebo jsou vypnuté.
Vypnuto	Použít výchozí nastavení výrobce. Toto nastavení podporuje výkon specifikovaný pro vaši tiskárnu.

Volba tichého režimu:

1 Na domovské obrazovce se dotkněte položky .

2 Dotkněte se položky **Settings (Nastavení)**.

3 Dotkněte se položky **General Settings (Obecná nastavení)**.

4 Dotkněte se položky **Quiet Mode (Tichý režim)**.

5 Pomocí šipek zvolte nastavení.



6 Dotkněte se položky **Submit (Zaslat)**.

Vkládání papíru a speciálních médií

Tato část vysvětluje, jak vkládat papíry do zásobníků a podavačů. Obsahuje též informace o orientaci papíru, nastavení formátu a druhu papíru a také o připojení a odpojení zásobníků.

Nastavení formátu a typu papíru

Nastavení formátu papíru pro standardní zásobník na 250 listů a univerzální podavač je nutné provést ručně z nabídky Formát papíru. Výchozím nastavením výrobce pro typ papíru je Běžný papír. Typ papíru musí být nastaven ručně u všech zásobníků, které neobsahují běžný papír.

- 1 Ověřte, že je tiskárna zapnutá a že je zobrazeno hlášení **Připravena**.
- 2 Na domovské obrazovce se dotkněte položky .
- 3 Dotkněte se položky **Paper Menu (Nabídka Papír)**.
- 4 Dotkněte se položky **Paper Size/Type (Formát/typ papíru)**.
- 5 Dotýkejte se šipek pro požadovaný zásobník, dokud se neobjeví požadovaný správný formát nebo typ.
- 6 Dotkněte se povelu **Submit (Zaslat)**.
- 7 Dotkněte se odkazu  pro návrat na domovskou obrazovku.

Konfigurace univerzálního formátu papíru

Univerzální formát papíru je uživatelsky definované nastavení, které umožňuje tisknout na formáty papíru, které nejsou přednastaveny v nabídkách tiskárny. Není-li vámi požadovaný formát v nabídce Papír dostupný, nastavte formát papíru pro určený zásobník na Univerzální. Poté určete všechna následující nastavení formátu Univerzální pro váš papír:

- Měrné jednotky (milimetry nebo palce)
- Na výšku - šířka
- Na výšku - výška

Poznámka: Nejmenší podporovaný univerzální formát papíru je 76 x 76 mm (3 x 3 palce); největší je 216 x 356 mm (8,5 x 14 palců).

Upřesněte jednotky míry

- 1 Ujistěte se, že je zapnutá tiskárna a je zobrazena zpráva **Připraveno**.
- 2 Na domovské stránce klepněte na .
- 3 Klepněte na nabídku **Papír**.
- 4 Opakovaně klepněte na šipku dolů, dokud se nezobrazí **Univerzální nastavení** a poté klepněte na **Univerzální nastavení**.
- 5 Klepnutím na levou nebo pravou šipku zvolte požadovanou měrnou jednotku.
- 6 Klepněte na **Na výšku – šířka** nebo **Na výšku – výška**.
- 7 Klepnutím na levou nebo pravou šipku zvolte požadovanou šířku nebo výšku.

8 Výběr uložíte klepnutím na **Odeslat**.

Zobrazí se hlášení **Odesílání výběru** a následně nabídka Papír.

9 Klepnutím na 🏠 se vrátíte na domovskou obrazovku.

Prevence zaseknutí

Následující rady pomohou zabránit zaseknutí:

Doporučení pro zásobník papíru

- Ověřte, zda papír leží v zásobníku rovně
- Při probíhajícím tisku neodebírejte zásobníky.
- Nezakládejte papír do víceúčelového zásobníku, pokud tiskárna tiskne. Založte je před proběhnutím tisku nebo vyčkejte na výzvu k jejich založení.
- Nezakládejte příliš mnoho papíru. Ujistěte, že výška stohu papírů nepřesahuje maximální vyznačenou výšku.
- Ověřte, že jsou vodící zářádky v zásobníku papíru, univerzálním podavači nebo podavači obálek správně umístěny a že na papír nebo obálky příliš netlačí.
- Po založení papíru zatlačte všechny zásobníky.

Doporučení pro papír

- Používejte pouze doporučený papír a speciální média.
- Nezakládejte pomačkaný, zohýbaný, vlhký, ohnutý nebo zprohýbaný papír.
- Před založením papíry natáhněte, prolustujte a narovnejte.



- Nepoužívejte papír, který byl ručně ustříhnutý nebo uříznutý.
- Nepoužívejte více formátů, tlouštěk a typů papíru v jednom stohu.
- Ověřte, zda jsou v nabídkách na ovládacím panelu tiskárny správně nastaveny všechny velikosti a typy.
- Papír skladujte dle doporučení výrobce.

Plnění zásobníků

1 Vytáhněte zásobník zcela ven.

Poznámka: Zásobníky nevyjímejte, když probíhají tiskové úlohy nebo se na displeji zobrazuje hlášení **Zaneprázdněna**. V opačném případě by mohlo dojít k uvíznutí papíru.

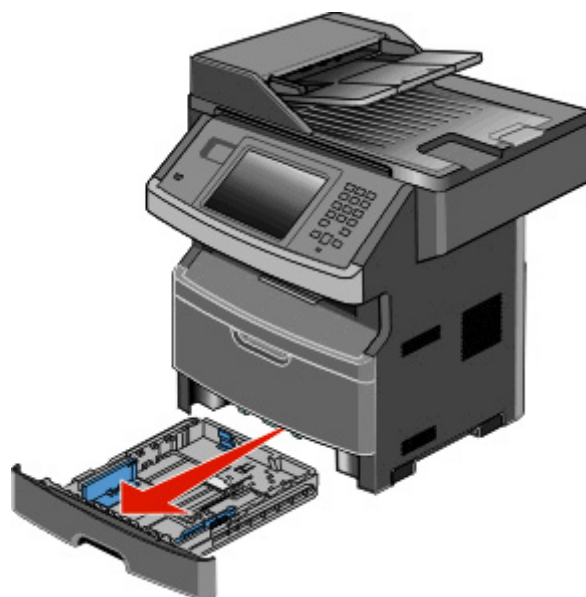

2 Stiskněte vodítka a posuňte je do správné polohy pro formát papíru, který zakládáte.

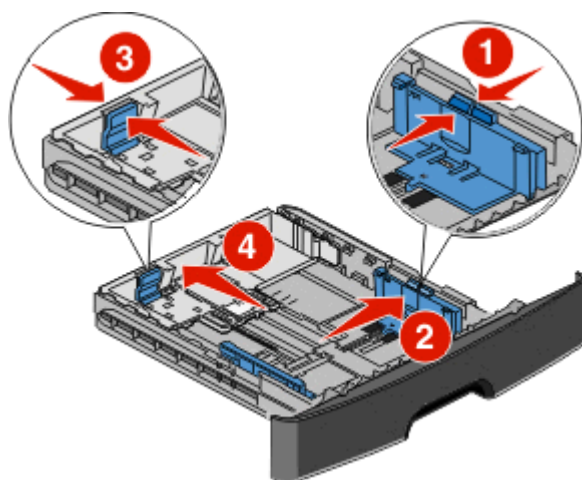

V případě delšího formátu papíru, např. A4 nebo legal, stiskněte vodítka délky a posuňte je zpět podle délky papíru, který zakládáte.

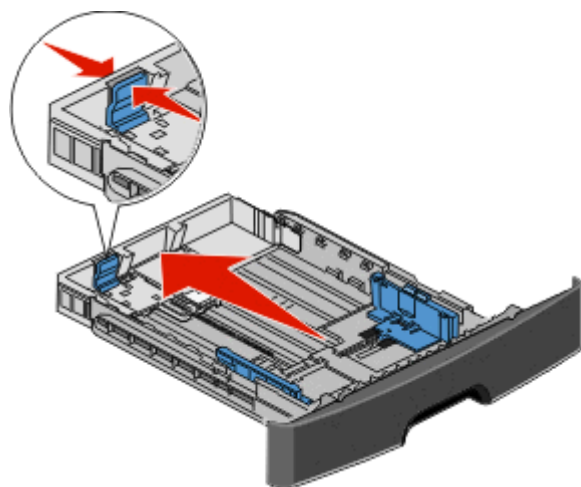

Pokud zakládáte papír formátu A6:

- a** Stiskněte vodítka délky a posuňte je ke středu zásobníku, do polohy pro formát A5.
- b** Zdvihněte koncovou zarážku A6.

Poznámky:

- Standardní zásobník umožňuje založení pouze 150 listů papíru formátu A6. Všimněte si linky označující maximum plnění na koncové zarážce A6, která označuje maximální výšku založeného stohu papíru formátu A6. Do zásobníku nevkládejte příliš mnoho médií.
- Papír formátu A6 nelze založit do volitelného zásobníku.

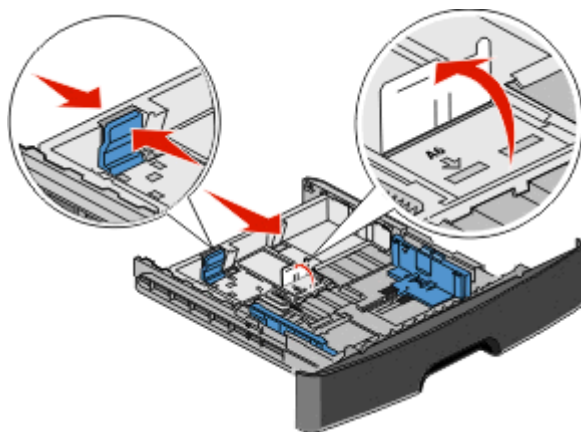

Poznámka: Pomocí indikátorů formátu na dně zásobníku upravte polohu vodítek.

- 3** Ohněte balík papíru tam a zpět, abyste uvolnili listy, a pak je prolistujte. Papír nepřekládejte a nemačkejte. Srovnejte hrany podle rovné plochy.

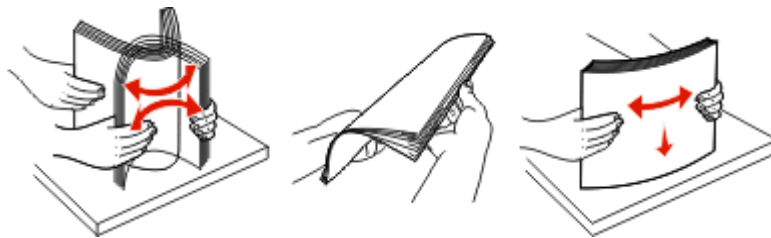

- 4** Založte stoh papíru do zadní části zásobníku doporučenou stranou dolů tak, jak je to znázorněno na obrázku.

Poznámka: Linka označující maximum plnění na vodítku šířky označuje maximální výšku založeného stohu papíru. Papír formátu A6 nevkládejte až po linku označující maximum. Zásobník pojme pouze 150 listů papíru formátu A6.

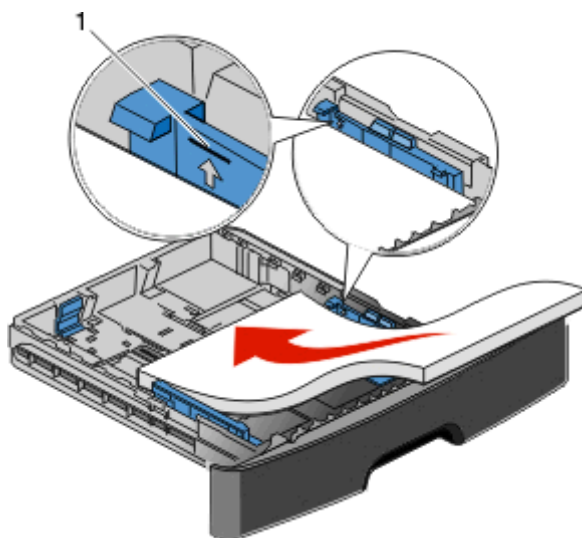

1 Linka označující maximální plnění

Hlavičkový papír založte horním okrajem listů směrem k přední části zásobníku a potiskem dolů.

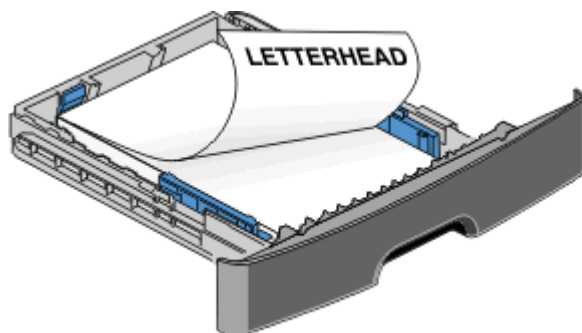

5 Stiskněte vodítka a posuňte je tak, aby se lehce dotýkala stohu ze stran.

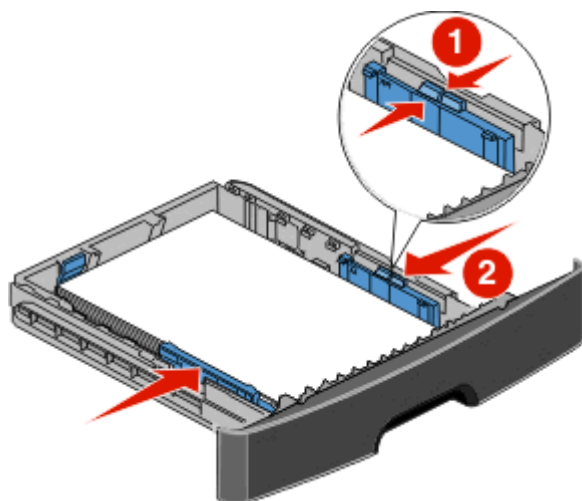

6 Vložte zásobník.

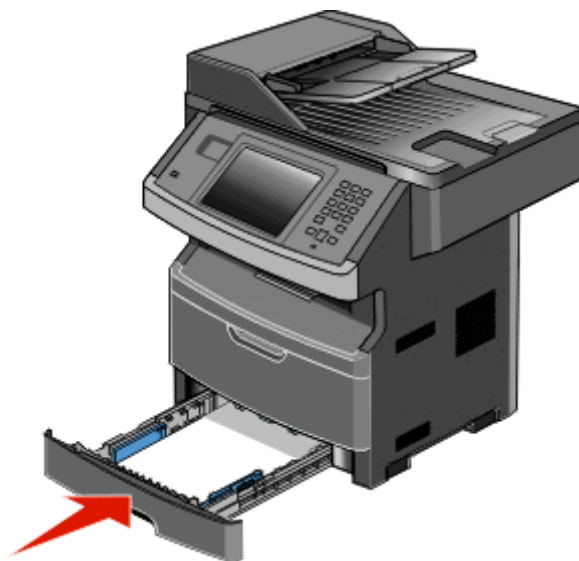

7 Pokud zakládáte jiný typ papíru, než jaký byl založen předtím, změňte nastavení typu papíru.

Použití univerzálního podavače

Otevření univerzálního podavače

1 Uchopte držadlo a stáhněte dvířka univerzálního podavače dolů.



2 Uchopte zdvižené držadlo a vytáhněte rozšíření směrem dopředu.

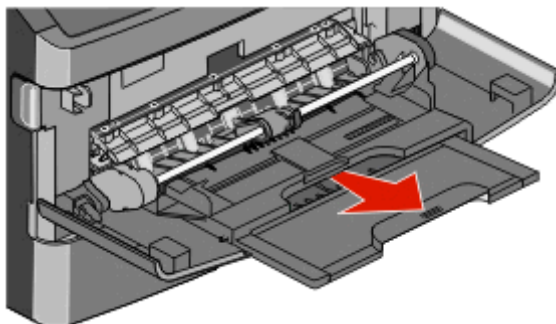

3 Uchopte držadlo a vytáhněte rozšíření tak, aby se převrátilo směrem dopředu.

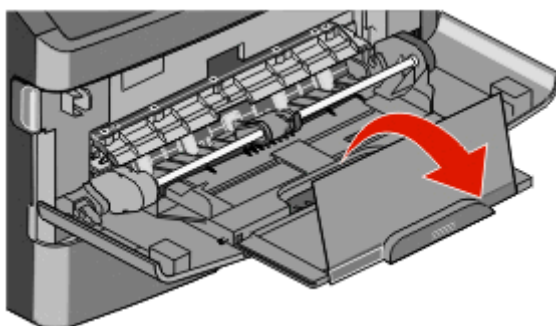

4 Jemně nasměrujte rozšíření směrem dolů tak, aby byl univerzální podavač plně rozšířen a otevřen.

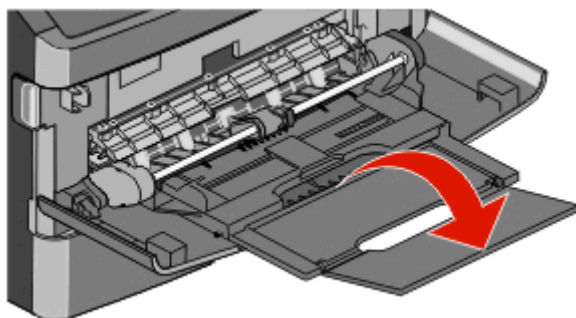

Zakládání médií do univerzálního podavače

- 1 Stiskněte tlačítko umístěné na pravé straně vodítka šířky a plně vodítka vysuňte.

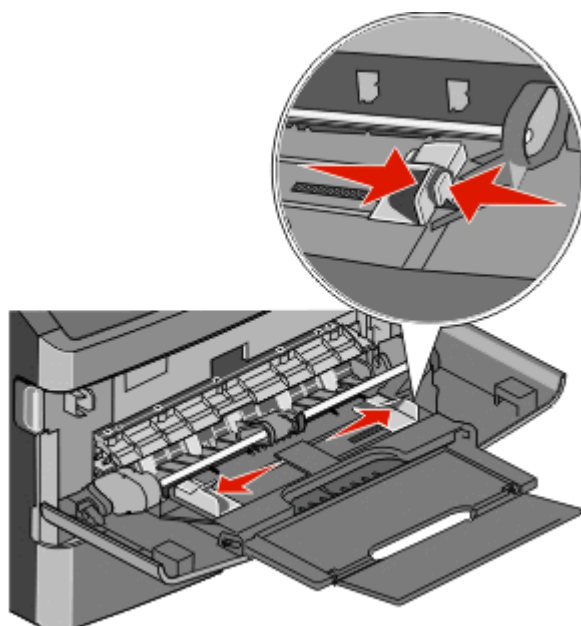

- 2 Připravte se založit papír nebo zvláštní médium.

- Ohněte listy papíru nebo papírových štítků, abyste je uvolnili, a potom je prolistujte. Papír ani štítky nepřekládejte a nemačkejte. Srovnejte hrany podle rovné plochy.



- Uchopte průhledné fólie za okraj a prolistujte je. Srovnejte hrany podle rovné plochy.

Poznámka: Nedotýkejte se strany průhledných fólií, na kterou se bude tisknout. Dejte si pozor, ať je nepoškrábete.



- Ohněte stoh obálek, abyste je uvolnili, a potom je prolustujte. Srovnejte hrany podle rovné plochy.



Poznámka: Prolistování zabrání okrajům obálek, aby zůstaly přichyceny k sobě navzájem. Také to umožní snazší podávání a sníží možnost zaseknutí. Obálky nepřekládejte a nemačkejte.

3 Založte papír nebo zvláštní médium.

Poznámky:

- Netlačte papír do univerzálního podavače silou. Přeplnění může způsobit zaseknutí papíru.
- Nepřepřilňujte podavač tím, že silou vložíte papír nebo zvláštní médium tak, aby došlo k překročení omezovačů výšky umístěných na vodítkách.

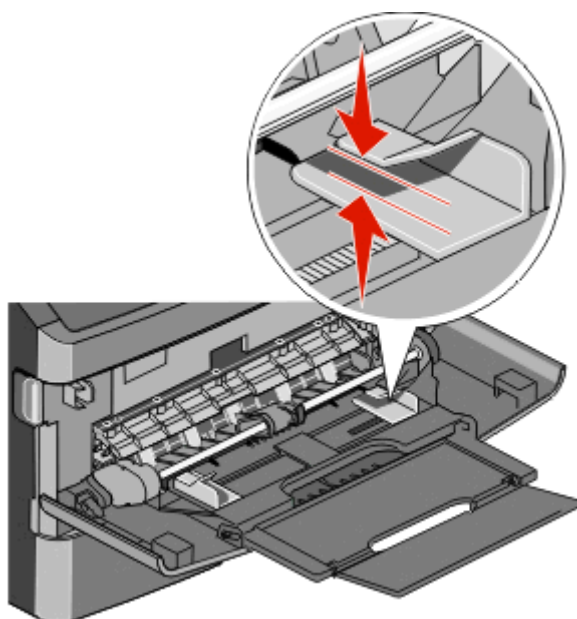

- Papíry, průhledné fólie a karty založte stranou doporučenou k tisku nahoru a předním okrajem k tiskárně. Více informací o zakládání průhledných folií najdete na balení, ve kterém byly dodány.

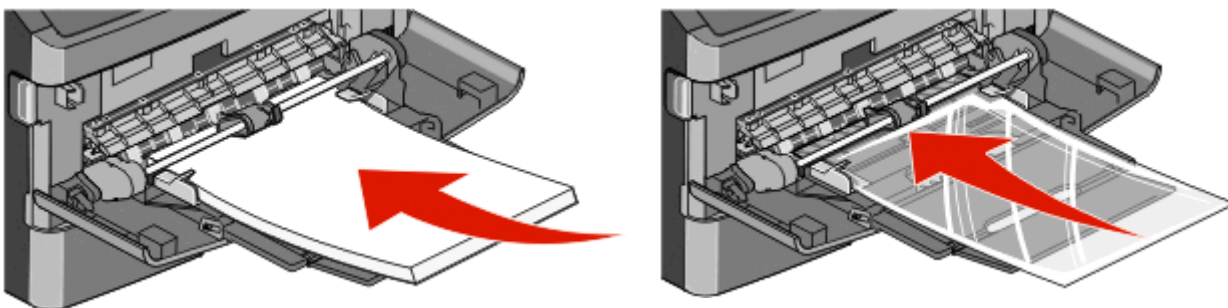

- Hlavičkový papír založte logem nahoru a horním okrajem směrem k tiskárně.

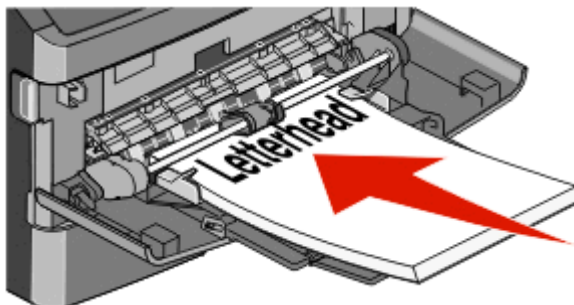

- Obálky založte lepící stranou směrem dolů. Místo pro známku orientujte podle zobrazené pozice. Znamka a adresa jsou zobrazeny pro ilustraci správné orientace při zakládání obálek.

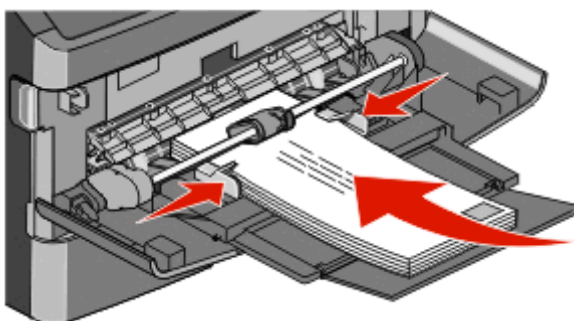

Výstraha—nebezpečí poškození: Nikdy nepoužívejte obálky se známkami, sponkami, prasklinami, okénky, barevnými okraji nebo samolepícími plochami. Takové obálky by mohly vážně poškodit tiskárnu.

- 4 Stiskněte tlačítko na pravém vodítku šířky a posuňte vodítka tak, aby se lehce dotýkala stran stohu papírů.

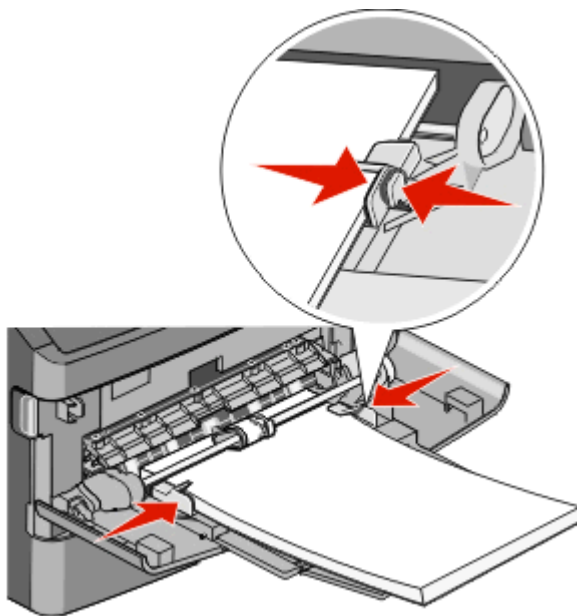

- 5 Vsunujte jemně papír do univerzálního podavače, dokud se nezastaví. Papír by měl v univerzálním podavači ležet rovně. Ověřte si, že papír leží v univerzálním podavači volně a že se neohýbá, ani nevlíní.

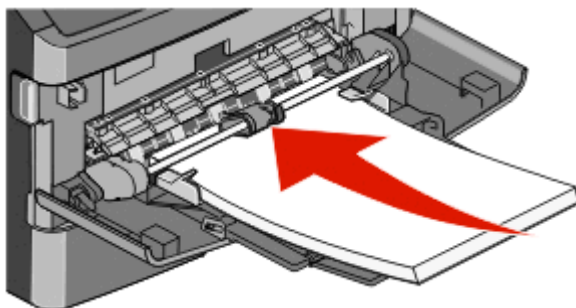

- 6 V ovládacím panelu tiskárny nastavte velikost a typ papíru.

Propojení a zrušení propojení zásobníků

Propojování zásobníků

Propojování zásobníků je vhodné pro rozsáhlé tiskové úlohy nebo pořizování více kopií. Jakmile se jeden z propojených zásobníků vyprázdní, bude papír dodávat další propojený zásobník. Pokud jsou nastavení formátu a typu papíru několika zásobníků stejná, budou tyto zásobníky automaticky propojeny.

Tiskárna automaticky zjišťuje nastavení formátu papíru podle polohy vodítek papíru v každém zásobníku, s výjimkou univerzálního podavače. Tiskárna dokáže rozlišit formáty papíru A4, A5, JIS B5, Letter, Legal, Executive a Univerzální. Univerzální podavač a zásobníky používající jiné formáty papíru lze propojit ručně, a to pomocí nabídky „Formát papíru“ dostupné z nabídky „Formát/typ papíru“.

Poznámka: Chcete-li propojit univerzální podavač, musí být položka „Konfigurace univerzálního podavače“ v nabídce Papír nastavena na možnost Kazeta.

Nastavení typu papíru je nutné pro všechny zásobníky provést v nabídce Typ papíru dostupné z nabídky Formát/typ papíru.

Rozpojování zásobníků

Rozpojené zásobníky *nejsou* nastavené stejně jako ostatní zásobníky.

Chcete-li zásobník odpojit, změňte následující nastavení zásobníku tak, aby neodpovídalo nastavení žádného jiného zásobníku:

- Typ Papíru (například: běžný papír, hlavičkový papír, vlastní typ <x>)

Názvy typů papírů popisují vlastnosti papíru. Pokud je název, který nejlépe odpovídá založenému papíru, použit v jiném propojeném zásobníku, přiřadte zásobníku jiný typ papíru, například vlastní typ <x>, nebo definujte svůj vlastní název.

- Formát papíru (například: letter, A4, statement)

Chcete-li, aby se automaticky změnilo nastavení formátu papíru pro zásobník, založte jiný formát papíru. Nastavení související s formátem papíru se nenastavují automaticky, je třeba je nastavit ručně v nabídce Formát papíru.

Výstraha—nebezpečí poškození: Nepřiřazujte typ papíru, jehož název přesně nepopisuje papír, který je založený v zásobníku. Teplota zapékače se liší podle vybraného typu papíru. Pokud je vybrán nevhodný typ papíru, může být papír zpracován nesprávně.

Přřazení vlastního názvu typu papíru

Vlastní název typu papíru přiřadíte, až budete propojovat nebo rozpojovat zásobník.

- 1 Ověřte, že je tiskárna zapnutá a zobrazuje se hlášení **Připravena**.
- 2 Na domácí obrazovce se dotkněte položky .
- 3 Dotkněte se položky **Paper Menu (Nabídka Papír)**.
- 4 Dotkněte se položky **Paper Size/Type (Formát/typ papíru)**.
- 5 Zvolte číslo zásobníku nebo možnost „Typ univerzálního podavače“.
- 6 Dotýkejte se šipky vlevo nebo vpravo, dokud se neobjeví **Vlastní typ <x>** nebo jiný vlastní název.
- 7 Dotkněte se položky **Submit (Odeslat)**.

Změna názvu vlastního typu <x>

Pokud je tiskárna připojená k síti, můžete využít zabudovaný webový server, abyste pro každý vlastní typ papíru zvolili jiný název než Vlastní typ <x>. Pokud změníte název Vlastní typ <x>, nabídky budou místo něj zobrazovat nový název.

Změna názvu Vlastního typu <x>:

- 1 Zadejte adresu IP tiskárny do adresního řádku webového prohlížeče.
Poznámka: Pokud adresu IP tiskárny neznáte, vytiskněte si stránku nastavení sítě a vyhledejte adresu v sekci TCP/IP.
- 2 Klepněte na **Settings (Nastavení)**.
- 3 Klepněte na **Paper Menu (Nabídku papír)**.
- 4 Klepněte na **Custom Name (Vlastní název)**.
- 5 Klepněte na název typu papíru v poli Vlastní název <x>.
Poznámka: Tento vlastní název nahradí název vlastního typu <x> v nabídkách vlastních typů, formátů papírů a typů papírů.
- 6 Klepněte na tlačítko **Submit (Odeslat)**.
- 7 Klepněte na volbu **Custom Types (Vlastní typy)**.
Zobrazí se **vlastní typy** následované vlastním jménem, které jste vybrali.
- 8 Ze seznamu vedle vlastního názvu si vyberte nastavení typu papíru.
- 9 Klepněte na tlačítko **Submit (Odeslat)**.

Pokyny ohledně papíru a speciálních médií

Pokyny k papíru

Charakteristiky papíru

Následující charakteristiky papíru mají vliv na kvalitu a spolehlivost tisku. Při hodnocení nového stohu papíru berte tyto charakteristiky v úvahu.

Gramáž

Tiskárna může automaticky zavádět papír s vlákny podélně a gramáží 60-76 g/m² (16-47 liber). Papír s gramáží nižší než 60 g/m² (16 liber) by nemusel být dostatečně tuhý pro správné zavádění, což by způsobovalo uvíznutí. Pro nejlepší výsledky používejte papír s vlákny podélně a gramáží 75 g/m² (20 liber). Pro papír o formátu menším než 182 × 257 mm (7,2 × 10,1 palce) doporučujeme papír o gramáži alespoň 90 g/m² (24 liber).

Zvlnění

Zvlnění je tendence papíru vlnit se na okrajích. Přílišné zvlnění může způsobit problémy se zaváděním papíru. Zvlnění může nastat poté, co papír projde tiskárnou, kde je vystaven vysokým teplotám. Uložení rozbaleného papíru v teplém, vlhkém, studeném nebo suchém prostředí (a to dokonce v zásobnících) může vést ke zvýšenému zvlnění, které může způsobovat problémy při zavádění.

Hladkost

Hladkost papíru má přímý vliv na kvalitu tisku. Pokud je papír příliš drsný, toner se do něj nemůže správně zapéci. Pokud je papír příliš hladký, může dojít k problémům se zaváděním nebo kvalitou tisku. Vždy používejte papír s hladkostí 100 až 300 Sheffieldových bodů; avšak nejlepší kvalitu tisku zaručuje hladkost v rozmezí 150 až 250 Sheffieldových bodů.

Obsah vlhkosti

Množství vlhkosti v papíru ovlivňuje jak kvalitu tisku, tak schopnost tiskárny správně zavést papír. Před použitím ponechejte papír v originální obalu. Omezíte tím vystavení papíru změnám ve vlhkosti, které mohou negativně ovlivnit jeho kvalitu.

Před tiskem připravte papír tím, že jej na 24 až 48 hodin uložíte do původního obalu ve stejném prostředí, kde je umístěna tiskárna. Pokud se úložné nebo transportní prostředí velmi liší od prostředí, kde se nachází tiskárna, prodlužte toto odložení na několik dnů. Delší dobu bude též vyžadovat silnější papír.

Směr vláken

Vláknem se rozumí směr papírových vláken v listu papíru. Vlákno může být buď *podélné*, které jde podél delší strany papíru, nebo *našíř*, které jde podél kratší strany papíru.

U gramáže papíru 60-176 g/m² (16-47 liber) se doporučují vlákna podélně. U papírů s gramáží vyšší než 176 g/m² se doporučují vlákna našíř.

Obsah vláken

Většina vysoce kvalitních xerografických papírů je vyrobena ze 100% chemicky ošetřeného rozmělněného dřeva. Toto složení poskytuje papíru vysoký stupeň stability, který znamená méně problémů se zaváděním papíru a vyšší kvalitu tisku. Papír obsahující vlákna, jako je bavlna, negativně ovlivňuje manipulaci s papírem.

Podrobné informace o papíru s obsahem recyklovaných vláken naleznete v dokumentu „Použití recyklovaného papíru a jiných kancelářských papírů“ na str. 68.

Nepřijatelný papír

Pro použití v tiskárně se nedoporučují následující typy papírů:

- Chemicky upravené papíry používané ke kopírování, k němuž není zapotřebí průklepový papír. Mohou se také nazývat samokopírovací papír, samopropisový papír (CCP) nebo samoprůklepový papír (NCR).
- Předtištěné papíry obsahující chemické látky, které mohou znečistit tiskárnu
- Předtištěné papíry, na které může nepříznivě působit teplota zapékače tiskárny
- Předtištěné papíry vyžadující soutisk (přesné umístění tisku na stránce) větší než $\pm 2,3$ mm (± 0.9 in.), například formuláře vytvořené pomocí optického rozpoznávání písma (OCR).

V některých případech je možné soutisk nastavit pomocí softwarové aplikace a tisknout bez problémů i na tyto formuláře.

- Potahované papíry (smazatelný bankovní), syntetické papíry, termopapíry
- Papíry s hrubým okrajem, hrubým povrchem či výraznou texturou, zprohýbané papíry.
- Recyklovaný papír, který nespĺňuje (evropskou) normu EN12281:2002.
- Papír o nižší gramáži než 60 g/m^2 (16 lb).
- Formuláře nebo dokumenty skládající se z několika částí.

Volba papíru

Použití vhodného papíru zabraňuje jeho zasekávání a pomáhá zajistit bezproblémový tisk.

Jak se vyhnout zasekávání papíru a nízké kvalitě tisku:

- *Vždy* používejte nový, nepoškozený papír.
- Před založením papíru si zjistěte, která strana je doporučena pro tisk. Tato informace je obvykle uvedena na obalu.
- *Nepoužívejte* papír, který je nastříhaný nebo nařezaný ručně.
- Do stejného zdroje *nezakládejte* papíry různé velikosti, typu nebo gramáže. Směšování různých papírů způsobuje jejich zasekávání.
- *Nepoužívejte* potahované papíry, pokud nejsou výslovně určené pro elektrofotografický tisk.

Výběr předtištěných formulářů a hlavičkových papírů

Pokud vybíráte předtištěné formuláře a hlavičkový papír, řiďte se těmito pokyny:

- Použijte papír s dlouhým vláknem a gramáží od 60 do 90 g/m^2 .
- Použijte pouze předtištěné formuláře a hlavičkové papíry tištěné na offsetové tiskárně nebo za použití rytých tiskových desek.
- *Nepoužívejte* papíry s hrubým nebo výrazně strukturovaným povrchem.

Použijte papíry tištěné inkousty odolnými proti teplu, navrženými pro použití v xerografických kopírkách. Inkoust musí vydržet teplotu až do 230 °C, aniž by se roztavil nebo se z něj uvolňovaly nebezpečné škodliviny. Požijte inkousty, které nejsou ovlivněny pryskyřicí v toneru. Inkousty, které jsou založeny na oxidaci nebo olejovém základě, obecně splňují tyto požadavky. Latexové inkousty tyto požadavky splňovat nemusí. Pokud máte pochybnosti, kontaktujte svého dodavatele papíru.

Předtištěné papíry, jako například hlavičkové, musí vydržet teplotu až do 230°C, aniž by se roztavily nebo se z nich uvolňovaly nebezpečné škodliviny.

Skladování papíru

Chcete-li zabránit zasekávání papíru a nerovnoměrné kvalitě tisku, řiďte se následujícími pokyny pro skladování papíru:

- Papír skladujte v prostředí s teplotou přibližně 21 °C a relativní vlhkostí 40 %. Většina výrobců štítků doporučuje provádět tisk při teplotě od 18 do 24 °C a relativní vlhkosti vzduchu mezi 40 a 60 %.
- Papír skladujte pokud možno v krabicích a spíše na paletě nebo na polici než přímo na zemi.
- Jednotlivá balení skladujte položená na rovném povrchu.
- Na jednotlivá balení papíru nic nepokládejte.

Podporované velikosti, typy a váhy papírů

Velikosti papíru podporované tiskárnou

Velikost papíru	Rozměry	Standardní zásobník na 250 listů	Doplňkový zásobník na 550 listů	Univerzální podavač	Duplexor	Automatický podavač dokumentů
A4	210 x 297 mm (8,3 x 11,7 palce)	✓	✓	✓	✓	✓
A5	148 x 210 mm (5,8 x 8,3 palce)	✓	x	✓	x	✓
A6¹	105 x 148 mm (4,1 x 5,8 palce)	✓	x	✓	x	x
JIS B5	182 x 257 mm (7,2 x 10,1 palce)	✓	x	✓	x	✓
Letter	216 x 279 mm (8,5 x 11 palců)	✓	✓	✓	✓	✓
Legal	216 x 356 mm (8,5 x 14 palců)	✓	✓	✓	✓	✓
Executive	184 x 267 mm (7,3 x 10,5 palce)	✓	x	✓	x	✓

¹ Formát A6 je podporován pouze pro papíry s dlouhými vlákny.

² Pokud chcete použít jiný formát, nakonfigurujte Univerzální velikost papíru. Podrobnější informace jsou uvedeny v části „Konfigurace univerzálního formátu papíru“ na str. 73.

³ Aby mohl být podporován oboustranný tisk, univerzální šířka musí být od 210 mm (8,267 palců) do 215,9 mm (8,5 palců); univerzální délka musí být od 279,4 mm (11 palců) do 355,6 mm (14 palců).

Velikost papíru	Rozměry	Standardní zásobník na 250 listů	Doplňkový zásobník na 550 listů	Univerzální podavač	Duplexor	Automatický podavač dokumentů
Oficio	216 x 340 mm (8,5 x 13,4 palce)	✓	X	✓	✓	✓
Folio	216 x 330 mm (8,5 x 13 palců)	✓	X	✓	✓	✓
Statement	140 x 216 mm (5,5 x 8,5 palce)	✓	X	✓	✓	✓
Univerzální^{2, 3}	138 x 210 mm (5,5 x 8,3 palce) až 216 x 356 mm (8,5 x 14 palce)	✓	X	✓	X	✓
	70 x 127 mm (2,8 x 5 palců) až 216 x 356 mm (8,5 x 14 palců)	X	X	✓	X	✓
	148 x 182 mm (5,8 x 7,7 palce) až 216 x 356 mm (8,5 x 14 palců)	✓	X	✓	✓	✓
Obálka 7 3/4 (Monarch)	98 x 191 mm (3,9 x 7,5 palce)	X	X	✓	X	X
Obálka 9	98 x 225 mm (3,9 x 8,9 palce)	X	X	✓	X	X
Obálka 10	105 x 241 mm (4,1 x 9,5 palce)	X	X	✓	X	X
Obálka DL	110 x 220 mm (4,3 x 8,7 palce)	X	X	✓	X	X
Obálka C5	162 x 229 mm (6,4 x 9,1 palce)	X	X	✓	X	X
Obálka B5	176 x 250 mm (6,9 x 9,8 palce)	X	X	✓	X	X
Jiná obálka	98 x 162 mm (3,99 x 6,4 palce) až 176 x 250 mm (6,9 x 9,8 palce)	X	X	✓	X	X

¹ Formát A6 je podporován pouze pro papíry s dlouhými vlákny.

² Pokud chcete použít jiný formát, nakonfigurujte Univerzální velikost papíru. Podrobnější informace jsou uvedeny v části „Konfigurace univerzálního formátu papíru“ na str. 73.

³ Aby mohl být podporován oboustranný tisk, univerzální šířka musí být od 210 mm (8,267 palců) do 215,9 mm (8,5 palců); univerzální délka musí být od 279,4 mm (11 palců) do 355,6 mm (14 palců).

Typy a gramáže papírů podporované tiskárnou

Tiskárna a cesta papíru při oboustranném tisku podporují papír s gramáží 60–90 g/m² (16–24 liber). Univerzální podavač podporuje papír s gramáží 60–163 g/m² (16–43 liber).

Poznámka: Štítky, průhledné fólie, obálky a karty vždy tiskněte při snížené rychlosti.

Typ papíru	Standardní zásobník na 250 listů	Doplňkový zásobník na 550 listů	Univerzální podavač	Duplexor
Obyčejný papír	✓	✓	✓	✓
Karty	x	x	✓	x
Průhledné fólie	✓	✓	✓	x
Recyklovaný	✓	✓	✓	✓
Štítky	✓	✓	✓	x
Vinylové štítky	x	x	x	x
Bankovní	✓	✓	✓	✓
Hlavičkový	✓	✓	✓	✓
Obálky	x	x	✓	x
Hlavičkový	x	x	✓	✓
Předtištěný	✓	✓	✓	✓
Barevný papír	✓	✓	✓	✓
Lehký papír	✓	✓	✓	✓
Těžký papír	✓	✓	✓	✓
Drsný/Bavlněný	✓	✓	✓	x
Vlastní typ <x> (kde x zastupuje 1–6)	✓	✓	✓	✓

Kapacita papíru

Kapacita papíru zásobníků a univerzálního podavače je založena na papíru o gramáži 75 g/m².

Založit až do	Poznámky
Zásobník 1 250 listů papíru 150 listů papíru formátu A6 50 papírových štítků 50 průhledných fólií	Poznámka: Vinylové, lékárenské nebo oboustranné štítky nejsou podporovány. Používejte pouze papírové štítky. Jednostranné papírové štítky určené pro laserové tiskárny jsou podporovány pro příležitostné použití. Doporučuje se pro tisk nejvýše 20 stran papírových štítků měsíčně.
Zásobník 2 550 listů papíru 50 papírových štítků	Poznámka: K tiskárně může být současně připojen pouze jeden doplňkový zásobník. Maximální množství papíru, které lze založit, závisí na tom, zda máte doplňkový zásobník na 550 listů.

Založit až do	Poznámky
Univerzální podavač 50 listů papíru 15 papírových štítků 10 průhledných fólií 10 karet 7 obálek	Poznámka: Do univerzálního podavače zakládejte papír pouze do té výšky, až se přední strana papíru dotkne vodicích lišt. Netlačte papír do podavače násilím.

Přehled softwaru

V závislosti na operačním systému použijte k instalaci kombinace softwarových aplikací disk CD *Software a dokumentace*, který se dodává s tiskárnou.

Poznámka: Pokud jste tiskárnu a počítač zakoupili samostatně, musíte k instalaci těchto softwarových aplikací použít disk CD *Software a dokumentace*.

Poznámka: Tyto softwarové aplikace nejsou dostupné se systémem Macintosh®.

Středisko sledování stavu

Poznámka: Aby místní středisko sledování stavu správně fungovalo, je nutná podpora obousměrné komunikace, tedy zajištění komunikace mezi tiskárnou a počítačem. Středisko sledování stavu funguje, když je tiskárna připojena k síti nebo k počítači místně prostřednictvím kabelu USB.

Pro správu více stavových oken použijte aplikaci Středisko sledování stavu.

- Poklepáním na název tiskárny otevřete její stavové okno nebo jej otevřete stisknutím tlačítka **Spustit** u konkrétní tiskárny.
- Vzhled seznamu tiskáren změníte výběrem tlačítka **Aktualizovat**.

Profilovací program ovladače

K vytvoření profilů ovladačů, které obsahují vlastní nastavení, použijte profilovací program ovladače. Profil ovladače může obsahovat skupinu uložených nastavení ovladače tiskárny a další údaje, např.:

- orientaci tisku a více stránek na list (nastavení dokumentu),
- stav výstupního zásobníku při instalaci (možnosti tiskárny),
- formáty papíru definované uživatelem (vlastní formáty),
- jednoduchý text a vodotisky,
- informace o masce,
- informace o fontech,
- sloučení formulářů.

Nástroj pro upozornění tiskárny Dell

Poznámka: Tato aplikace není k dispozici s operačním systémem Windows 2000 nebo starším.

Nástroj pro upozornění tiskárny Dell vás informuje, pokud dojde k chybě vyžadující váš zásah u tiskárny. Jestliže dojde k chybě, zobrazí se bublina s informacemi o typu chyby a o umístění příslušných informací pro její vyřešení.

Poznámka: Správná funkce nástroje pro upozornění tiskárny Dell vyžaduje podporu obousměrné komunikace, takže tiskárna musí být schopna komunikovat s počítačem. Pro umožnění této komunikace je do Brány firewall systému Windows přidána výjimka.

Pokud jste zvolili možnost instalace Nástroje pro upozornění tiskárny Dell se softwarem tiskárny, bude nástroj automaticky spuštěn po dokončení instalace softwaru. Nástroj je aktivní, pokud se na hlavní panelu zobrazí ikona .

Vypnutí Nástroje pro upozornění tiskárny Dell:

- 1 Na hlavním panelu klepněte pravým tlačítkem myši na ikonu .
- 2 Klepněte na možnost **Zavřít**.

Opětovné zapnutí Nástroje pro upozornění tiskárny Dell:

- 1 *V systému Windows Vista nebo novějším:*
 - a Klepněte na  > **Programy**.
 - b Klepněte na Položku **Tiskárny Dell**.
 - c Klikněte na **Vícefunkční laserová tiskárna Dell 3333dn nebo 3335dn**.

V systému Windows XP:

Klikněte na tlačítko **Start > Programy** nebo **Všechny programy > Tiskárny Dell > Vícefunkční laserová tiskárna Dell 3333dn nebo 3335dn**.

- 2 Klepněte na položku **Nástroj pro upozornění tiskárny**.

Tisk

Tisk dokumentu

- 1 Založte papír do zásobníku nebo podavače.
- 2 V nabídce Papír na ovládacím panelu tiskárny nastavte typ a velikost papíru tak, aby odpovídala založenému papíru.
- 3 Proveďte jeden z následujících kroků:

Pro uživatele systému Windows

- a Otevřete dokument a klepněte na položku **Soubor > Tisk**.
- b Klepněte na **Properties, Preferences, Options (Vlastnosti, Předvolby, Možnosti)** nebo na **Setup (Nastavení)** a poté upravte jednotlivé hodnoty dle potřeby.

Poznámka: Pro tisk na papír určité velikosti a typu upravte nastavení velikosti a typu tak, aby odpovídala založenému papíru anebo zvolte příslušný zásobník či podavač.

- c Klepněte **OK** a poté na **Print (Tisk)**.

Pro uživatele systému Macintosh

- a V dialogu Nastavení stránky upravte dle potřeby jednotlivá nastavení:
 - 1 V otevřeném dokumentu zvolte možnost **File (Soubor) > Page Setup (Nastavení stránky)**.
 - 2 Vyberte velikost papíru nebo vytvořte velikost vlastní tak, aby odpovídala založenému papíru.
 - 3 Klepněte na tlačítko **OK**.
- b V dialogu Tisk upravte dle potřeby jednotlivá nastavení:
 - 1 V otevřeném dokumentu zvolte možnost **File (Soubor) > Print (Tisk)**.
Pokud je to nezbytné, klepněte pro více informací na trojúhelník.
 - 2 V dialogu Tisk a vyskakovacích nabídkách upravte jednotlivá nastavení dle potřeby.
Poznámka: Pro tisk na papír určitého typu upravte nastavení typu tak, aby odpovídala založenému papíru anebo zvolte příslušný zásobník či podavač.
 - 3 Klepněte na položku **Print (Tisk)**.

Tisk na obě strany papíru (oboustranný tisk)

Chcete-li ušetřit papír, můžete vícestránkový dokument tisknout na obě strany papíru.

- 1 Na domovské obrazovce se dotkněte položky **Menus (Nabídky)** a pak položky **Settings (Nastavení)**.
- 2 Dotkněte se šipky dolů a podržte ji, dokud se nezobrazí položka **Print Settings (Nastavení tisku)**.
- 3 Dotkněte se položky **Print Settings (Nastavení tisku)**.
- 4 Dotkněte se položky **Finishing Menu (Nabídka Dokončování)**.
- 5 Pomocí šipek zvolte možnost **Sides (Duplex) (Strany (oboustranně))** a pak **2 sided (Oboustranný)**.

6 Dotkněte se **Submit (Odeslat)**.

Zobrazí se **Odeslání změn**.

7 Stiskněte  pro návrat na domovskou obrazovku.

Tisk na speciální média

Tipy pro používání hlavičkového papíru

- Používejte hlavičkový papír určený výslovně pro laserové tiskárny.
- Nejprve si na hlavičkový papír, jenž se chystáte používat, vytiskněte vzorky, a teprve poté nakupte hlavičkové papíry ve větším množství.
- Před založením hlavičkových papírů prolustujte stoh, aby nedošlo ke slepení jednotlivých listů.
- Při tisku na hlavičkový papír je důležitá orientace listů. Informace o zakládání hlavičkového papíru naleznete v části:
 - „Plnění zásobníků“ na str. 74
 - „Použití univerzálního podavače“ na str. 78

Tipy pro používání průhledných fólií

Nejprve si na průhledné fólie, které se chystáte používat, vytiskněte vzorky, a teprve pak nakupte fólie ve větším množství.

Tisk na průhledné fólie:

- Průhledné fólie zavádějte ze zásobníku na 250 nebo 550 listů nebo z univerzálního podavače.
- Používejte průhledné fólie určené výslovně pro laserové tiskárny. Informujte se u výrobce či prodejce, zda jsou průhledné fólie schopné odolat teplotě až 230°C (446 °F) bez tavení, ztráty barvy, změny tvaru a bez uvolnění nebezpečných škodlivin.
- Používejte průhledné fólie o gramáži 138-146 g/m² (37-39 liber).
- Chcete-li předejít problémům s kvalitou tisku, nesmí se na průhledných fóliích objevit otisky prstů.
- Před založením průhledných fólií protřepejte stoh, aby se neslepily jednotlivé listy.

Tipy pro používání obálek

Nejprve si na obálky, které se chystáte používat, vytiskněte vzorky, a teprve poté nakupte obálky ve větším množství.

Tisk na obálky:

- Používejte obálky určené výslovně pro laserové tiskárny. Ověřte si u výrobce nebo prodejce, že obálky vydrží teploty až 210 °C (410 °F), aniž by se výrazně slepily, zvlhly, zvrásnily nebo vypouštěly nebezpečné emise.

Poznámka: Na obálky lze tisknout při teplotě až 220 °C (428 °C), pokud je volba „Gramáž obálek“ nastavena na hodnotu Vysoká a volba „Povrch průhledné fólie“ na hodnotu Hrubý. Tato nastavení zvolte pomocí vestavěného webového serveru nebo z nabídky Papír na ovládacím panelu tiskárny.
- Chcete-li dosáhnout nejlepších výsledků, používejte obálky vyrobené z bankovního papíru o gramáži 90 g/m² (24 liber). Používat lze papírové obálky o gramáži až 105 g/m² (28 liber), pokud obsah bavlny dosahuje maximálně 25%. U obálek z papíru vyrobeného výhradně z bavlny nesmí gramáž přesáhnout 90 g/m² (24 liber).
- Používejte pouze nové obálky.

- Chcete-li dosáhnout co nejlepších výsledků a omezit možnost uvíznutí, nepoužívejte tyto obálky:
 - nadměrně zprohýbané nebo zkroucené,
 - slepené dohromady nebo jakkoli poškozené,
 - mající okénka, otvory, perforaci, výřezy nebo reliéfní tisk,
 - mající kovové sponky, drátky nebo úchyty,
 - s provázanou strukturou,
 - s nalepenými poštovními známkami,
 - s nekrytou lepidlovou plochou, když je obálka zalepená nebo uzavřená,
 - s ohnutými rohy,
 - s hrubým, vrásčitým nebo žebrovaným povrchem.
- Vodítka šířky nastavte podle šířky obálek.

Poznámka: Kombinace vysoké vlhkosti (přesahující 60 %) a vysokých teplot tisku mohou vést k pomačkání nebo slepení obálek.

Tipy pro používání štítků

Poznámka: Tato tiskárna je určena pouze pro příležitostný tisk papírových štítků.

- Nezakládejte štítky společně s papírem nebo průhlednými fóliemi do stejného zdroje. Kombinování tiskových médií může způsobit problémy s podáváním.
- V nabídce Papír nastavte položku Typ papíru na možnost Štítky.
- Nepoužívejte štítky, které mají zadní stranu z hladkého materiálu.
- Používejte štítky, které snášejí teplotu do 230 °C, aniž by došlo k jejich zalepení, nadměrnému prohýbání, zvlnění nebo se z nich uvolňovaly nebezpečné škodliviny.
- Používejte kompletní listy se štítky. Nekompletní listy mohou způsobit odlepení štítků během tisku a následné zaseknutí štítků. Nekompletní listy také znečišťují tiskárnu a kazetu lepidlem a mohly by zrušit platnost záruky na tiskárnu i kazetu.
- Nepoužívejte štítky, které mají nekrytou lepidlovou plochu.
- Netiskněte ve vzdálenosti 1 mm od okraje štítku, perforací nebo výseků na štítku.
- Zkontrolujte si, že podklad s lepidlem nesahá k okraji listu. Doporučuje se nanesení lepidla v oblasti nejméně 1 mm od okrajů. Lepidlo způsobuje znečištění tiskárny a může způsobit zrušení platnosti záruky.
- Pokud není zónové nanášení možné, měl by se odstranit pruh o šířce 1,6 mm z předního okraje (vstupujícího do tiskárny) a měly by se použít listy s netekutým lepidlem.
- Orientace na výšku je nejlepší, zvláště při tisku čárových kódů.

Tipy pro používání karet

Karty jsou speciální, těžké tiskové médium, tvořené jednou vrstvou papíru. Mnohé z jejich proměnlivých charakteristik, jako je obsah vlhkosti, tloušťka a povrch, mohou mít značný vliv na kvalitu tisku. Nejprve si vytiskněte vzorky na karty, které hodláte používat, a teprve potom nakupte karty ve velkém množství.

Tisk na karty:

- Ujistěte se, že volba Typ papíru je nastavena na hodnotu Karty.
- Vyberte vhodné nastavení volby Povrch papíru.

- Vezměte na vědomí, že předtisk, perforace a přehyby mohou výrazně ovlivnit kvalitu tisku a způsobit problémy při manipulaci s tiskovými médii nebo jejich zablokování.
- Informujte se u výrobce nebo prodejce, zda jsou karty schopny vydržet teploty až 210 °C, aniž by se z nich uvolňovaly nebezpečné škodliviny.
- Nepoužívejte předtištěné karty napuštěné chemickými látkami, které mohou způsobit znečištění tiskárny. Z předtištěných médií se do tiskárny uvolňují polotekuté a těkavé složky.
- Používejte pokud možno karty s krátkými vlákny.

Tisk důvěrných a jiných pozdržených úloh

Pozdržení úloh v tiskárně

Při odesílání úlohy na tiskárnu lze upřesnit, zda chcete úlohu pozdržet v paměti tiskárny až do jejího spuštění z ovládacího panelu tiskárny. Všechny tiskové úlohy, které může spustit uživatel z tiskárny, se nazývají *pozdržené úlohy*.

Poznámka: Vyžaduje-li tiskárna více paměti pro zpracování dalších pozdržených úloh, je možné odstranit důvěrné, ověřovací, vyhrazené a opakované tiskové úlohy.

Typ úlohy	Popis
Důvěrná	Pokud na tiskárnu pošlete důvěrnou tiskovou úlohu, musíte na počítači vytvořit PIN. PIN musí obsahovat čtyři číslice od 0 do 9. Úloha bude pozdržena v tiskárně, dokud nezapadáte PIN na ovládacím panelu tiskárny a nevyberete tisk nebo odstranění úlohy.
Ověřovací	Když odešlete ověřovací tiskovou úlohu, tiskárna vytiskne jednu kopii a pozdrží zbývající kopie v paměti tiskárny. Ověřovací tisk lze použít k ověření, zda je v pořádku první kopie, před vytištěním zbývajících kopií. Po vytištění všech kopií se úloha automaticky odstraní z paměti tiskárny.
Vyhrazená	Když odešlete vyhrazenou tiskovou úlohu, tiskárna úlohu nevytiskne okamžitě. Uloží úlohu do paměti, abyste ji mohli vytisknout později. Úloha bude uložena v paměti, dokud ji neodstraníte z nabídky Pozdržené úlohy.
Opakovaná	Když odešlete opakovanou tiskovou úlohu, tiskárna vytiskne všechny požadované kopie úlohy <i>a zároveň</i> uloží úlohu do paměti, abyste později mohli vytisknout další kopie. Další kopie můžete tisknout, dokud je úloha uložena v paměti.

Tisk důvěrných a jiných pozdržených úloh ze systému Windows

Poznámka: Důvěrné a ověřovací tiskové úlohy se po vytištění automaticky odstraňují z paměti. Opakované a vyhrazené úlohy zůstávají pozdržené v tiskárně, dokud se je nerozhodnete odstranit.

- 1 Otevřete dokument a klepněte na položky **File (Soubor) >Print (Tisk)**.
- 2 Klepněte na položky **Properties (Vlastnosti)**, **Preferences (Předvolby)**, **Options (Možnosti)** nebo **Setup (Nastavení)**.
- 3 Klepněte na kartu **Other Options (Další volby)** a pak na možnost **Print and Hold (Vytisknout a pozdržet)**.
- 4 Zvolte svůj typ úlohy (důvěrná, vyhrazená, opakovaná, ověřovací) a zadejte uživatelské jméno. Pro důvěrnou úlohu rovněž zadejte čtyřciferný PIN.
- 5 Klepněte na **OK** nebo **Print (Tisk)** a jděte si k tiskárně vyzvednout úlohu.
- 6 Na domovské obrazovce se dotkněte položky **Held Jobs (Pozdržené úlohy)**.

- 7 Dotkněte se svého uživatelského jména.
Poznámka: Pro pozdržené úlohy lze vytisknout maximálně 500 výsledků. Pokud se vaše jméno neobjevilo, dotýkejte se šipky dolů, dokud se vaše jméno neobjeví, nebo se dotkněte možnosti **Vyhledat zadržené úlohy**, je-li v tiskárně velký počet zadržovaných úloh.
- 8 Dotkněte se možnosti **Confidential Jobs (Důvěrné úlohy)**.
- 9 Vložte svůj PIN.
- 10 Dotkněte se položky **Done (Hotovo)**.
- 11 Dotkněte se úlohy, kterou chcete vytisknout.
- 12 Dotkněte se položky **Print (Tisk)** nebo pomocí šipek zvýšte nebo snižte počet kopií a pak se dotkněte položky **Print (Tisk)**.

Tisk důvěrných a jiných pozdržených úloh z počítače Macintosh

Poznámka: Důvěrné a ověřovací tiskové úlohy se po vytištění automaticky odstraňují z paměti. Opakované a vyhrazené úlohy zůstávají pozdržené v tiskárně, dokud se je nerozhodnete odstranit.

- 1 Otevřete dokument a postupně zvolte možnosti **File (Soubor) > Print (Tisk)**.
V případě potřeby si nechte zobrazit další možnosti klepnutím na odkrývací trojúhelník.
- 2 Z možností tisku nebo místní nabídky „Kopie a strany“ si vyberte možnost **Job Routing (Směrování úloh)**.
- 3 Zvolte svůj typ úlohy (důvěrná, vyhrazená, opakovaná, ověřovací) a zadejte uživatelské jméno. Pro důvěrnou úlohu rovněž zadejte čtyřciferný PIN.
- 4 Klepněte na OK nebo Tisk a jděte si k tiskárně vyzvednout úlohu.
- 5 Na domovské obrazovce se dotkněte položky **Held Jobs (Pozdržené úlohy)**.
- 6 Dotkněte se svého uživatelského jména.
Poznámka: Pro pozdržené úlohy lze vytisknout maximálně 500 výsledků. Pokud se vaše jméno neobjevilo, dotýkejte se šipky dolů, dokud se vaše jméno neobjeví, nebo se dotkněte možnosti **Vyhledat zadržené úlohy**, je-li v tiskárně velký počet zadržovaných úloh.
- 7 Dotkněte se možnosti **Confidential Jobs (Důvěrné úlohy)**.
- 8 Vložte svůj PIN.
- 9 Dotkněte se úlohy, kterou chcete vytisknout.
- 10 Dotkněte se položky **Print (Tisk)** nebo pomocí šipek zvýšte nebo snižte počet kopií a pak se dotkněte položky **Print (Tisk)**.

Tisk z jednotky flash

Port USB se nachází na ovládacím panelu tiskárny. Chcete-li tisknout podporované typy souborů, vložte jednotku flash. Mezi podporované typy souborů patří: .pdf, .gif, .jpeg, .jpg, .bmp, .png, .tiff, .tif, .pcx, a .dxc.

Poznámky:

- Vysokorychlostní jednotky flash musí podporovat plnou rychlost. Jednotky flash, které podporují pouze nízkou rychlost rozhraní USB, nejsou podporovány.
- Zařízení USB musí podporovat systém souborů FAT (*File Allocation Tables – alokační tabulky souborů*). Zařízení se systémem souborů NTFS (*New Technology File System – souborový systém nové technologie*) či jiným systémem souborů nejsou podporována.
- Zvolíte-li zašifrovaný soubor typu .pdf, zadejte pomocí ovládacího panelu tiskárny heslo k souboru.
- Před tiskem zašifrovaného souboru typu .pdf zadejte pomocí ovládacího panelu tiskárny heslo k souboru.
- Nelze tisknout soubory, ke kterým nemáte oprávnění k tisku.

Tisk z jednotky flash:

- 1 Ujistěte se, že je zapnutá tiskárna a je zobrazena zpráva **Připraveno**.
- 2 Vložte jednotku flash do portu USB.



Poznámky:

- Pokud vložíte jednotku flash do tiskárny v okamžiku, kdy si žádá vaši pozornost, například pokud se zasekl papír, bude připojená jednotka flash ignorována.
- Pokud vložíte jednotku flash během tisku jiné úlohy, zobrazí se zpráva **Tiskárna v činnosti**. Po zpracování ostatních úloh můžete chtít zobrazit seznam pozdržených úloh, abyste mohli vytisknout dokumenty z jednotky flash.

- 3 Klepněte na dokument, který chcete vytisknout.

Poznámka: Složky nalezené na jednotce flash jsou zobrazeny jako složky. Názvy souborů mají připojeny přípony typu souboru (například .jpg).

4 Chcete-li zvýšit počet výtisků, klepněte na pravou šipku.

5 Klepněte na **Tisk**.

Poznámka: Jednotku flash nevyjímejte z portu USB, dokud tiskárna nedokončí tisk.

Pokud ponecháte jednotku flash v tiskárně po opuštění úvodní obrazovky nabídky USB, i nadále lze tisknout soubory typu .pdf z jednotky flash jako pozdržené úlohy.

Tisk informačních stránek

Tisk seznamu ukázek písma

Tisk ukázek písem, které má vaše tiskárna aktuálně k dispozici:

- 1 Ověřte, že je tiskárna zapnutá a zobrazuje se hlášení **Připravena**.
- 2 Na domovské obrazovce se dotkněte položky **Menus (Nabídky)**.
- 3 Dotkněte se položky **Reports (Zprávy)**.
- 4 Dotkněte se a podržte šipku nahoru nebo dolů, dokud se neobjeví možnost **Tisknout písma**. Poté se možnosti **Print Fonts (Tisknout písma)** dotkněte.
- 5 Dotkněte se položky **PCL Fonts (Písma PCL)** nebo **PostScript Fonts (Písma PostScript)**.



Tisk seznamu adresářů

Seznam adresářů uvádí zdroje uložené v paměti flash nebo na pevném disku tiskárny.

- 1 Ověřte, že je tiskárna zapnutá a že je zobrazeno hlášení **Připravena**.
- 2 Na úvodní obrazovce se dotkněte položky .
- 3 Dotkněte se položky **Reports (Zprávy)**.
- 4 Pomocí šipky dolů zvolte možnost **Print Directory (Tisk adresáře)**.
- 5 Dotkněte se položky **Print Directory (Tisk adresáře)**.

Tisk zkušebních stránek

Tisk zkušebních stránek slouží ke zjištění problémů s kvalitou tisku.

- 1 Vypněte tiskárnu.
- 2 Při zapínání tiskárny stiskněte a podržte  a .
- 3 Jakmile se zobrazí obrazovka s ukazatelem postupu, pusťte obě tlačítka.
Tiskárna provede spouštěcí sekvenci a pak se zobrazí nabídka Konfigurace.
- 4 Pomocí šipky dolů zvolte možnost **Tisk zkušebních stránek**.
- 5 Dotkněte se položky **Print Quality Pages Menu (Nabídka tisku zkušebních stránek)**.
- 6 Dotkněte se položky **Print Quality Pages (Tisk zkušebních stránek)**.

Zrušení tiskové úlohy

Zrušení tiskové úlohy pomocí ovládacího panelu tiskárny

- 1 Na dotykové obrazovce se dotkněte položky **Cancel Jobs (Zrušit úlohy)** anebo stiskněte  na klávesnici.
- 2 Dotkněte se úlohy, kterou chcete zrušit.
- 3 Dotkněte se položky **Delete Selected Jobs (Smazat vybrané úlohy)**.

Zrušení tiskové úlohy z počítače

Zrušení tiskové úlohy můžete provést takto:

Pro uživatele systému Windows

- 1 Klepněte na tlačítko  nebo na tlačítko **Start** a poté na **Run (Spustit)**.
- 2 Do pole „Zahájit hledání“ nebo „Spustit“ napište **control printers**.
- 3 Stiskněte tlačítko **Enter** nebo klepněte na **OK**.
Otevře se složka tiskárny.
- 4 Poklepejte na ikonu tiskárny.
- 5 Zvolte úlohu, kterou chcete zrušit.
- 6 Na klávesnici stiskněte klávesu **Delete**.

Pomocí hlavního panelu systému Windows:

Když odešlete úlohu k tisku, zobrazí se v pravém rohu hlavního panelu malá ikona tiskárny.

- 1 Poklepejte na ikonu tiskárny.
V okně tiskárny se zobrazí seznam tiskových úloh.
- 2 Zvolte úlohu, kterou chcete zrušit.
- 3 Na klávesnici stiskněte klávesu **Delete**.

Pro uživatele systémů Macintosh

V systému Mac OS X verze 10.5 nebo novější:

- 1 Z nabídky Apple zvolte možnost **System Preferences (Předvolby systému)**.
- 2 Klepněte na položku **Print & Fax (Tisk a faxování)** a poklepejte na ikonu tiskárny.
- 3 V okně tiskárny zvolte úlohu, kterou chcete zrušit.
- 4 Na liště ikon v horní části okna si vyberte ikonu **Delete (Odstranit)**.

V systému Mac OS X verze 10.4 a dřívější:

- 1 V nabídce „Přejít na“ zvolte možnost **Applications (Aplikace)**.
- 2 Poklepejte na položku **Utilities (Nástroje)** a na položku **Print Center (Centrum tisku)** nebo **Printer Setup Utility (Nástroj pro nastavení tiskárny)**.

- 3 Poklepejte na ikonu tiskárny.
- 4 V okně tiskárny zvolte úlohu, kterou chcete zrušit.
- 5 Na liště ikon v horní části okna klepněte na ikonu **Delete (Odstranit)**.

Kopírování

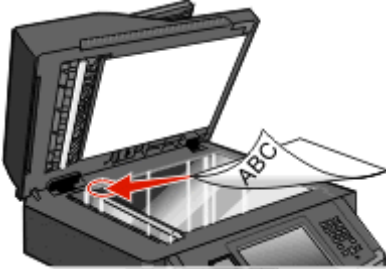
ADF	Skleněná plocha skeneru
	
<p>ADF použijte pro více-stránkové dokumenty.</p>	<p>Skleněnou plochu skeneru použijte pro jednotlivé stránky, malé dokumenty (např. pohlednice nebo fotografie), průhledné fólie, fotografický papír nebo tenká média (např. výstřižky z časopisů).</p>

Vytváření kopií

Zhotovení pohotové kopie

- 1 Vložte předlohu lícem nahoru a kratší stranou napřed do automatického podavače dokumentů nebo lícem dolů na skleněnou plochu skeneru.
Poznámka: Nevkládejte do automatického podavače dokumentů pohlednice, fotografie, malé dokumenty, průhledné fólie, fotografický papír nebo tenká média (např. výstřižky z časopisů). Tyto položky položte na skleněnou plochu skeneru.
- 2 Pokud vkládáte dokument do podavače ADF, seřídte vodítka papíru.
- 3 Na ovládacím panelu tiskárny stiskněte tlačítko .
- 4 Pokud jste umístili dokument na sklo skeneru, dotkněte se volby **Finish the Job (Dokončit úlohu)**. Tím se vrátíte na úvodní obrazovku.

Kopírování s použitím ADF

- 1 Do podavače ADF vložte předlohu lícem nahoru, kratší stranou napřed.
Poznámka: Nevkládejte do automatického podavače dokumentů pohlednice, fotografie, malé dokumenty, průhledné fólie, fotografický papír nebo tenká média (např. výstřižky z časopisů). Tyto položky položte na skleněnou plochu skeneru.
- 2 Seřídte vodítka papíru.
- 3 Na úvodní obrazovce se dotkněte volby **Copy (Kopie)** nebo použijte klávesnici a zadejte počet kopií.
Objeví se obrazovka kopírování.
- 4 Podle potřeby změňte nastavení kopie.
- 5 Touch **Copy It (Kopírovat)**

Kopírování s použitím skleněné plochy skeneru

- 1 Položte předlohu lícem dolů na skleněnou plochu skeneru do levého horního rohu.
- 2 Na úvodní obrazovce se dotkněte volby **Copy (Kopie)** nebo použijte klávesnici a zadejte počet kopií.
Objeví se obrazovka kopírování.
- 3 Podle potřeby změňte nastavení kopie.
- 4 Dotkněte se možnosti **Copy It (Kopírovat)**
- 5 Chcete-li skenovat více stránek, umístěte na sklo skeneru další dokument a poté se dotkněte volby **Scan the Next Page (Skenovat další stránku)**.
- 6 Dotkněte se volby **Finish the Job (Dokončit úlohu)**. Tím se vrátíte na úvodní obrazovku.

Kopírování fotografií

- 1 Položte fotografii lícem dolů na skleněnou plochu skeneru do levého horního rohu.
- 2 Na domovské obrazovce se dotkněte položky **Copy (Kopírování)**.
- 3 Dotkněte se položky **Options (Možnosti)**.
- 4 Dotkněte se položky **Content (Obsah)**.
- 5 Dotkněte se položky **Photograph (Fotografie)**.
- 6 Dotkněte se položky **Done (Hotovo)**.
- 7 Dotkněte se položky **Copy It (Kopírovat)**.
- 8 Dotkněte se položky **Scan the Next Page (Skenovat další stránku)** nebo **Finish the Job (Dokončit úlohu)**.

Kopírování na speciální média

Tisk na průhledné fólie

- 1 Vložte předlohu kratší stranou a lícem nahoru do automatického podavače dokumentů (ADF) nebo lícem dolů na skleněnou plochu skeneru.
Poznámka: Nevkládejte do ADF pohlednice, fotografie, malé dokumenty, průhledné fólie, fotografický papír nebo tenká média (např. výstřižky z časopisů). Tyto položky položte na skleněnou plochu skeneru.
- 2 Pokud zakládáte dokument do automatického podavače dokumentů, upravte vodící lišty papíru.
- 3 Na domovské stránce klepněte na **Kopírovat**.
- 4 Klepněte na **Kopírovat z**, a zjistěte velikost kopírované předlohy.
- 5 Klepněte na **Kopírovat na** a poté na zásobník obsahující průhledné fólie, nebo klepněte na **Manuální podavač** a založte průhledné fólie do univerzálního podavače.
- 6 Klepněte na požadovanou velikost průhledných fólií a poté na **Pokračovat**.
- 7 Opakovaně klepněte na šipku nahoru nebo dolů, dokud se nezobrazí **Průhledná fólie**.

8 Klepněte na **Průhledná fólie** a poté na **Pokračovat**.

9 Klepněte na **Kopírovat**.

Kopírování na hlavičkový papír

1 Vložte předlohu kratší stranou a lícem nahoru do automatického podavače dokumentů (ADF) nebo lícem dolů na skleněnou plochu skeneru.

Poznámka: Nevkládejte do ADF pohlednice, fotografie, malé dokumenty, průhledné fólie, fotografický papír nebo tenká média (např. výstřižky z časopisů). Tyto položky položte na skleněnou plochu skeneru.

2 Pokud zakládáte dokument do automatického podavače dokumentů, upravte vodící lišty papíru.

3 Na domovské stránce klepněte na **Kopírovat**.

4 Klepněte na **Kopírovat z**, a zjistěte velikost kopírované předlohy.

5 Klepněte na **Kopírovat na**, poté na **Ruční podavač** a založte hlavičkový papír lícem dolů horní stranou vepředu do univerzálního podavače.

6 Klepněte na požadovanou velikost hlavičkového papíru a poté na **Pokračovat**.

7 Opakovaně klepněte na šipku nahoru nebo dolů, dokud se nezobrazí **Hlavičkový papír**.

8 Klepněte na **Hlavičkový papír** a poté na **Pokračovat**.

9 Klepněte na **Kopírovat**.

Úprava nastavení kopírování

Kopírování z jednoho formátu na druhý

1 Do automatického podavače dokumentů vložte předlohu lícem nahoru a kratší stranou napřed nebo na skleněnou plochu skeneru lícem dolů.

Poznámka: Do automatického podavače dokumentů nevkładejte pohlednice, fotografie, malé dokumenty, průhledné fólie, fotografický papír nebo tenká média (např. výstřižky z časopisů). Tyto předlohy položte na skleněnou plochu skeneru.

2 Pokud vkládáte dokument do automatického podavače dokumentů, seřídte vodítka papíru.

3 Na domovské obrazovce se dotkněte položky **Copy (Kopírování)**.

4 Dotkněte se položky **Copy from (Kopírovat z)** a určete formát předlohy.

5 Dotkněte se položky **Copy to (Kopírovat na)** a zvolte formát, na který chcete kopírovat.

Poznámka: Pokud zvolíte formát odlišný od formátu „Kopírovat z“, tiskárna automaticky upraví měřítko.

6 Dotkněte se položky **Copy It (Kopírovat)**.

Zhotovení kopií na papír z vybraného zásobníku

V průběhu procesu kopírování si můžete vybrat zásobník, který obsahuje papír zvoleného druhu.

- 1 Do automatického podavače dokumentů vložte předlohu lícem nahoru a kratší stranou napřed nebo na skleněnou plochu skeneru lícem dolů.

Poznámka: Do automatického podavače dokumentů nekládejte pohlednice, fotografie, malé dokumenty, průhledné fólie, fotografický papír nebo tenká média (např. výstřižky z časopisů). Tyto předlohy položte na skleněnou plochu skeneru.

- 2 Pokud vkládáte dokument do automatického podavače dokumentů, seřídte vodítka papíru.
- 3 Na domovské obrazovce se dotkněte položky **Copy (Kopírování)**.
- 4 Dotkněte se položky **Copy from (Kopírovat z)** a určete formát předlohy.
- 5 Dotkněte se položky **Copy to (Kopírovat na)** a poté se dotkněte zásobníku či podavače, jenž obsahuje typ papíru, na který chcete tisknout.

Poznámka: Pokud zvolíte Ruční podavač, budete rovněž muset zvolit velikost a typ papíru.

- 6 Dotkněte se položky **Copy It (Kopírovat)**.

Kopírování na obě strany papíru (duplex)

- 1 Do automatického podavače dokumentů vložte předlohu kratší stranou napřed a lícem vzhůru nebo na skleněnou plochu skeneru lícem dolů.

Poznámka: Do automatického podavače dokumentů nekládejte pohlednice, malé předměty, průhledné fólie, fotopapír nebo tenká média (jako jsou ústřižky časopisů). Tyto materiály položte na skleněnou plochu skeneru.

- 2 Pokud zakládáte dokument do automatického podavače dokumentů, upravte vodítka papíru.
- 3 Na domovské obrazovce se dotkněte položky **Copy (Kopírování)**.
- 4 V oblasti stran (oboustranný tisk) se dotkněte tlačítka, které odpovídá metodě oboustranného tisku, jíž chcete použít.

První číslo představuje počet stran původních dokumentů, druhé pak počet stran kopií. Vyberete si například možnost „1 str. na 2 str.“, máte-li jednostranné předlohy a chcete zhotovit dvoustranné kopie.

Poznámka: Automatický podavač umožňuje skenovat obě strany předlohy.

- 5 Dotkněte se možnosti **Copy It (Kopírovat)**

Zmenšení nebo zvětšení kopií

Kopie lze zmenšit na 25 % formátu předlohy nebo zvětšit na 400 % formátu předlohy. Výchozí nastavení měřítka výrobcem je Automaticky. Pokud necháte nastavené automatické měřítko, obsah předlohy se zvětší nebo zmenší tak, aby odpovídal formátu papíru, na který kopírujete.

Chcete-li zmenšit nebo zvětšit kopii:

- 1 Vložte předlohu lícem nahoru, kratší stranou napřed, do automatického podavače dokumentů nebo lícem dolů na skleněnou plochu skeneru.

Poznámka: Nevkládejte do automatického podavače dokumentů pohlednice, fotografie, malé dokumenty, průhledné fólie, fotografický papír nebo tenká média (např. výstřižky z časopisů). Tyto materiály položte na skleněnou plochu skeneru.

- 2 Pokud vkládáte dokument do automatického podavače dokumentů, seřídte vodítka papíru.

- 3 Na domovské obrazovce se dotkněte položky **Copy (Kopírovat)**.

- 4 V oblasti měřítka pomocí šipka zvětšete nebo zmenšete své kopie.

Pokud se po nastavení měřítka dotknete možnosti „Kopírovat z“ nebo „Kopírovat do“, bude hodnota měřítka navrácena na automatickou.

- 5 Dotkněte se volby **Copy It (Kopírovat)**.

Úprava kvality kopie

- 1 Do automatického podavače dokumentů vložte předlohu lícem nahoru a kratší stranou napřed nebo na skleněnou plochu skeneru lícem dolů.

Poznámka: Do automatického podavače dokumentů nevklaďte pohlednice, fotografie, malé dokumenty, průhledné fólie, fotografický papír nebo tenká média (např. výstřižky z časopisů). Tyto předlohy položte na skleněnou plochu skeneru.

- 2 Pokud vkládáte dokument do automatického podavače dokumentů, seřídte vodítka papíru.

- 3 Na domovské obrazovce se dotkněte položky **Copy (Kopírování)**.

- 4 Pomocí levé či pravé šipky pod nadpisem **Obsah** zvolte, co chcete kopírovat:

- **Text** – používá se pro předlohy, které obsahují většinou text nebo čárovou kresbu
- **Text/Photo (Text/Fotografie)** – používá se tehdy, když předlohy obsahují směs textu a grafiky nebo obrázků
- **Photograph (Fotografie)** – používá se, pokud je předlohou vysoce kvalitní fotografie nebo výtisk z inkoustové tiskárny.
- **Printed Image (Vytisknutý obrázek)** – používá se ke kopírování fotografií v odstínech šedi, například dokumentů vytištěných na laserové tiskárně nebo stránek z časopisů či novin, které se skládají hlavně z obrázků.

- 5 Dotkněte se položky **Copy It (Kopírovat)**.

Skládání kopií

Pokud tisknete více kopií dokumentu, můžete se rozhodnout pro tisk každé kopie jako sady (složené) nebo pro tisk kopií jako skupin stránek (nesložených).

Složeno



Nesloženo



Ve výchozím stavu je skládání zapnuté. Pokud kopie nechcete skládat, změňte nastavení na Vypnuto.

Vypnutí skládání:

- 1 Do automatického podavače dokumentů vložte předlohu lícem nahoru a kratší stranou napřed nebo na skleněnou plochu skeneru lícem dolů.
Poznámka: Do automatického podavače dokumentů nekládejte pohlednice, fotografie, malé dokumenty, průhledné fólie, fotografický papír nebo tenká média (např. výstřižky z časopisů). Tyto předlohy položte na skleněnou plochu skeneru.
- 2 Pokud vkládáte dokument do automatického podavače dokumentů, seřídte vodítka papíru.
- 3 Na domovské obrazovce se dotkněte položky **Copy (Kopírování)**.
- 4 Zadejte počet kopií pomocí klávesnice.
- 5 Dotkněte se položky **Off (Vyp.)**, pokud nechcete, aby byly vaše kopie složeny.
- 6 Dotkněte se položky **Copy It (Kopírovat)**.

Umístění oddělovacích listů mezi kopie

- 1 Do automatického podavače dokumentů vložte předlohu lícem nahoru a kratší stranou napřed nebo na skleněnou plochu skeneru lícem dolů.
Poznámka: Do automatického podavače dokumentů nekládejte pohlednice, fotografie, malé dokumenty, průhledné fólie, fotografický papír nebo tenká média (např. výstřižky z časopisů). Tyto předlohy položte na skleněnou plochu skeneru.
- 2 Pokud vkládáte dokument do automatického podavače dokumentů, seřídte vodítka papíru.
- 3 Na domovské obrazovce se dotkněte položky **Copy (Kopírování)**.
- 4 Dotkněte se položky **Options (Možnosti)**.
- 5 Dotkněte se možnosti **Separator Sheets (Oddělovací listy)**.
Poznámka: Aby bylo možné umístit mezi kopie oddělovací listy, musí být zapnuto řazení kopií. Je-li řazení kopií vypnuto, oddělovací listy se přidají na konec tiskové úlohy.
- 6 Zvolte jednu z těchto možností:
 - **Between Copies (Mezi kopie)**
 - **Between Jobs (Mezi úlohy)**
 - **Between Pages (Mezi stránky)**
- 7 Dotkněte se položky **Done (Hotovo)**.
- 8 Dotkněte se položky **Copy It (Kopírovat)**.

Kopírování více stránek na jeden list

Chcete-li ušetřit papír, můžete zkopírovat dvě nebo čtyři po sobě jdoucí stránky vícestránkového dokumentu na jeden list papíru.

Poznámky:

- Formát papíru musí být nastavený na Letter, Legal, A4, nebo B5 JIS.
 - Formát kopie být nastavený na 100 %.
- 1** Do automatického podavače dokumentů vložte předlohu lícem nahoru a kratší stranou napřed nebo na skleněnou plochu skeneru lícem dolů.

Poznámka: Do automatického podavače dokumentů nekládejte pohlednice, fotografie, malé dokumenty, průhledné fólie, fotografický papír nebo tenká média (např. výstřižky z časopisů). Tyto předlohy položte na skleněnou plochu skeneru.
 - 2** Pokud vkládáte dokument do automatického podavače dokumentů, seřídte vodítka papíru.
 - 3** Na domovské obrazovce se dotkněte položky **Copy (Kopírování)**.
 - 4** Zvolte nastavení oboustranného tisku.
 - 5** Dotkněte se položky **Options (Možnosti)**.
 - 6** Dotkněte se položky **Paper Saver (Spořič papíru)**.
 - 7** Vyberte si požadovaný výstup.
 - 8** Dotkněte se položky **Print Page Borders (Tisk ohraničení stránky)** – pokud si přejete kolem každé okopírované stránky vytisknout rámeček.
 - 9** Dotkněte se položky **Done (Hotovo)**.
 - 10** Dotkněte se položky **Copy It (Kopírovat)**.

Vytvoření vlastní úlohy (vytváření úloh)

Funkce vlastní úloha nebo vytváření úloh se používá ke spojení jedné nebo více sad předloh do jediné kopírovací úlohy. Každá sada může být skenována s použitím jiných parametrů úlohy. Je-li odeslána kopírovací úloha a aktivována vlastní úloha, skener naskenuje první sadu předloh s použitím dodaných parametrů a pak skenuje další sadu se stejnými nebo jinými parametry.

Definice sady závisí na zdroji skenování:

- Pokud skenujete dokument umístěný na skleněné ploše skeneru, sada se skládá z jedné stránky.
- Pokud skenujete více stránek pomocí podavače ADF, sada se skládá ze všech stránek naskenovaných do vyprázdnění podavače ADF.
- Pokud skenujete jednu stránku pomocí podavače ADF, sada se skládá z jedné stránky.

Například:

- 1 Do automatického podavače dokumentů vložte předlohu lícem nahoru a kratší stranou napřed nebo na skleněnou plochu skeneru lícem dolů.
Poznámka: Do automatického podavače dokumentů nekládejte pohlednice, fotografie, malé dokumenty, průhledné fólie, fotografický papír nebo tenká média (např. výstřižky z časopisů). Tyto předlohy položte na skleněnou plochu skeneru.
- 2 Pokud vkládáte dokument do automatického podavače dokumentů, seřídte vodítka papíru.
- 3 Na domovské obrazovce se dotkněte položky **Copy (Kopírování)**.
- 4 Dotkněte se položky **Options (Možnosti)**.
- 5 Dotkněte se možnosti **Custom Job (Vlastní úloha)**.
- 6 Dotkněte se možnosti **On (Zap.)**.
- 7 Dotkněte se položky **Done (Hotovo)**.
- 8 Dotkněte se položky **Copy It (Kopírovat)**.
Po dosažení konce sady se znovu objeví skenovací obrazovka.
- 9 Založte další dokument potiskem nahoru a krátkou stranou napřed do podavače ADF nebo jej položte potiskem dolů na skleněnou plochu skeneru a dotkněte se možnosti **Scan the Automatic Document Feeder (Skenovat z automatického podavače dokumentů)** nebo **Scan the flatbed (Skenovat z plochy)**.
Poznámka: V případě nutnosti změňte nastavení úlohy.
- 10 Máte-li ke skenování další dokument, založte jej potiskem nahoru a krátkou stranou napřed do podavače ADF nebo jej položte potiskem dolů na skleněnou plochu skeneru a dotkněte se možnosti **Scan the Automatic Document Feeder (Skenovat z automatického podavače dokumentů)** nebo **Scan the flatbed (Skenovat z plochy)**. Jinak se dotkněte možnosti **Finish the job (Dokončit úlohu)**.

Pozastavení aktuální tiskové úlohy za účelem kopírování

Je-li volba „Povolit prioritní kopie“ zapnuta, tiskárna po započetí kopírovací úlohy pozastaví aktuální tiskovou úlohu.

Poznámka: Aby bylo možné pozastavit tisk a zahájit kopírování, je třeba, aby byla zapnuta volba „Povolit prioritní kopie“ v nabídce nastavení kopírování.

- 1 Do automatického podavače dokumentů vložte předlohu lícem nahoru a kratší stranou napřed nebo na skleněnou plochu skeneru lícem dolů.
Poznámka: Do automatického podavače dokumentů nekládejte pohlednice, fotografie, malé dokumenty, průhledné fólie, fotografický papír nebo tenká média (např. výstřižky z časopisů). Tyto předlohy položte na skleněnou plochu skeneru.
- 2 Pokud vkládáte dokument do automatického podavače dokumentů, seřídte vodítka papíru.
- 3 Na ovládacím panelu tiskárny stiskněte .
- 4 Pokud jste umístili dokument na skleněnou plochu skeneru, dotkněte se volby **Finish the Job (Dokončit úlohu)**. Tím se vrátíte na úvodní obrazovku.

Umístění informace na kopie

Umístění data a času na horní okraj každé stránky

1 Do automatického podavače dokumentů vložte předlohu lícem nahoru a kratší stranou napřed nebo na skleněnou plochu skeneru lícem dolů.

Poznámka: Do automatického podavače dokumentů nekládejte pohlednice, fotografie, malé dokumenty, průhledné fólie, fotografický papír nebo tenká média (např. výstřižky z časopisů). Tyto předlohy položte na skleněnou plochu skeneru.

2 Pokud vkládáte dokument do automatického podavače dokumentů, seřídte vodítka papíru.

3 Na domovské obrazovce se dotkněte položky **Copy (Kopírování)**.

4 Dotkněte se položky **Options (Možnosti)**.

5 Dotkněte se položky **Header/Footer (Záhlaví/zápatí)**.

6 Zvolte oblast stránky pro umístění data a času.

7 Dotkněte se položky **Date/Time (Datum/čas)** a povelu **Continue (Pokračovat)**.

8 Dotkněte se položky **Done (Hotovo)**.

9 Dotkněte se položky **Copy It (Kopírovat)**.

Umístění překryvné zprávy na každou stránku

Překryvnou zprávu lze umístit na každou stránku. Volit lze mezi zprávami Naléhavé, Důvěrné, Kopie a Koncept. Zprávu na kopie umístíte takto:

1 Do automatického podavače dokumentů vložte předlohu lícem nahoru a kratší stranou napřed nebo na skleněnou plochu skeneru lícem dolů.

Poznámka: Do automatického podavače dokumentů nekládejte pohlednice, fotografie, malé dokumenty, průhledné fólie, fotografický papír nebo tenká média (např. výstřižky z časopisů). Tyto předlohy položte na skleněnou plochu skeneru.

2 Pokud vkládáte dokument do automatického podavače dokumentů, seřídte vodítka papíru.

3 Na domovské obrazovce se dotkněte položky **Copy (Kopírování)**.

4 Dotkněte se položky **Options (Možnosti)**.

5 Dotkněte se položky **Overlay (Překrytí)**.

6 Dotkněte se tlačítka s překrytím, které chcete použít.

7 Dotkněte se položky **Done (Hotovo)**.

8 Dotkněte se položky **Copy It (Kopírovat)**.

Zrušení úlohy kopírování

Rušení kopírovací úlohy s dokumentem založeným v podavači ADF

Jakmile podavač ADF zahájí proces zpracování dokumentu, zobrazí se obrazovka skenování. Pro zrušení kopírovací úlohy se na obrazovce dotkněte položky **Cancel Job (Zrušit úlohu)**.

Zobrazí se obrazovka „Rušení úlohy skenování“. Podavač ADF vyprázdní všechny stránky z podavače ADF a poté zruší úlohu.

Zrušení kopírovací úlohy během kopírování stránek za použití skleněné plochy skeneru

Na dotykové obrazovce se dotkněte položky **Cancel Job (Zrušit úlohu)**.

Zobrazí se obrazovka „Rušení úlohy skenování“. Jakmile je úloha zrušena, objeví se obrazovka kopírování.

Rušení kopírovací úlohy během probíhajícího tisku.

- 1 Na dotykové obrazovce se dotkněte položky **Cancel Job (Zrušit úlohu)** anebo stiskněte  na klávesnici.
- 2 Dotkněte se úlohy, kterou chcete zrušit.
- 3 Dotkněte se položky **Delete Selected Jobs (Smazat vybrané úlohy)**.
Zbytek kopírovací úlohy je zrušen. Objeví se domovská obrazovka.

Popis obrazovek kopírování a možností

Kopírovat z

Tato možnost otevírá obrazovku, na níž můžete vložit formát dokumentů, které hodláte kopírovat. Dotykem tlačítka pro formát papíru tento formát nastavte pro funkci „Kopírovat z“. Objeví se obrazovka kopírování s vaším novým nastavením.

Kopie do

Tato možnost otevře obrazovku, na které si můžete vybrat velikost a typ papíru, na kterou budou vaše kopie vytištěny.

- Dotkněte se tlačítka velikost papíru a vyberte jej tím, jako nastavení „Kopírovat do“. Objeví se obrazovka kopírování s vaším novým nastavením.
- Pokud jsou nastavení „Kopírovat z“ a „Kopírovat do“ různé, tiskárna automaticky upraví měřítko, aby se s rozdílem vyrovnala.
- Pokud není typ nebo velikost papíru, na kterou si přejete kopírovat, založena v některém ze zásobníků, dotkněte se volby **Manual Feeder (ruční podavač)** a ručně vložte papír pomocí víceúčelového podavače.
- Pokud je volba „Kopírovat do“ nastavena na automatické přizpůsobení formátu, bude velikost všech kopií odpovídat velikosti původního dokumentu. Pokud není odpovídající velikost papíru založena v jednom ze zásobníků, tiskárna přizpůsobí měřítko každé z kopií tak, aby se vešly na založený papír.

Přizpůsobit

Tato možnost vytváří obrázek z kopie, který je proporcionálně přizpůsoben v rozmezí od 25 % do 400 %. Míra přizpůsobení může být rovněž nastavena automaticky.

- Chcete-li kopírovat z jednoho formátu papíru do jiného formátu, například z formátu Legal do formátu Letter, při nastavení „Kopírovat z“ a „Kopírovat do“ formáty papíru automaticky změní měřítko tak, aby byly na kopii zachovány všechny informace původního dokumentu.
- Klepnutím na levou šipku se hodnota snižuje o 1 %, zatímco klepnutím na pravou šipku se o 1 % zvětšuje.
- Přidržením prstu na pravé šipce se hodnoty přírůstku mění spojitě.
- Přidržíte-li prst dvě sekundy na pravé nebo levé šipce, zvětší se rychlost změny zobrazovaných hodnot.

Sytost

Tato možnost vám umožní upravit světlost, respektive tmavost kopií ve vztahu k původnímu dokumentu.

Obsah

Tato možnost informuje tiskárnu o druhu předlohy. Zvolte si z možností: text, text/fotografie, fotografie a tištěný obrázek.

- **Text** – režim určený pro ostrý černý text o vysokém rozlišení na bílém pozadí.
- **Text/fotografie** – používá se, pokud je originální dokument částečně složen z textu, grafiky a obrázků.
- **Fotografie** – sděluje skeneru, aby věnoval zvýšenou pozornost grafice a obrázkům. Toto nastavení sice prodlužuje skenování, nicméně je zaměřené na reprodukci celé palety barevných odstínů originálního dokumentu.
- **Vytištěný obrázek** – používá se ke kopírování fotografií v odstínech šedi, například dokumenty vytištěné na laserové tiskárně, stránky z časopisů nebo novin, které se skládají hlavně z obrázků.

Strany (duplex)

Touto volbou vyberte nastavení oboustranného tisku. Kopie můžete tisknout na jednu nebo obě strany, můžete vytvářet oboustranné kopie (duplex) oboustranných originálních dokumentů, vytvářet oboustranné kopie z jednostranných originálních dokumentů nebo vytvářet jednostranné kopie (simplex) z oboustranných originálních dokumentů.

Kompletovat

Tato možnost udržuje stránky tiskové úlohy při tisku více kopií dokumentu ve správném pořadí. Při výchozím továrním nastavení je možnost kompletovat zapnutá – výstupní stránky vašich kopií bude organizovány takto: (1, 2, 3), (1, 2, 3), (1, 2, 3). Pokud si přejete, aby byly kopie jednotlivých stránek vytištěny společně, vypněte volbu kompletování. Vaše kopie budou organizovány takto: (1, 1, 1), (2, 2, 2), (3, 3, 3).

Možnosti

Klepnutím na tlačítko Možnosti se otevírá obrazovka, na níž můžete měnit nastavení spořiče papíru, vytvoření knihy, pokročilého zobrazování, vlastní úlohy, oddělovacích listů, posunu okrajů, vymazání okrajů, záhlaví/zápatí, masky, rozšířeného oboustranného tisku, uložení a zástupců.

Spořič papíru

Tato možnost vám umožňuje tisknout dva či více listů předlohy na stejnou stránku. Spořič papíru se též označuje jako tisk více stránek na list (N-up). N zde nahrazuje číslo („number“). Například nastavení 2-up bude tisknout dvě stránky vašeho dokumentu na jednu stranu a 4-up čtyři stránky na jednu stranu. Klepnutím na možnost „Tisk ohraničení stránky“ přidáte či odeberete obrysový rámeček kolem stránky předlohy na výstupní straně.

Vytvořit knihu

Tato možnost vytváří svazek složených stran, který, když se přeloží, vytvoří knihu o polovičním formátu strany oproti předloze, se všemi stranami ve správném pořadí.

Poznámka: Chcete-li použít možnost „Vytvořit knihu“, musíte mít k tiskárně připojenou duplexní jednotku.

Pokročilé zobrazování

Tato možnost vám umožňuje nastavit před zkopírováním dokumentu odstranění pozadí, výpadek barev, kontrast, zrcadlový obraz, obraz v negativu, detail stínu, skenování od kraje ke kraji a ostrost.

Vlastní úloha

Tato možnost spojuje více skenovacích úloh do jediné úlohy.

Oddělovací listy

Tato možnost umísťuje prázdný kus papíru mezi kopie, stránky a tiskové úlohy. Oddělovací list lze vytáhnout ze zásobníku, který obsahuje jiný druh či barvu papíru než má papír, na nějž tisknete kopie.

Posunutí okrajů

Tato možnost zvětšuje okraj o určenou hodnotu. To může být užitečné, je-li třeba udělat místo pro slepé či děrované kopie. Pomocí šipek můžete zvětšit anebo zmenšit okraj tak, jak chcete. Je-li přídavný okraj příliš velký, kopie se ořízne.

Vymazání okrajů

Tato možnost odstraňuje šmouhy anebo informace kolem okrajů vašeho dokumentu. Tuto možnost si můžete vybrat, chcete-li vynechat stejnou plochu kolem všech čtyř stran papíru nebo zvolit určitý okraj. Vymazání okrajů maže vše, co se nachází na vybrané ploše, takže se na této části papíru nic nevytiskne.

Záhlaví/zápatí

Tato možnost aktivuje datum/čas, číslo stránky, číslo dávky anebo vlastní text a tyto informace tiskne na určitá místa záhlaví a zápatí.

Překrytí

Tato možnost vytváří vodoznak (nebo zprávu), která překrývá obsah vaší kopie. Můžete volit mezi nápisy Naléhavé, Důvěrné, Kopie a Koncept anebo můžete zadat vlastní zprávu do pole „Vložte vlastní text“. Slovo, které si vyberete, se objeví slabě vytištěné velkými písmeny napříč celou stránkou.

Poznámka: Vlastní masku může též vytvořit osoba, která spravuje váš systém. Je-li vytvořena vlastní maska, bude k dispozici tlačítko s ikonou této masky.

Rozšířený oboustranný tisk

Tato možnost určuje, zda jsou dokumenty jednostranné či oboustranné, jakou mají orientaci předlohy a jak budou vaše dokumenty svázané.

Poznámka: Některé možnosti rozšířeného oboustranného tisku nemusí být k dispozici na všech tiskárnách.

Uložit jako zástupce

Tato možnost umožňuje uložit aktuální nastavení jako zástupce.

Zlepšení kvality kopie

Otázka	Tip
Kdy mám použít režim Text?	<ul style="list-style-type: none"> • Textový režim použijte tehdy, když je hlavním cílem kopírování zachování textu a na zachování obrázků zkopírovaných z předlohy nezáleží. • Textový režim se doporučuje pro stvrzenky, průpisové formuláře a dokumenty, které obsahují jen text nebo jemnou čárovou kresbu.
Kdy mám použít režim Text/fotografie?	<ul style="list-style-type: none"> • Režim Text/fotografie použijte pro kopírování předlohy, která obsahuje směs textu a grafiky. • Režim Text/fotografie se doporučuje pro články v časopisech, obchodní grafiku a brožury.
Kdy mám použít režim Vytisknutý obrázek?	Režim Vytisknutý obrázek se používá ke kopírování fotografií v odstínech šedi, například dokumentů vytisknutých na laserové tiskárně nebo stránek z časopisů či novin.
Kdy mám použít režim Fotografie?	Fotografický režim použijte tehdy, když je předloha vysoce kvalitní fotografií nebo inkoustovým tiskem.

E-maily

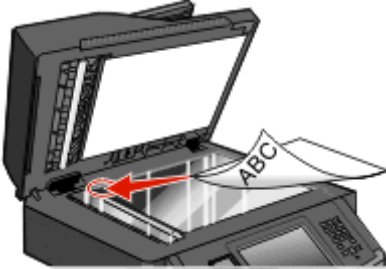
ADF	Skleněná plocha skeneru
	
<p>ADF použijte pro více-stránkové dokumenty.</p>	<p>Skleněnou plochu skeneru použijte pro jednotlivé stránky, malé dokumenty (např. pohlednice nebo fotografie), průhledné fólie, fotografický papír nebo tenká média (např. výstřižky z časopisů).</p>

Tiskárnu můžete použít pro zaslání naskenovaných dokumentů e-mailem jednomu nebo více adresátům. Z tiskárny můžete e-mail odeslat třemi způsoby. Můžete napsat e-mailovou adresu, použít číslo zástupce nebo použít adresář.

Příprava na e-mail

Aktivace funkce e-mailů

Před použitím je třeba funkci e-mailů aktivovat. Pokud jste při nastavování tiskárny funkci e-mailů vypnuli, nebo pokud byla tiskárna delší dobu vypnuta, postupujte následovně:

Poznámka: K dokončení tohoto kroku musí znát adresu vaší primární brány SMTP (mailový server). Více informací získáte od osoby, který zajišťuje podporu vašeho systému.

- 1 Dotkněte se možnosti **Menus (Nabídky)**.
- 2 Dotkněte se možnosti **Settings (Nastavení)**.
- 3 Dotkněte se položky **General Settings (Obecná nastavení)**.
- 4 Pomocí levé nebo pravé šipky zvolte možnost **Spustit počáteční nastavení** a následně vyberte **Ano**.
- 5 Dotkněte se možnosti **Submit (Odeslat)**
Zobrazí se hlášení **Odesílání změn**.
- 6 Vypněte tiskárnu, vyčkejte 10 sekund a pak ji znovu zapněte.
- 7 V ovládacím panelu tiskárny si vyberte jazyk.
- 8 Vyberte stát nebo blast a poté se dotkněte možnosti **Continue (Pokračovat)**.
- 9 Vyberte svoji časovou zónu a poté se dotkněte možnosti **Continue (Pokračovat)**.
- 10 Dotkněte se možnosti **Email** a poté se dotkněte **Continue (Pokračovat)**.
- 11 Vyberte další tlačítka, která chcete zobrazit na domovské obrazovce a poté se dotkněte možnosti **Continue (Pokračovat)**.

- 12 Dotkněte se možnosti **Enter (Zadat)**.
- 13 Dotkněte se možnosti **Continue (Pokračovat)**.
- 14 Zadejte adresu primární brány SMTP a poté se dotkněte tlačítka **Enter (Zadat)**.
- 15 Pokud k tomu budete vyzváni, zvolte svůj datum a čas a poté se dotkněte možnosti **Continue (Pokračovat)**.
Jakmile se zobrazí domovská obrazovka, je již funkce e-mailů nastavena.

Nastavení funkce emailu

Aby funkce odesílání e-mailů fungovala správně, musí být aktivována v konfiguraci tiskárny a mít platnou adresu IP či adresu brány. Nastavení funkce emailu:

- 1 Zadejte adresu IP tiskárny do adresního řádku vašeho webového prohlížeče.
Poznámka: Jestliže neznáte adresu IP tiskárny, vytiskněte stránku s nastavením sítě a adresu IP naleznete v části TCP/IP.
- 2 Klepněte na možnost **Settings (Nastavení)**.
- 3 V nabídce Výchozí nastavení klepněte na možnost **Email/FTP Settings (E-mail/nastavení FTP)**.
- 4 Klepněte na možnost **E-mail Settings (Nastavení e-mailu)**.
- 5 Klepněte na možnost **Setup E-mail Server (Nastavení e-mailového serveru)**.
- 6 Do polí zadejte příslušné údaje.
- 7 Klepněte na možnost **Add (Přidat)**.

Volba nastavení e-mailů

- 1 Napište adresu IP tiskárny do adresního řádku svého internetového prohlížeče.
Poznámka: Jestliže neznáte adresu IP tiskárny, vytiskněte stránku nastavení sítě a vyhledejte adresu IP v části TCP/IP.
- 2 Klepněte na možnost **Settings (Nastavení)**.
- 3 Klepnete na možnost **E-mail/FTP Settings (Nastavení e-mailu/FTP)**.
- 4 Klepněte na tlačítko **E-mail Settings (Nastavení e-mailu)**.
- 5 Vyplňte pole příslušnými informacemi.
- 6 Click **Submit (Odeslat)**

Vytvoření zástupce e-mailu

Vytváření emailových zkratk pomocí zabudovaného webového serveru

- 1 Zadejte adresu IP tiskárny do adresního řádku vašeho webového prohlížeče.

Poznámka: Jestliže neznáte adresu IP tiskárny, vytiskněte stránku s nastavením sítě a adresu IP naleznete v části TCP/IP.

- 2 Klepněte na možnost **Settings (Nastavení)**.
- 3 V nabídce Další nastavení klepněte na možnost **Manage Shortcuts (Správa zkratk)**.
- 4 Klepněte na možnost **E-mail Shortcut Setup (Nastavení e-mailové zkratky)**.
- 5 Zadejte jedinečný název pro příjemce a poté zadejte e-mailovou adresu.

Poznámka: Pokud zadáváte více adres, oddělte každou adresu čárkou (,).

- 6 Zvolte nastavení skenování (Formát, Obsah, Barva a Rozlišení).
 - 7 Zadejte číselnou zkratku a klepněte na možnost **Add (Přidat)**.
- Pokud zadáte číslo, které se již používá, budete vyzváni k zadání jiného čísla.

Vytváření emailové zkratky pomocí dotykové obrazovky

- 1 Na domovské obrazovce se dotkněte položky **E-mail**.
- 2 Zadejte emailovou adresu příjemce.
Pro vytvoření skupiny příjemců se dotkněte položky **Next address (Další adresa)** a zadejte další emailovou adresu příjemce.
- 3 Dotkněte se položky **Save as Shortcut (Uložit jako zkratku)**.
- 4 Zadejte jedinečný název zkratky a poté se dotkněte položky **Enter (Zadat)**.
- 5 Ověřte správnost názvu a čísla zkratky a dotkněte se položky **OK**.
Pokud je název zkratky nesprávný, dotkněte se položky **Cancel (Zrušit)** a údaj zadejte znovu.

Zaslání dokumentu e-mailem

Odesílání e-mailu pomocí dotykové obrazovky

- 1 Vložte předlohu lícem nahoru a kratší stranou napřed do automatického podavače dokumentů nebo lícem dolů na skleněnou plochu skeneru.
Poznámka: Nevkládejte do automatického podavače dokumentů pohlednice, fotografie, malé dokumenty, průhledné fólie, fotografický papír nebo tenká média (např. výstřižky z časopisů). Tyto položky položte na skleněnou plochu skeneru.
- 2 Pokud vkládáte dokument do podavače ADF, seřídte vodítka papíru.
- 3 Na domovské obrazovce se dotkněte položky **E-mail**.

4 Zadejte e-mailovou adresu nebo stiskněte číselnou zkratku.

Chcete-li zadat další adresáty, dotkněte se volby **Next address (Další adresa)** a poté zadejte adresu nebo číslo zkratky, kterou chce přidat.

5 Dotkněte se možnosti **E-mail It (Poslat e-mailem)**.

Odeslání e-mailu pomocí zkráceného čísla

1 Vložte předlohu lícem nahoru a kratší stranou napřed do automatického podavače dokumentů nebo lícem dolů na skleněnou plochu skeneru.

Poznámka: Nevkládejte do automatického podavače dokumentů pohlednice, fotografie, malé dokumenty, průhledné fólie, fotografický papír nebo tenká média (např. výstřižky z časopisů). Tyto položky položte na skleněnou plochu skeneru.

2 Pokud vkládáte dokument do podavače ADF, seřídte vodítka papíru.

3 Stiskněte  a následně zadejte číselnou zkratku pomocí klávesnice.

Chcete-li zadat další adresáty, stiskněte volbu **Next address (Další adresa)** a poté zadejte adresu nebo číslo zkratky, kterou chce přidat.

4 Touch **E-mail It (Poslat e-mailem)**.

Odeslání e-mailu pomocí adresáře

1 Vložte předlohu lícem nahoru a kratší stranou napřed do automatického podavače dokumentů anebo lícem dolů na skleněnou plochu skeneru.

Poznámka: Nevkládejte do automatického podavače dokumentů pohlednice, fotografie, malé dokumenty, průhledné fólie, fotografický papír nebo tenká média (např. výstřižky z časopisů). Tyto položky položte na skleněnou plochu skeneru.

2 Pokud vkládáte dokument do podavače ADF, seřídte vodítka papíru.

3 Na domovské obrazovce se dotkněte položky **E-mail (E-mailu)**.

4 Dotkněte se možnosti **Search Address Book (vyhledat v adresáři)**.

5 Zadejte jméno nebo část jména, které hledáte, a dotkněte se položky **Search (Hledat)**.

6 Dotkněte se jména, které chcete do pole „Komu“ přidat.

Chcete-li zadat další adresáty, stiskněte tlačítko **Next address (Další adresa)** a poté zadejte adresu anebo číslo zkratky, kterou chce přidat. Případně můžete také hledat v adresáři.

7 Dotkněte se možnosti **E-mail It (Poslat e-mailem)**.

Úprava nastavení e-mailu

Přidání informace o předmětu e-mailu a zprávě

- 1 Do automatického podavače dokumentů vložte předlohu lícem nahoru a kratší stranou napřed nebo na skleněnou plochu skeneru lícem dolů.
Poznámka: Do automatického podavače dokumentů nekládejte pohlednice, fotografie, malé dokumenty, průhledné fólie, fotografický papír nebo tenká média (např. výstřižky z časopisů). Tyto předlohy položte na skleněnou plochu skeneru.
- 2 Pokud vkládáte dokument do automatického podavače dokumentů, seřídte vodítka papíru.
- 3 Na domovské obrazovce se dotkněte položky **E-mail**.
- 4 Zadejte emailovou adresu.
- 5 Dotkněte se položky **Options (Možnosti)**.
- 6 Dotkněte se položky **Subject (Předmět)**.
- 7 Zadejte předmět emailu.
- 8 Dotkněte se položky **Done (Hotovo)**.
- 9 Dotkněte se položky **Message (Zpráva)**.
- 10 Napište emailovou zprávu.
- 11 Dotkněte se položky **Done (Hotovo)**.
- 12 Dotkněte se volby **E-mail It (Poslat e-mailem)**.

Změna typu výstupního souboru

- 1 Do automatického podavače dokumentů vložte předlohu kratší stranou napřed a lícem vzhůru nebo na skleněnou plochu skeneru lícem dolů.
Poznámka: Do automatického podavače dokumentů nekládejte pohlednice, malé předměty, průhledné fólie, ftopapír nebo tenká média (jako jsou ústřižky časopisů). Tyto materiály položte na skleněnou plochu skeneru.
- 2 Pokud zakládáte dokument do automatického podavače dokumentů, upravte vodítka papíru.
- 3 Na domovské obrazovce se dotkněte položky **E-mail (E-mailu)**.
- 4 Zadejte emailovou adresu.
- 5 Dotkněte se možnosti **Options (Možnosti)**.
- 6 Dotkněte se tlačítka, které zastupuje typ souboru, jenž chcete odeslat.
 - **PDF** – vytvoří jeden soubor s více stránkami, který je možné zobrazit v aplikaci Adobe Reader. Program Adobe Reader poskytuje společnost Adobe zdarma na adrese www.adobe.com.
 - **Zabezpečené PDF** – vytvoří šifrovaný soubor PDF, jehož obsah je chráněn před neoprávněným přístupem.
 - **TIFF** – vytvoří více souborů, nebo soubor jediný. Pokud je v nabídce nastavení vestavěného webového serveru vypnuta volba vícestránkových souborů TIFF, je v každém souboru TIFF uložena pouze jedna stránka. Výsledný soubor je obvykle větší než jeho protějšek ve formátu JPEG.

- **JPEG** – vytvoří pro každou stránku předlohy jeden soubor. Soubory formátu JPEG je možné zobrazit ve většině webových prohlížečů a grafických programů.
- **XPS** – vytvoří jeden vícestránkový soubor XML Paper Specification (XPS), který je možné zobrazit pomocí programu Internet Explorer, pomocí rámce .NET Framework nebo pomocí staženého prohlížeče třetí strany.

7 Dotkněte se položky **E-mail It (Poslat e-mailem)**.

Poznámka: Pokud zvolíte možnost Šifrované PDF, vložte své heslo dvakrát.

Odesílání barevných dokumentů emailem

1 Do automatického podavače dokumentů vložte předlohu lícem nahoru a kratší stranou napřed nebo na skleněnou plochu skeneru lícem dolů.

Poznámka: Do automatického podavače dokumentů nekládejte pohlednice, fotografie, malé dokumenty, průhledné fólie, fotografický papír nebo tenká média (např. výstřižky z časopisů). Tyto předlohy položte na skleněnou plochu skeneru.

2 Pokud vkládáte dokument do automatického podavače dokumentů, seřídte vodítka papíru.

3 Na domovské obrazovce se dotkněte položky **E-mail**.

4 Zadejte emailovou adresu.

5 Dotkněte se položky **Options (Možnosti)**.

6 Dotkněte se volby **Color (Barva)**.

7 Dotkněte se volby **E-mail It (Odeslat e-mailem)**.

Zrušení e-mailu

- Při použití automatického podavače dokumentů se dotkněte položky **Cancel Job (Zrušit úlohu)**, jakmile se zobrazí zpráva **Skenování...**
- Při použití skleněné plochy skeneru se dotkněte položky **Cancel Job (Zrušit úlohu)**, jakmile se zobrazí zpráva **Skenování...**, nebo zobrazí-li se zpráva **Skenovat další stránku / Dokončit úlohu**.

Popis možností e-mailu

Formát předlohy

Tato možnost otevírá obrazovku, na níž si můžete vybrat formát dokumentů, které hodláte odeslat e-mailem.

- Dotykem tlačítka pro formát papíru tento formát nastavte jako formát předlohy. Objeví se obrazovka e-mailu s vaším novým nastavením.
- Je-li formát předlohy nastaven na kombinované formáty, můžete skenovat předlohu obsahující smíšené formáty papíru.

Strany (duplex)

Tato možnost informuje tiskárnu, zda je předloha jednostranná (tištěná po jedné straně) nebo oboustranná (tištěná po obou stranách). To umožní skeneru rozhodnout, co je třeba naskenovat a přiložit k e-mailu.

Orientace

Tato volba oznámí tiskárně, zda je originální dokument orientován na výšku či délku. Tiskárna na základně této informace změní nastavení stránek a okrajů.

Vazba

Poskytne tiskárně informaci o tom, zda je originální dokument vázán k delšímu či kratšímu okraji.

Předmět e-mailu

Tato volba vám umožní zadat předmět vašeho e-mailu. Můžete zadat až 255 znaků.

Název e-mailového souboru

Tato volba vám umožní upravit název přílohy.

Text e-mailu

Tato volba vám umožňuje přidat ke zprávě s naskenovanou přílohou také text.

Rozlišení

Upravte výstupní kvalitu svého e-mailu. Zvýšení rozlišení obrazu zvyšuje výslednou velikost e-mailu a prodlužuje dobu, kterou bude trvat skenování originálního dokumentu. Výslednou velikost e-mailu můžete snížit tím, že snížíte rozlišení obrazu.

Odeslat jako

Tato volba vám umožňuje nastavit typ výstupu (PDF, TIFF, JPEG nebo XPS) pro skenovaný obrázek.

- **PDF** – vytvoří jeden soubor o více stranách, který je možné zobrazit v programu Adobe Reader. Program Adobe Reader poskytuje společnost Adobe zdarma na adrese www.adobe.com.
- **Zabezpečené PDF** – vytvoří šifrovaný soubor PDF, jehož obsah je chráněn před neoprávněným přístupem.
- **TIFF** – vytvoří více souborů, nebo soubor jediný. Pokud je v nabídce nastavení vestavěného webového serveru vypnuta volba vícestránkových souborů TIFF, je v každém souboru TIFF uložena pouze jedna stránka. Výsledný soubor je obvykle větší než jeho protějšek ve formátu JPEG.
- **JPEG** – vytvoří pro každou stránku předlohy jeden soubor. Soubory formátu JPEG je možné zobrazit ve většině webových prohlížečů a grafických programů.
- **XPS** – vytvoří jeden vícestránkový soubor XPS, který je možné zobrazit pomocí programu Internet Explorer, pomocí rámce .NET Framework nebo pomocí staženého prohlížeče třetí strany.

Obsah

Tato možnost informuje tiskárnu o druhu předlohy. Zvolte si z možností: text, text/fotografie a fotografie. Barvy se dají zapnout a vypnout nezávisle na výběru režimu. Obsah ovlivňuje kvalitu a výslednou velikost e-mailu.

- **Text** – zdůrazňuje ostrý černý text s vysokým rozlišením na čistém bílém pozadí
- **Text/fotografie** – používá se, pokud je originální dokument částečně složen z textu, grafiky a obrázků.
- **Fotografie** – sděluje skeneru, aby věnoval zvýšenou pozornost grafice a obrázkům. Toto nastavení prodlužuje čas nutný k pořízení skenu, ale zlepšuje reprodukci celého dynamického rozsahu odstínů předlohy. Zvyšuje množství uložených informací.
- **Barva** – nastaví typ skenování a výstup pro e-mail. Barevné dokumenty je možné naskenovat a odeslat e-mailem.

Rozšířené volby

Stisknutím tohoto tlačítka přejdete na obrazovku, kde můžete upravit pokročilé zobrazování, vlastní úlohu, záznam spojení, náhled skenu, vymazání okraje a nastavení tmavosti.

- **Pokročilé zobrazování** – před kopírováním dokumentu můžete nastavit odstranění pozadí, kontrast, úroveň detailů stínu a zrcadlení obrazu.
- **Vlastní úlohy (vytváření úloh)** – Slouží ke spojení několika skenovacích úloh do jedné.
- **Záznam spojení** – Slouží k tisku záznamu spojení nebo záznamu chyb spojení.
- **Náhled skenu** – Zobrazí první stránku obrázku předtím, než je přiložena k e-mailu. Jakmile je naskenována první stránka, je skenování pozastaveno a zobrazí se náhled obrázku.
- **Vymazání okraje** – Odstraní šmouhy či nadbytečné informace podél okrajů dokumentu. Tuto možnost si můžete vybrat, chcete-li vynechat stejnou plochu kolem všech čtyř stran papíru nebo zvolit určitý okraj. Funkce vymazání okrajů vymaže všechno v rámci vybrané oblasti, která tak bude zcela prázdná.
- **Tmavost** – Zvýší anebo sníží tmavost vašich naskenovaných e-mailů.

Faxování

Poznámka: Možnost faxování nemusí být dostupná u všech modelů.

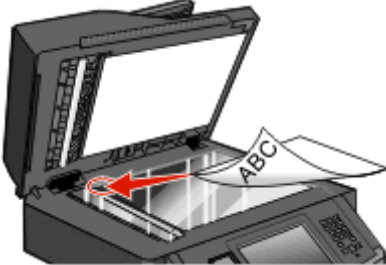
ADF	Skleněná plocha skeneru
	
<p>ADF použijte pro více-stránkové dokumenty.</p>	<p>Skleněnou plochu skeneru použijte pro jednotlivé stránky, malé dokumenty (např. pohlednice nebo fotografie), průhledné fólie, fotografický papír nebo tenká média (např. výstřižky z časopisů).</p>

Příprava tiskárny na faxování

Poznámka: Možnost faxování nemusí být dostupná u všech modelů.

Dále uvedené metody připojení nemusí být použitelné ve všech zemích nebo regionech.

⚠ VÝSTRAHA—NEBEZPEČÍ ÚRAZU ELEKTRICKÝM PROUDEM: Nepoužívejte funkci faxování během bouřky s blesky. Neinstalujte výrobek ani nezapojujte jakékoli kabely, včetně elektrických a telefonních (fax), za bouřky.

Prvotní nastavení faxu

V mnoha zemích a regionech je u odchozích faxů vyžadováno, aby obsahovali v horním či spodním kraji každé převáděné stránky anebo první převáděné stránky následující informace: název stanice (identifikace obchodního či jiného subjektu anebo jednotlivce) a číslo stanice (telefonní číslo faxu, obchodního či jiného subjektu anebo jednotlivce).

Pro přístup k nastavovacím informacím svého faxu použijte ovládací panel tiskárny anebo použijte svůj prohlížeč pro přístup k vestavěnému webovému serveru a poté přejděte do nabídky Nastavení.

Poznámka: Pokud nemáte prostředí TCP/IP, musíte k zadání nastavovacích informací faxu použít ovládací panel tiskárny.

Použití ovládacího panelu tiskárny pro nastavení faxu

Pokud je tiskárna zapnuta poprvé anebo byla-li tiskárna vypnuta po delší dobu, objeví se řada úvodních obrazovek. Pokud má tiskárna funkci faxu, zobrazí se následující obrazovka:

Název stanice
Číslo stanice

- 1 Jakmile se zobrazí hlášení **Název stanice**, zadejte název faxu tiskárny, který bude vytištěn na každý z odchozích faxů.
- 2 Po zadání názvu stanice stiskněte **Submit (Odeslat)**.

3 Jakmile se zobrazí hlášení **Číslo stanice**, zadejte číslo faxu tiskárny.

4 Po zadání Číslo stanice stiskněte **Submit (Odeslat)**.

Použití vestavěného webového serveru pro nastavení faxu

1 Zadejte adresu IP tiskárny do adresního řádku vašeho webového prohlížeče.

Poznámka: Jestliže neznáte IP adresu tiskárny, vytiskněte stránku s nastavením sítě a zjistěte adresu v sekci TCP/IP.

2 Klepněte na **Settings (Nastavení)**.

3 Klepněte na **Fax Settings (Nastavení faxu)**.

4 Klepněte na **Analog Fax Setup (Nastavení analog. faxu)**.

5 Klepněte do pole **Název stanice** a poté zadejte název, který se bude tisknout na veškeré odchozí faxy.

6 Klepněte do pole **Číslo stanice** a poté zadejte číslo faxu tiskárny.

7 Klepněte na tlačítko **Submit (Odeslat)**.

Výběr připojení faxu

Tiskárnu můžete připojit k různým zařízením, např. k telefonu, telefonnímu záznamníku nebo počítačovému modemu. Nejlepší způsob, jak nastavit tiskárnu, naleznete v následující tabulce.

Poznámky:

- Tiskárna je analogové zařízení, které funguje nejlépe, když je přímo připojené k zásuvce na stěně. Jiná zařízení (jako je telefon nebo telefonní záznamník) lze úspěšně připojit jako průchozí, prostřednictvím tiskárny, jak je popsáno v krocích nastavení.
- Pokud chcete mít digitální přípojku, například ISDN, DSL nebo ADSL, budete potřebovat zařízení třetí strany (například filtr DSL). Chcete-li získat filtr DSL, obraťte se na svého poskytovatele DSL. Filtr DSL odstraňuje digitální signál přítomný v telefonní lince, který může zhoršit schopnost tiskárny správně faxovat.
- Chcete-li odesílat a přijímat faxy, *nemusíte* tiskárnu připojit k počítači, ale *musíte* ji připojit k analogové telefonní lince.

Možnosti vybavení a servisu	Nastavení připojení faxu
Připojte přímo k telefonní lince	viz „Připojení k analogové telefonní lince“ na str. 125
Připojte ke službě DSL nebo ADSL	Podívejte se na „Připojení ke službě DSL“ na str. 125.
Připojte k soukromé pobočkové ústředně (PBX) nebo k systému sítě integrovaných digitálních služeb (ISDN)	Podívejte se na „Připojení k ústředně PBX nebo k systému ISDN“ na str. 126.
Použijte službu charakteristického vyzvánění	Podívejte se na „Připojování ke službě charakteristického vyzvánění“ na str. 126.
Připojte k telefonní lince, telefonu a telefonnímu záznamníku	viz „Připojení tiskárny a telefonu či telefonního záznamníku ke stejné telefonní lince“ na str. 127
Připojte prostřednictvím adaptéru používaného ve vaší oblasti	Podívejte se na „Připojení k adaptéru pro vaši zemi nebo region“ na str. 129.
Připojte k počítači pomocí modemu	Podívejte se na „Připojení k počítači pomocí modemu“ na str. 133.

Připojení k analogové telefonní lince

Pokud vaše telekomunikační zařízení používá „americkou“ telefonní linku (RJ11), postupujte při jeho připojení takto:

- 1 Jeden konec telefonního kabelu dodaného s tiskárnou připojte k portu tiskárny LINE .
- 2 Druhý konec telefonního kabelu připojte k aktivní telefonní zásuvce na zdi.

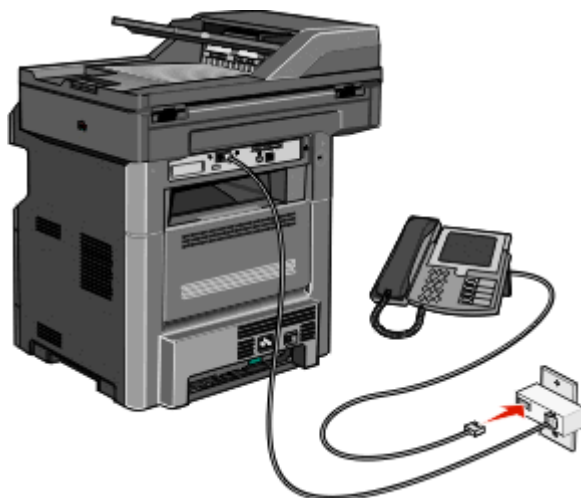

Připojení ke službě DSL

Pokud si předplatíte službu DSL, požádejte poskytovatele DSL o filtr DSL a telefonní šňůru a pak připojte zařízení tímto způsobem:

- 1 Jeden konec telefonního kabelu dodaného s tiskárnou připojte k portu tiskárny LINE .
- 2 Druhý konec telefonního kabelu připojte k filtru DSL.

Poznámka: Váš filtr DSL může vypadat jinak než filtr na obrázku.

- 3 Kabel filtru DSL připojte k aktivní telefonní zásuvce na zdi.

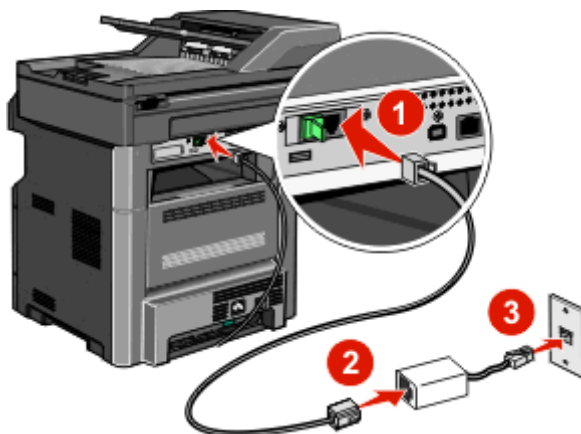

Připojení k ústředně PBX nebo k systému ISDN

Pokud používáte konvertor pro PBX nebo ISDN nebo zakončovací adaptér, postupujte při připojení zařízení takto:

- 1 Jeden konec telefonního kabelu dodaného s tiskárnou připojte k portu tiskárny LINE .
- 2 Druhý konec telefonního kabelu připojte k portu vyhrazenému pro používání faxu nebo telefonu.

Poznámky:

- Ujistěte se, že je zakončovací adaptér nastavený na správný typ přepínače pro váš region.
- V závislosti na přiřazení portu ISDN se možná budete muset připojit k určitému portu.
- Při použití systému PBX ověřte, zda je vypnutý vyčkávací tón.
- Pokud používáte systém PBX, vytočte před číslem faxu předvolbu venkovní linky.
- Více informací o používání faxu se systémem PBX naleznete v dokumentaci dodané s vaším systémem PBX.

Připojování ke službě charakteristického vyzvánění

Službu charakteristického vyzvánění můžete získat od svého poskytovatele telefonních služeb. Tato služba vám umožňuje používat v rámci jedné telefonní linky několik telefonních čísel, každé z nich s jiným vyzváněním. To může být užitečné pro rozlišování mezi faxovými a hlasovými voláními. Pokud si předplatíte službu charakteristického vyzvánění, připojte zařízení takto:

- 1 Jeden konec telefonního kabelu dodaného s tiskárnou připojte k portu LINE tiskárny .
- 2 Druhý konec telefonního kabelu připojte k aktivní telefonní zásuvce na zdi.

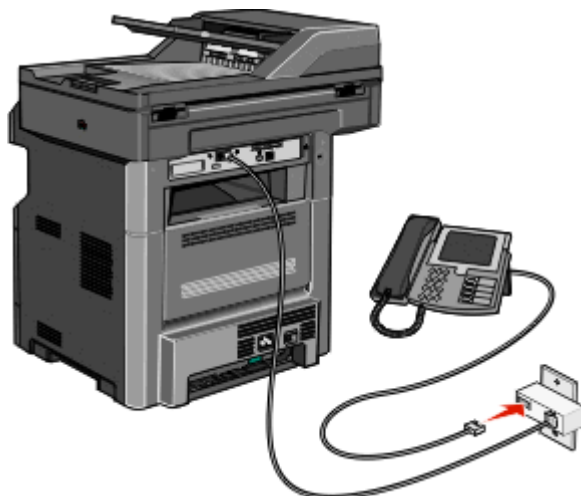

- 3 Změňte nastavení charakteristického vyzvánění tak, aby odpovídalo požadovanému nastavení způsobu, jakým má tiskárna přijímat volání:

Poznámka: Výchozím továrním nastavením funkce charakteristického vyzvánění je **Zapnuto**. To tiskárně umožňuje reagovat na jednoduché, dvojité a trojitě vyzvánění.

- a Na domovské obrazovce se dotkněte položky .
- b Dotkněte se položky **Settings (Nastavení)**.
- c Dotkněte se položky **Fax Settings (Nastavení faxu)**.
- d Dotkněte se položky **Analog Fax Settings (Nastavení analogového faxu)**.
- e Dotkněte se šipky dolů a podržte ji, dokud se nezobrazí položka **Nastavení charakteristického vyzvánění**.

- f Dotkněte se položky **Distinctive Rings Settings (Nastavení charakteristického vyzvánění)**.
- g Pomocí šipky zvolte typ vyzvánění, které chcete změnit.
- h Dotkněte se položky **Submit (Odeslat)**.

Připojení tiskárny a telefonu či telefonního záznamníku ke stejné telefonní lince

- 1 Jeden konec telefonního kabelu dodaného s tiskárnou připojte k portu tiskárny LINE .
- 2 Druhý konec telefonního kabelu připojte k aktivní analogové telefonní zásuvce.

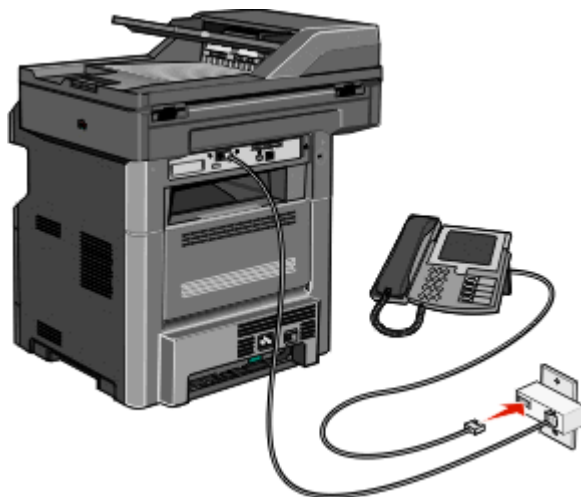

- 3 Odstraňte záslepku z portu tiskárny EXT .

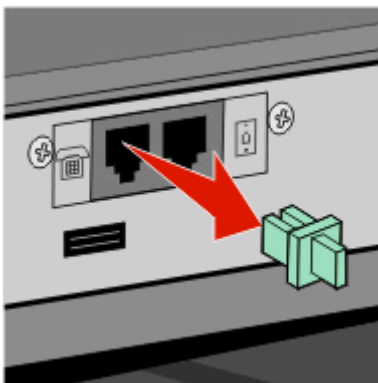

- 4 Připojte své telekomunikační vybavení přímo do portu tiskárny EXT .
- Zkuste jeden z následujících kroků:

Záznamník

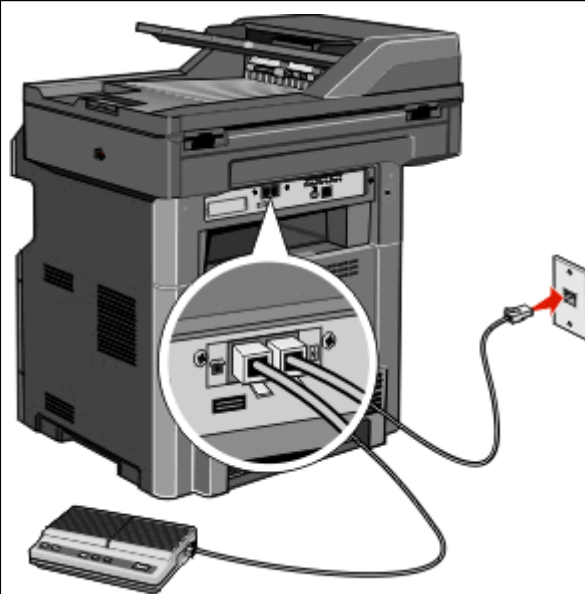

Záznamník a telefon

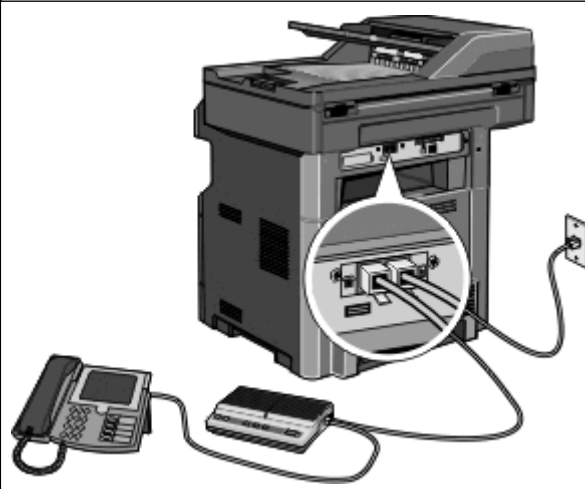

Telefon anebo telefon se zabudovaným záznamníkem

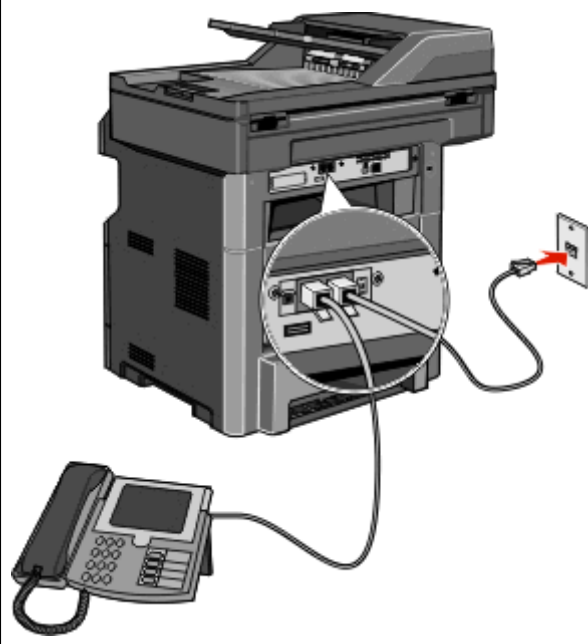

Připojení k adaptéru pro vaši zemi nebo region

Níže uvedené země či regiony mohou vyžadovat speciální adaptér pro připojení telefonního kabelu k zásuvce na zdi:

Země/oblast

- Rakousko
- Nový Zéland
- Kypr
- Nizozemsko
- Dánsko
- Norsko
- Finsko
- Portugalsko
- Francie
- Švédsko
- Německo
- Švýcarsko
- Irsko
- Spojené království
- Itálie

Země nebo regiony kromě Rakouska, Německa a Švýcarska

Pro některé země nebo regiony je v krabici přibalen adaptér telefonní linky. Tento adaptér použijte k připojení telefonního záznamníku, telefonu nebo jiných telekomunikačních zařízení k tiskárně.

- 1 Jeden konec telefonního kabelu dodaného s tiskárnou připojte k portu tiskárny LINE .

Poznámka: Ve výstupním portu tiskárny je nainstalován speciální konektor RJ-11 . Tento konektor nevytahujte. Je nezbytný pro správné fungování faxových funkcí a připojených telefonů.

- 2 Připojte druhý konec telefonní kabelu k adaptéru a následně zapojte adaptér do aktivní telefonní zásuvky ve zdi.

Poznámka: Váš telefonní adaptér může vypadat jinak než adaptér na obrázku. Bude se hodit pro zásuvku ve zdi používanou ve vaší lokalitě.

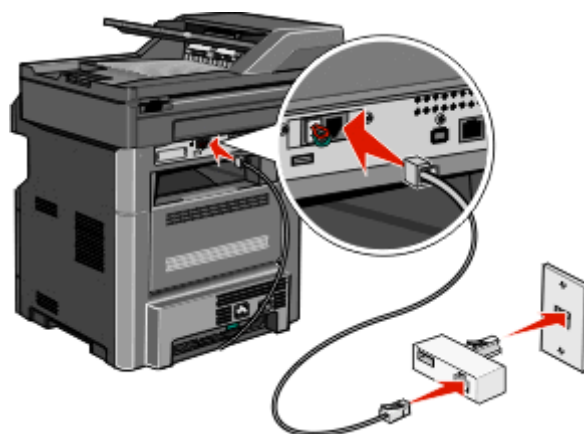

3 Připojte telefonní záznamník nebo telefon k adaptérů.

Proveďte to jedním z těchto postupů:

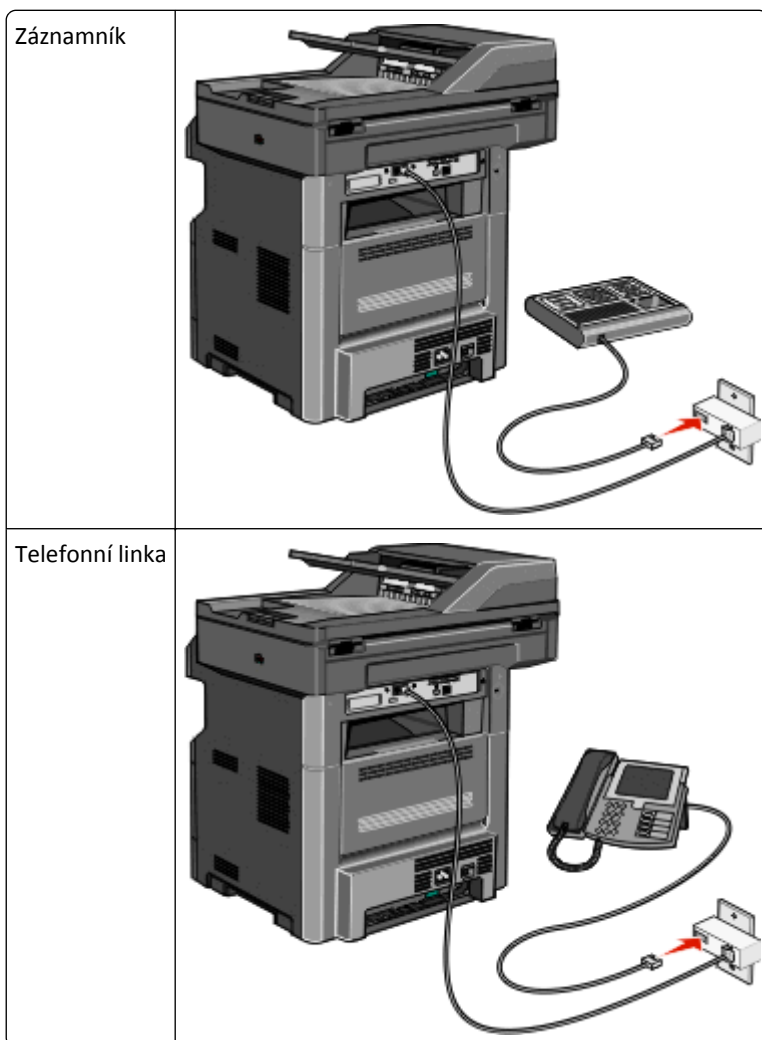

Rakousko, Německo a Švýcarsko

Ve výstupním portu tiskárny je nainstalován speciální konektor RJ-11. Tento konektor nevytahujte. Je nezbytný pro správné fungování faxových funkcí a připojených telefonů.

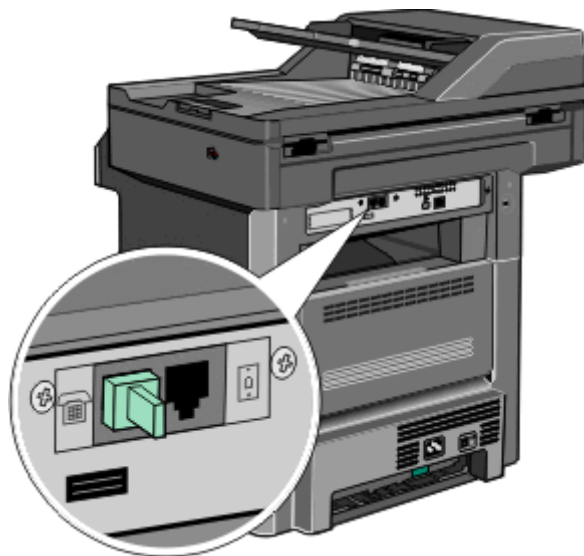

Připojení k telefonní zásuvce ve zdi v Německu

Poznámka: Ve výstupním portu tiskárny je nainstalován speciální konektor RJ-11. Tento konektor nevytahujte. Je nezbytný pro správné fungování faxových funkcí a připojených telefonů.

- 1 Jeden konec telefonního kabelu dodaného s tiskárnou připojte k portu tiskárny LINE.
- 2 Druhý konec telefonního kabelu připojte k adaptéru.

Poznámka: Váš telefonní adaptér může vypadat jinak než adaptér na obrázku. Bude se hodit pro zásuvku ve zdi používanou ve vaší lokalitě.

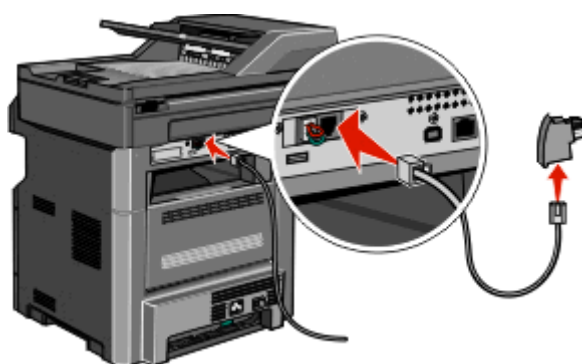

- 3** Připojte adaptér do slotu N aktivní analogové telefonní zásuvky ve zdi,

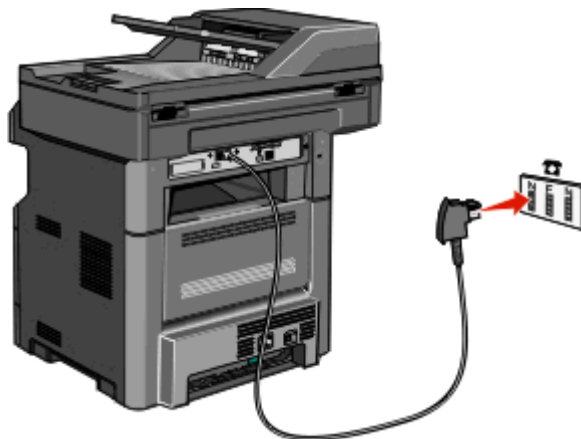

- 4** Budete-li chtít použít stejnou linku pro faxovou i telefonní komunikaci, připojte druhou telefonní linku (není součástí dodávky) mezi telefon a slot F aktivní analogové telefonní zásuvky na zdi.

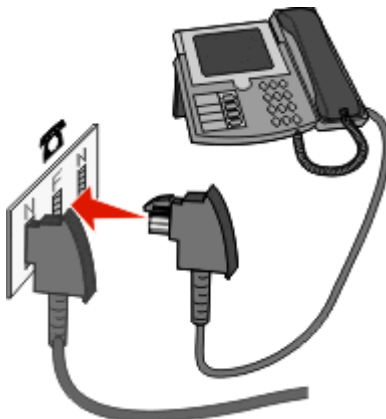

- 5** Budete-li chtít použít stejnou telefonní linku pro záznam zpráv na telefonní záznamník, připojte druhý telefonní kabel (není součástí dodávky) mezi telefonní záznamník a slot N aktivní analogové telefonní zásuvky na zdi.

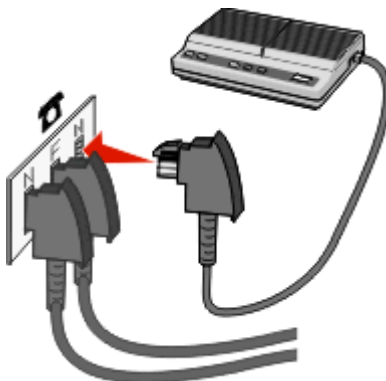



Připojení k počítači pomocí modemu

Připojte tiskárnu k počítači pomocí modemu za účelem odesílání faxů ze softwarové aplikace

Poznámka: Kroky nastavení se mohou lišit podle vaší země nebo vašeho regionu.

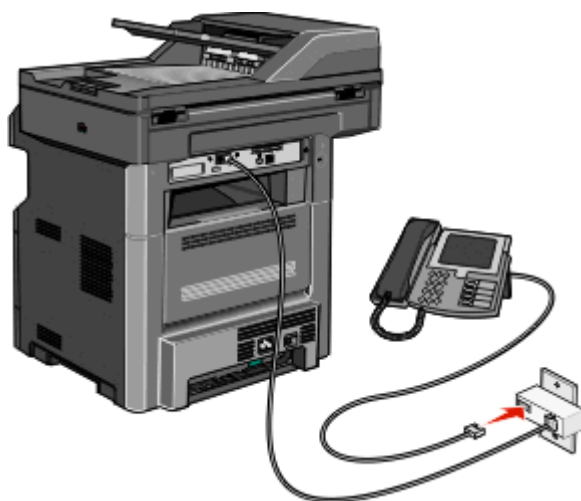
- 1 Jeden konec telefonního kabelu dodaného s tiskárnou připojte k portu tiskárny LINE .
- 2 Druhý konec telefonního kabelu připojte k aktivní telefonní zásuvce na zdi.



- 3 Odstraňte ochranný konektor z výstupního portu tiskárny .

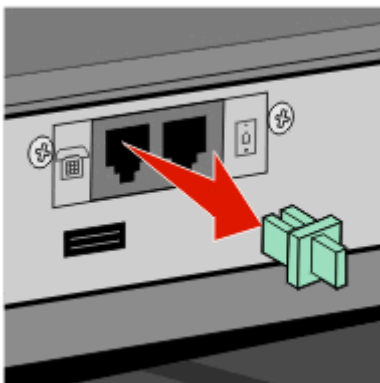

- 4 Připojte telefon k počítačovému telefonnímu konektoru:



- 5 Připojte další telefonní kabel (není součástí dodávky) k modemu počítače a k výstupnímu portu tiskárny .

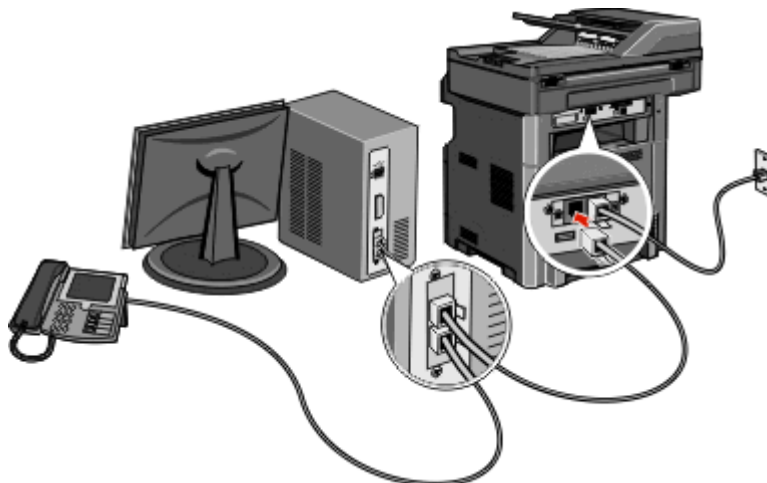

Aktivace funkce faxu

Před použitím je třeba funkci faxu aktivovat. Pokud jste při nastavování tiskárny funkci faxu vypnuli, nebo pokud byla tiskárna delší dobu vypnuta, postupujte následovně:

Poznámka: Než dokončíte tyto pokyny, zkontrolujte, zda jsou faxové kabely připojené. Další informace naleznete v části „Výběr připojení faxu“ na str. 124.

- 1 Dotkněte se položky **Menu (Nabídky)**.
- 2 Dotkněte se položky **Settings (Nastavení)**.
- 3 Dotkněte se položky **General Settings (Obecná nastavení)**.
- 4 Pomocí levé nebo pravé šipky zvolte možnost **Spuštění počátečního nastavení** a následně vyberte **Ano**.
- 5 Dotkněte se položky **Submit (Odeslat)**
Zobrazí se hlášení **Odesílání změn**.
- 6 Vypněte tiskárnu, připojte faxové kabely a poté tiskárnu opět zapněte.
- 7 V ovládacím panelu tiskárny si vyberte jazyk.
- 8 Vyberte stát nebo oblast a poté se dotkněte možnosti **Continue (Pokračovat)**.
- 9 Vyberte svoji časovou zónu a poté se dotkněte možnosti **Continue (Pokračovat)**.
- 10 Dotkněte se položky **Fax** a poté se dotkněte volby **Continue (Pokračovat)**.
- 11 Vyberte další tlačítka, která chcete zobrazit na domovské obrazovce a poté se dotkněte možnosti **Continue (Pokračovat)**.
- 12 Zadejte název faxové stanice a poté se dotkněte volby **Enter (Zadat)**.
- 13 Zadejte číslo faxové stanice a poté se dotkněte volby **Continue (Pokračovat)**.
- 14 Dotkněte se položky **Enter (Zadat)**.
- 15 Budete-li k tomu vyzváni, nastavte datum a čas a dotkněte se položky **Continue (Pokračovat)**.
Jakmile se zobrazí domovská obrazovka, je již funkce faxů nastavena.

Použití zabudovaného webového serveru pro nastavení faxu

1 Napište adresu IP tiskárny do adresního řádku svého webového prohlížeče.

Poznámka: Pokud adresu IP tiskárny neznáte, vytiskněte si stránku nastavení sítě a vyhledejte adresu v sekci TCP/IP.

2 Klepněte na možnost **Settings (Nastavení)**.

3 Klepněte na možnost **Fax Settings (Nastavení faxu)**.

4 Klepněte na možnost **Analog Fax Setup (Analogové nastavení faxu)**.

5 Klepněte do pole **Název stanice** a následně zadejte název, který bude vytištěn na všech odchozích faxech.

6 Klepněte do pole **číslo stanice** a zadejte faxové číslo tiskárny.

7 Click **Submit (Odeslat)**

Nastavení data a času odeslání

Můžete nastavit datum a čas tak, aby se tiskl na každý fax, který odešlete. Pokud dojde k výpadku napájení, pravděpodobně budete muset datum a čas obnovit.

1 Napište adresu IP tiskárny do adresního řádku svého internetového prohlížeče.

Poznámka: Pokud adresu IP tiskárny neznáte, vytiskněte si stránku nastavení sítě a vyhledejte adresu v sekci TCP/IP.

2 Klepněte na položku **Settings (Nastavení)**.

3 Klepněte na položku **Security (Zabezpečení)**.

4 Klepněte na položku **Set Date and Time (Nastavení data a času)**.

5 Klepněte do pole „Nastavit datum a čas“ a zadejte aktuální datum a čas.

6 Klepněte na možnost **Submit (Odeslat)**.

Zapnutí či vypnutí funkce přechodu na letní čas

Tiskárna může být nastavena tak, aby se automaticky nastavila na letní čas pro určitá časová pásma:

1 Napište adresu IP tiskárny do adresního řádku svého internetového prohlížeče.

Poznámka: Pokud adresu IP tiskárny neznáte, vytiskněte si stránku nastavení sítě a vyhledejte adresu v sekci TCP/IP.

2 Klepněte na možnost **Settings (Nastavení)**.

3 Klepněte na možnost **Security (Zabezpečení)**.

4 Klepněte na možnost **Set Date and Time (Nastavení data a času)**.

5 Zvolte možnost **Automatically Observe DST (Automaticky dodržovat DST)**.

6 Klepněte na povel **Submit (Zaslat)**.

Odesílání faxů

Odeslání faxu pomocí ovládacího panelu tiskárny

- 1 Vložte předlohu lícem nahoru a kratší stranou napřed do automatického podavače dokumentů nebo lícem dolů na skleněnou plochu skeneru.

Poznámka: Nevkládejte do automatického podavače dokumentů pohlednice, fotografie, malé dokumenty, průhledné fólie, fotografický papír nebo tenká média (např. výstřižky z časopisů). Tyto položky položte na skleněnou plochu skeneru.

- 2 Pokud vkládáte dokument do podavače ADF, seřídte vodítka papíru.

- 3 Na úvodní obrazovce se dotkněte položky **Fax**.

- 4 Zadejte faxové číslo nebo pomocí dotykové obrazovky či klávesnice zadejte číselnou zkratku.

Chcete-li přidat další příjemce, dotkněte se položky **Next Number (Další číslo)** a poté zadejte telefonní číslo příjemce anebo číslo zkratky. Můžete rovněž vyhledávat v adresáři.

Poznámka: Chcete-li do faxového čísla umístit vytáčení pauzu, stiskněte . Vytáčení pauza se ve formě čárky objeví v poli „Fax pro“. Tuto funkci použijte, až budete chtít poprvé vytočit venkovní linku.

- 5 Dotkněte se možnosti **Fax It (Faxovat)**.

Odeslání faxu pomocí počítače

Faxování z počítače vám umožňuje odesílat elektronické dokumenty, aniž byste vstali od stolu. To vám poskytuje pružnost, díky níž můžete faxovat dokumenty přímo ze softwarových aplikací.

Pro uživatele systému Windows

Poznámky:

- K provedení této funkce ze svého počítače musíte použít PostScriptový ovladač pro svou tiskárnu.
- Ověřte si, že je v ovladači tiskárny nainstalovaná volitelná podpora faxu.

- 1 Při otevřeném souboru klepněte na možnost **File (Soubor) > Print (Tisk)**.
- 2 Klepněte na položky **Properties (Vlastnosti)**, **Preferences (Předvolby)**, **Options (Možnosti)** nebo **Setup (Nastavení)**.
- 3 Klepněte na kartu **Other Options (Jiné možnosti)** a pak na tlačítko **Fax**.
- 4 Na obrazovce Fax napište jméno a číslo příjemce faxu.
- 5 Klepněte na **OK** a ještě jednou na **OK**.
- 6 Klepněte na tlačítko **OK**.

Pro uživatele systému Mac OS X verzí 10.2 a 10.3

- 1 Při otevřeném dokumentu postupně zvolte možnosti **File (Soubor) > Print (Tisk)**.
- 2 Z místní nabídky zvolte možnost **Job Routing (Směrování úloh)**.
- 3 Zvolte možnost **Faxa** pak vložte jméno a číslo příjemce faxu, jakož i další potřebné informace.
- 4 Klepněte na položku **Print (Tisk)**.

Pro uživatele systému Mac OS X verze 10.4 nebo novější

- 1 Při otevřeném dokumentu postupně zvolte možnosti **File (Soubor) > Print (Tisk)**.
- 2 Z místní nabídky PDF zvolte položku **Fax PDF (Faxové PDF)**.
- 3 Do pole Komu napište číslo faxu a vložte další potřebné informace.
- 4 Klepněte na tlačítko **Fax**.

Pokud se setkáte s chybou „Nenalezeny žádné faxové modemy“, postupujte podle těchto pokynů pro přidání vaší tiskárny jako faxu:

- a Z místní nabídky zvolte možnost **Add Printer (Přidat tiskárnu)**.
- b Zvolte tiskárnu z dialogového okna, které se objeví.
- c Z místní nabídky „Tisk pomocí“ zvolte možnost **Select a driver to use (Zvolit používaný ovladač)**.
- d Ze seznamu zvolte model faxu, který vaše tiskárna podporuje, a klepněte na tlačítko **Add (Přidat)**.

Vytváření zástupců

Vytváření zkratk místa určení faxu pomocí zabudovaného webového serveru

Namísto zdlouhavého zadávání celého telefonního čísla nebo příjemce faxu na ovládacím panelu tiskárny pokaždé, chcete-li odeslat fax, si můžete vytvořit permanentní místo určení faxu a přiřadit k němu číselnou zkratku. Zkratka může být vytvořena pro jediné číslo faxu nebo pro celou skupinu čísel faxů.

- 1 Zadejte adresu IP tiskárny do adresního řádku vašeho webového prohlížeče.

Poznámka: Jestliže neznáte adresu IP tiskárny, vytiskněte stránku s nastavením sítě a adresu IP naleznete v části TCP/IP.

- 2 Klepněte na možnost **Settings (Nastavení)**.
- 3 Klepněte na možnost **Manage Shortcuts (Správa zkratk)**.

Poznámka: Může být vyžadováno heslo. Pokud nemáte identifikační označení a heslo, získejte jej od správce vašeho systému.

- 4 Klepněte na možnost **Fax Shortcut Setup (Nastavení faxové zkratky)**.

- 5 Zadejte jedinečný název pro zkratku a poté číslo faxu.

Pro vytvoření vícenásobné číselné zkratky zadejte čísla faxů skupiny.

Poznámka: Každé číslo faxu ve skupině oddělte středníkem (;).

- 6 Přiřadte číselnou zkratku.

Pokud zadáte číslo, které se již používá, budete vyzváni k zadání jiného čísla.

- 7 Klepněte na možnost **Add (Přidat)**.

Vytvoření zkratky místa určení faxu pomocí dotykové obrazovky

- 1 Do automatického podavače dokumentů vložte předlohu lícem nahoru a kratší stranou napřed nebo na skleněnou plochu skeneru lícem dolů.

Poznámka: Do automatického podavače dokumentů nekládejte pohlednice, fotografie, malé dokumenty, průhledné fólie, fotografický papír nebo tenká média (např. výstřižky z časopisů). Tyto předlohy položte na skleněnou plochu skeneru.

- 2 Pokud vkládáte dokument do automatického podavače dokumentů, seřídte vodítka papíru.
- 3 Na domovské obrazovce se dotkněte položky **Fax**.
- 4 Zadejte číslo faxu.
Pro vytvoření skupiny čísel faxů se dotkněte položky **Next number (Další číslo)** a zadejte číslo faxu.
- 5 Dotkněte se položky **Save as Shortcut (Uložit jako zkratku)**.
- 6 Zadejte název zkratky.
- 7 Dotkněte se tlačítka **OK**.
- 8 Dotkněte se položky **Fax it (Faxovat)** pro odeslání faxu nebo se dotkněte  pro návrat na domovskou obrazovku.

Změna zkráceného cílového faxového čísla pomocí vestavěného webového serveru

- 1 Napište adresu IP tiskárny do adresního řádku svého internetového prohlížeče.

Poznámka: Jestliže neznáte adresu IP tiskárny, vytiskněte stránku nastavení sítě a nalezněte adresu IP v části TCP/IP.

- 2 Klepněte na položku **Settings (Nastavení)**.
- 3 Klepněte na možnost **Manage Shortcuts (Správa zkratk)**.
Poznámka: Může být vyžadováno heslo. Pokud nemáte ID a heslo, tyto údaje si vyžádejte od osoby, která zajišťuje podporu pro váš systém.
- 4 Klepněte na možnost **Fax Shortcut Setup (Nastavení zkráceného faxového čísla)**.
- 5 Zvolte záznam ze seznamu a aktualizujte jej pomocí textového pole.
- 6 Klepněte na možnost **Modify (Upravit)**.

Použití zástupců a adresáře

Používání faxových zkratk

Faxové zkratky fungují stejně jako tlačítka pro rychlé vytáčení na telefonu nebo faxu. Faxové zkratky můžete přidělit při vytváření permanentních faxových destinací. Permanentní faxové destinace a tlačítka pro rychlé vytáčení se nastavují pomocí nabídky *Spravovat zkratky*, která se nachází v nabídce nastavení vestavěného webového serveru. Číslo zkratky (1 až 99999) může zahrnovat jednoho nebo více příjemců. Vytvořením skupiny faxových kontaktů s jedinou číselnou zkratkou si zajistíte možnost, pomocí které můžete snadno odfaxovat informace celé skupině.

- 1 Vložte předlohu lícem nahoru a kratší stranou napřed do automatického podavače dokumentů nebo lícem dolů na skleněnou plochu skeneru.

Poznámka: Nevkládejte do automatického podavače dokumentů pohlednice, fotografie, malé dokumenty, průhledné fólie, fotografický papír nebo tenká média (např. výstřižky z časopisů). Tyto položky položte na skleněnou plochu skeneru.

- 2 Pokud vkládáte dokument do podavače ADF, seřídte vodítka papíru.
- 3 Stiskněte  a následně zadejte číselnou zkratku pomocí klávesnice.

Použití adresáře

Poznámka: Funkce adresáře je aktivní, pokud adresář obsahuje alespoň jeden záznam.

- 1 Do automatického podavače dokumentů vložte předlohu lícem nahoru a kratší stranou napřed nebo na skleněnou plochu skeneru lícem dolů.

Poznámka: Do automatického podavače dokumentů nevklaďte pohlednice, fotografie, malé dokumenty, průhledné fólie, fotografický papír nebo tenká média (např. výstřižky z časopisů). Tyto předlohy položte na skleněnou plochu skeneru.

- 2 Pokud vkládáte dokument do automatického podavače dokumentů, seřídte vodítka papíru.
- 3 Na domovské obrazovce se dotkněte položky **Fax**.
- 4 Dotkněte se položky **Search Address Book (Hledat v adresáři)**.
- 5 Pomocí virtuální klávesnice napište jméno nebo část jména osoby, které chcete fax zaslat.

Poznámka: Nepokoušejte se vyhledat více jmen současně.

- 6 Dotkněte se položky **Search (Hledat)**.
- 7 Dotkněte se jména, abyste jej přidali do seznamu „Fax pro“.
- 8 Další adresáty přidáte zopakováním kroků 4 až 7.
- 9 Dotkněte se položky **Fax It (Faxovat)**.

Úprava nastavení faxování

Změna rozlišení faxu

Při změně nastavení rozlišení se rovněž změní kvalita faxu. K dispozici jsou nastavení Standardní (nejvyšší rychlost) až Ultra jemné (nejnižší rychlost, nejvyšší kvalita).

- 1 Vložte předlohu kratší stranou a lícem nahoru do automatického podavače dokumentů (ADF) nebo lícem dolů na skleněnou plochu skeneru.
Poznámka: Nevkládejte do ADF pohlednice, fotografie, malé dokumenty, průhledné fólie, fotografický papír nebo tenká média (např. výstřižky z časopisů). Tyto položky položte na skleněnou plochu skeneru.
- 2 Pokud zakládáte dokument do automatického podavače dokumentů, upravte vodicí lišty papíru.
- 3 Na domovské stránce klepněte na **Fax**.
- 4 Zadejte číslo faxu pomocí klávesnice.
- 5 Klepněte na **Možnosti**.
- 6 V oblasti Rozlišení klepnutím na levou nebo pravou šipku upravte rozlišení podle svých potřeb.
- 7 Klepněte na **Odfaxovat**.

Zesvětlení nebo ztmavení faxu

- 1 Vložte předlohu kratší stranou a lícem nahoru do automatického podavače dokumentů (ADF) nebo lícem dolů na skleněnou plochu skeneru.
Poznámka: Nevkládejte do ADF pohlednice, fotografie, malé dokumenty, průhledné fólie, fotografický papír nebo tenká média (např. výstřižky z časopisů). Tyto položky položte na skleněnou plochu skeneru.
- 2 Pokud zakládáte dokument do automatického podavače dokumentů, upravte vodicí lišty papíru.
- 3 Na domovské stránce klepněte na **Fax**.
- 4 Zadejte číslo faxu pomocí klávesnice.
- 5 Klepněte na **Možnosti**.
- 6 Klepnutím na levou nebo pravou šipku v oblasti Sytost upravte sytost faxu.
- 7 Klepněte na **Odfaxovat**.

Odeslání faxu v naplánovaném čase

- 1 Vložte předlohu kratší stranou a lícem nahoru do automatického podavače dokumentů (ADF) nebo lícem dolů na skleněnou plochu skeneru.
Poznámka: Nevkládejte do ADF pohlednice, fotografie, malé dokumenty, průhledné fólie, fotografický papír nebo tenká média (např. výstřižky z časopisů). Tyto položky položte na skleněnou plochu skeneru.
- 2 Pokud zakládáte dokument do automatického podavače dokumentů, upravte vodicí lišty papíru.
- 3 Na domovské stránce klepněte na **Fax**.
- 4 Zadejte faxové číslo pomocí číslic na dotykové obrazovce nebo na klávesnici.

- 5 Klepněte na **Možnosti**.
- 6 Klepněte na **Upřesňující volby**.
- 7 Klepněte na **Odložené odeslání**.
Poznámka: Pokud je Faxový režim nastaven na Faxový server, tlačítko Odložené odeslání se nezobrazí. Faxy čekající na odeslání se zobrazí ve Faxové frontě.
- 8 Klepnutím na levou nebo pravou šipku upravte čas odeslání faxu.
Čas se zvětšuje a zmenšujete v krocích po 30 minutách. Je-li zobrazen aktuální čas, není levá šipka k dispozici.
- 9 Klepněte na **Hotovo**.
- 10 Klepněte na **Odfaxovat**.
Poznámka: Dokument se naskenuje a odešle v naplánovaném čase.

Tisk příchozího faxu na obě strany papíru (oboustranný tisk)

K úspoře papíru lze veškeré příchozí faxy tisknout na obě strany papíru.

- 1 Na domovské stránce klepněte na **Nabídky**.
- 2 Klepněte na **Nastavení** a poté na **Nastavení faxu**.
- 3 Klepněte na **Nastavení analogového faxu**.
- 4 Klepněte na **Nastavení příjmu faxu**.
- 5 Opakovaně klepněte na šipku dolů, dokud se nezobrazí **Strany (Oboustranný tisk)**.
- 6 Opakovaně klepněte na šipku nahoru nebo dolů, dokud se nezobrazí **Ano**.
- 7 Klepněte na **Odeslat**.

Zobrazení faxového protokolu

- 1 Napište adresu IP tiskárny do adresního řádku svého internetového prohlížeče.
Poznámka: Jestliže neznáte adresu IP tiskárny, vytiskněte stránku nastavení sítě a nalezněte adresu IP v části TCP/IP.
- 2 Klepněte na položku **Reports (Zprávy)**.
- 3 Klepněte na možnost **Fax Job Log (Protokol faxových úloh)** nebo **Fax Call Log (Protokol faxových volání)**.

Blokování nežádoucích faxů

- 1 Napište adresu IP tiskárny do adresního řádku svého webového prohlížeče.
Poznámka: Jestliže neznáte adresu IP tiskárny, vytiskněte stránku nastavení sítě a vyhledejte adresu IP v části TCP/IP.
- 2 Klepněte na možnost **Settings (Nastavení)**.
- 3 Klepněte na možnost **Fax Settings (Nastavení faxu)**.
- 4 Klepněte na možnost **Analog Fax Setup (Analogové nastavení faxu)**.

5 Klepněte na možnost **Block No Name Fax (Blokovat fax bez názvu)**.

Tato možnost blokuje všechny příchozí faxy, které měly ID soukromého volajícího nebo prázdný název faxové stanice.

6 Do pole Seznam blokových faxů zadejte telefonní čísla anebo názvy odesílatelů faxů, které chcete blokovat.

Zrušení odesílání faxu

Zrušení faxu zatímco se stále skenují předlohy

- Pokud používáte podavač ADF, dotkněte se povelu **Cancel Job (Zrušit úlohu)** zatímco se zobrazuje hlášení **Probíhá skenování**.
- Pokud používáte skleněnou plochu skeneru, dotkněte se povelu **Cancel Job (Zrušit úlohu)** zatímco se zobrazuje hlášení **Probíhá skenování** nebo hlášení **Skenovat další stánek / Dokončit úlohu**.

Zrušení faxu po naskenování předloh do paměti

1 Na domovské obrazovce se dotkněte položky **Cancel Jobs (Zrušit úlohy)**.

Zobrazí se rušené úlohy.

2 Dotkněte se úlohy nebo úloh, které chcete zrušit.

Na obrazovce se objeví jen tři úlohy; dotýkejte se šipky dolů, dokud se neobjeví požadovaná úloha, a pak se dotkněte úlohy, kterou chcete zrušit.

3 Dotkněte se položky **Delete Selected Jobs (Odstranit vybrané úlohy)**.

Objeví se obrazovka odstraňování vybraných úloh, vybrané úlohy se odstraní a objeví se domovská obrazovka.

Popis možností faxování

Původní velikost

Tato možnost otevírá obrazovku, na níž si můžete vybrat formát dokumentů, které hodláte odeslat faxem.

- Dotkněte se tlačítka pro formát papíru a nastavte formát Původní velikost. Objeví se obrazovka faxu s vaším novým nastavením.
- Pokud je velikost předlohy nastavena jako smíšené formáty Letter/Legal, můžete skenovat takový originální dokument, který je složen z různých formátů papíru.

Obsah

Tato možnost informuje tiskárnu o druhu předlohy. Zvolte si z možností: text, text/fotografie a fotografie. Barvy se dají zapnout a vypnout nezávisle na výběru režimu. Obsah ovlivňuje kvalitu a velikost vašeho skenu.

- **Text** – zdůrazňuje ostrý černý text s vysokým rozlišením na čistém bílém pozadí
- **Text/fotografie** – používá se, pokud je originální dokument částečně složen z textu, grafiky a obrázků.

- **Fotografie** – sděluje skeneru, aby věnoval zvýšenou pozornost grafice a obrázkům. Toto nastavení prodlužuje čas nutný k pořízení skenu, ale zlepšuje reprodukci celého dynamického rozsahu odstínů předlohy. Zvyšuje množství uložených informací.
- **Barva** – Nastavuje typ skenování a výstup pro fax. Barevné dokumenty je možné naskenovat a poslat faxem.

Strany (duplex)

Tato možnost informuje tiskárnu, zda je předloha jednostranná (tištěná po jedné straně) nebo oboustranná (tištěná po obou stranách). Sděluje skeneru, co je třeba naskenovat pro potřeby faxu.

Rozlišení

Tato volba slouží k nastavení důkladnosti, se kterou skener zkoumá dokument určený k faxování. Pokud faxujete fotografii, kresbu s tenkými čarami nebo dokument s velmi malými písmeny, zvýšte rozlišení. To prodlouží čas nutný pro skenování a zvýší kvalitu faxového výstupu.

- **Standardní** – hodí se pro většinu dokumentů
- **Jemné** – doporučuje se pro dokumenty s malými písmeny
- **Superjemné** – doporučuje se pro předlohy s jemnými detaily
- **Ultrajemné** – doporučuje se pro dokumenty s obrázky nebo fotografiemi

Sytost

Tato možnost upravuje zesvětlení nebo ztmavení faxů oproti předloze.

Rozšířené možnosti

Stisknutím tohoto tlačítka přejdete na obrazovku, kde můžete upravit odložené odeslání, pokročilé zobrazování, vlastní úlohu, záznam spojení, náhled skenu, vymazání okraje a nastavení oboustranného tisku.

- **Odložené odeslání** – umožní vám naplánovat pozdější odeslání faxu nebo e-mailu. Poté, co připravíte svůj fax, dotkněte se volby **Delayed Send (Odložené odeslání)**, zadejte datum a čas odeslání faxu a dotkněte se volby **Done (Hotovo)**. Toto nastavení může být užitečné pro odesílání informací na faxové linky, které nejsou dostupné neustále, nebo pro odesílání v době, kdy přenos stojí méně.

Poznámka: Pokud je tiskárna v době naplánovaného odeslání faxu vypnutá, bude fax odeslán po následujícím zapnutí tiskárny.

- **Pokročilé zobrazování** – před faxováním dokumentu můžete nastavit odstranění pozadí, vzhled barev, kontrast, zrcadlový obraz, negativní obraz, úroveň detailů stínu a ostrost.
- **Vlastní úloha** – slouží ke spojení několika skenovacích úloh do jedné.
- **Záznam spojení** – slouží k tisku protokolu spojení nebo protokolu o chybách spojení.
- **Náhled skenu** – Před vložením obrazu do faxu jej zobrazí k nahlédnutí. Jakmile je naskenována první stránka, je skenování pozastaveno a zobrazí se náhled obrázku.
- **Vymazání okraje** – odstraní šmouhy nebo nadbytečné informace podél okrajů dokumentu. Tuto možnost si můžete vybrat, chcete-li vynechat stejnou plochu kolem všech čtyř stran papíru nebo zvolit určitý okraj. Funkce vymazání okrajů vymaže všechno v rámci vybrané oblasti, která tak bude zcela prázdná.

Zlepšení kvality faxu

Otázka	Tip
Kdy mám použít textový režim?	<ul style="list-style-type: none"> Textový režim použijte tehdy, když je hlavním cílem faxování zachování textu a na zachování obrázků zkopírovaných z předlohy nezáleží. Textový režim se doporučuje pro faxování stvrzenek, průpisových formulářů a dokumentů, které obsahují jen text nebo jemnou čárovou kresbu.
Kdy mám použít režim Text/foto?	<ul style="list-style-type: none"> Režim Text/foto použijte pro faxování předlohy, která obsahuje směs textu a grafiky. Režim Text/foto se doporučuje pro články v časopisech, obchodní grafiku a brožury.
Kdy mám použít fotografický režim?	Fotografický režim použijte pro faxování fotografií vytištěných na laserové tiskárně nebo převzatých z časopisu nebo novin.

Pozdržení a odesílání faxů

Pozdržení faxů

Tato možnost vám umožňuje pozdržet tisk přijatých faxů, dokud nebudou uvolněny. Pozdržené faxy lze uvolnit ručně nebo v plánovaný den nebo čas.

- Napište adresu IP tiskárny do adresního řádku svého internetového prohlížeče.

Poznámka: Jestliže neznáte adresu IP tiskárny, vytiskněte stránku nastavení sítě a naleznete adresu IP v části TCP/IP.

- Klepněte na položku **Settings (Nastavení)**.
- Klepněte na položku **Fax Settings (Nastavení faxu)**.
- Klepněte na položku **Analog Fax Setup (Analogové nastavení faxu)**.
- Klepněte na tlačítko **Holding Faxes (Pozdržení faxů)**.
- Vložte heslo do pole Heslo pro tisk faxů.

Poznámka: Tato možnost nemusí být v některých případech použitelná.

- V poli Režim pozdržení faxu klepněte na jednu z těchto možností:

- Off (Vypnuto)**
- Always On (Vždy zapnuto)**
- Manual (Ruční)**
- Scheduled (Plánováno)**

- Pokud zvolíte možnost Plánováno, pokračujte podle následujícího. Jinak klepněte na možnost **Submit (Odeslat)**.

- Klepněte na položku **Fax Holding Schedule (Rozvrh pozdržení faxů)**.
- Z nabídky Akce zvolte možnost **Hold faxes (Pozdržet faxy)**.
- Z nabídky Čas zvolte čas, kdy chcete pozdržené faxy uvolnit.
- Z nabídky zvolte den, kdy chcete pozdržené faxy uvolnit.
- Klepněte na tlačítko **Add (Přidat)**.

Předání faxu

1 Napište adresu IP tiskárny do adresního řádku svého internetového prohlížeče.

Poznámka: Jestliže neznáte adresu IP tiskárny, vytiskněte stránku nastavení sítě a naleznete adresu IP v části TCP/IP.

2 Klepněte na položku **Settings (Nastavení)**.

3 Klepněte na položku **Fax Settings (Nastavení faxu)**.

4 Klepněte na položku **Analog Fax Setup (Analogové nastavení faxu)**.

5 Z nabídky Předání faxu přístupnou z nastavení pro příjem faxu zvolte jednu z těchto možností:

- **Print (Tisk)**
- **Print and Forward (Vytisknout a předat)**
- **Forward (Předat)**

6 Z nabídky „Předat kam“ zvolte jednu z těchto možností:

7 Klepněte do pole „Předat prostřednictvím zástupce“ zadejte zkrácené číslo, na které chcete fax předat.

Poznámka: Toto zkrácené číslo musí být platným zkráceným číslem nastavení vybraného v nabídce „Předat kam“.

8 Klepněte na možnost **Submit (Odeslat)**.

Skenování na adresu FTP

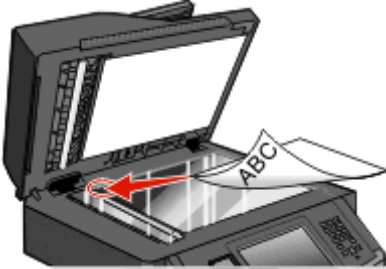
ADF	Skleněná plocha skeneru
	
<p>ADF použijte pro více-stránkové dokumenty.</p>	<p>Skleněnou plochu skeneru použijte pro jednotlivé stránky, malé dokumenty (např. pohlednice nebo fotografie), průhledné fólie, fotografický papír nebo tenká média (např. výstřižky z časopisů).</p>

Skener umožňuje skenovat dokumenty přímo na server *File Transfer Protocol (FTP)*. Na server může být zaslána vždy jen jedna adresa FTP.

Jakmile váš pracovník oddělení systémové podpory nakonfiguruje FTP destinaci, název destinace bude dostupný jako číslo zástupce nebo bude uveden jako profil pod ikonou Pozdržené úkoly. FTP destinací může být také další tiskárna PostScript; může být například naskenován barevný dokument a odeslán do barevné tiskárny. Odesílání dokumentu na server FTP je podobné jako odesílání faxu. Rozdíl spočívá v tom, že zasíláte informace přes vaši síť a ne přes telefonní linku.

Skenování na adresu FTP

Skenování na adresu FTP pomocí klávesnice

- 1 Vložte předlohu lícem nahoru a kratší stranou napřed do automatického podavače dokumentů anebo lícem dolů na skleněnou plochu skeneru.

Poznámka: Nevkládejte do automatického podavače dokumentů pohlednice, fotografie, malé dokumenty, průhledné fólie, fotografický papír nebo tenká média (např. výstřižky z časopisů). Tyto položky položte na skleněnou plochu skeneru.

- 2 Pokud vkládáte dokument do podavače ADF, seřídte vodítka papíru.
- 3 Na domovské obrazovce se dotkněte položky **FTP**.
- 4 Zadejte FTP adresu.
- 5 Dotkněte se možnosti **Send It (Odeslat)**.

Skenování na FTP adresu pomocí číselné zkratky

- 1 Vložte předlohu lícem nahoru a kratší stranou napřed do automatického podavače dokumentů nebo lícem dolů na skleněnou plochu skeneru.

Poznámka: Nevkládejte do automatického podavače dokumentů pohlednice, fotografie, malé dokumenty, průhledné fólie, fotografický papír nebo tenká média (např. výstřižky z časopisů). Tyto položky položte na skleněnou plochu skeneru.

- 2 Pokud vkládáte dokument do podavače ADF, seřídte vodítka papíru.
- 3 Stiskněte # a poté zadejte číselnou zkratku FTP.
- 4 Dotkněte se možnosti **Send It (Odeslat)**

Skenování na FTP adresu pomocí adresáře

- 1 Vložte předlohu lícem nahoru a kratší stranou napřed do automatického podavače dokumentů nebo lícem dolů na skleněnou plochu skeneru.

Poznámka: Nevkládejte do automatického podavače dokumentů pohlednice, fotografie, malé dokumenty, průhledné fólie, fotografický papír nebo tenká média (např. výstřižky z časopisů). Tyto položky položte na skleněnou plochu skeneru.

- 2 Pokud vkládáte dokument do podavače ADF, seřídte vodítka papíru.
- 3 Na domovské obrazovce se dotkněte položky **FTP**.
- 4 Dotkněte se možnosti **Search Address Book (hledat v adresáři)**.
- 5 Zadejte jméno nebo část jména, které hledáte, a dotkněte se položky **Search (Hledat)**.
- 6 Dotkněte se jména, které chcete do pole Komu přidat .
- 7 Touch **Send It (Odeslat)**.

Vytváření zástupců

Místo zadávání celé adresy serveru FTP pomocí klávesnice pokaždé když chcete odeslat dokument na FTP server můžete vytvořit permanentní FTP destinaci a přiřadit jí číslo zástupce. Číslo zástupce můžete vytvořit dvěma způsoby: pomocí počítače nebo pomocí dotykové obrazovky tiskárny.

Vytvoření zkratky FTP pomocí vestavěného webového serveru

- 1 Napište adresu IP tiskárny do adresního řádku svého internetového prohlížeče.

Poznámka: Jestliže neznáte adresu IP tiskárny, vytiskněte stránku nastavení sítě a naleznete adresu IP v části TCP/IP.

- 2 Klepněte na položku **Settings (Nastavení)**.
- 3 V části Další nastavení klepněte na možnost **Manage Shortcuts (Zpráva zkratek)**.

Poznámka: Může být vyžadováno heslo. Pokud nemáte ID a heslo, tyto údaje si vyžádejte od osoby, která zajišťuje podporu pro váš systém.

- 4 Klepněte na možnost **FTP Shortcut Setup (Nastavení zkratky FTP)**.

- 5 Do polí vložte příslušné informace.
- 6 Vložte zkrácené číslo.
- 7 Klepněte na tlačítko **Add (Přidat)**.

Vytvoření zkratky FTP pomocí dotykové obrazovky

- 1 Na domovské obrazovce se dotkněte položky **FTP**.
- 2 Napište adresu serveru FTP.
- 3 Dotkněte se položky **Save as Shortcut (Uložit jako zkratku)**.
- 4 Zadejte název zkratky.
- 5 Dotkněte se tlačítka **Enter (Zadat)**.
- 6 Ověřte správnost názvu a čísla zkratky a dotkněte se tlačítka **OK**. Pokud je název zkratky nesprávný, dotkněte se tlačítka **Cancel (Zrušit)** a údaj zadejte znovu.
Pokud zadáte číslo, které je již použito, budete vyzváni k volbě jiného čísla.
- 7 Dotkněte se tlačítka **Send It (Odeslat)** pro spuštění skenování nebo se dotkněte  pro návrat na domovskou obrazovku.

Popis možností FTP

Původní velikost

Pomocí této možnosti otevřete obrazovku, na které můžete zvolit formát dokumentů, které budete kopírovat.

- Dotkněte se tlačítka pro formát papíru a nastavte formát Původní velikost. Objeví se obrazovka FTP s vaším novým nastavením.
- Pokud je velikost předlohy nastavena jako smíšené formáty Letter/Legal, můžete skenovat takový originální dokument, který je složen z různých formátů papíru.

Strany (duplex)

Tato možnost informuje tiskárnu, zda je předloha jednostranná (tištěná po jedné straně) nebo oboustranná (tištěná po obou stranách). Sděluje skeneru, co je třeba naskenovat pro potřeby dokumentu.

Orientace

Tato volba oznámí tiskárně, zda je originální dokument orientován na výšku či délku. Tiskárna na základě této informace změní nastavení stránek a okrajů.

Vazba

Poskytnete tiskárně informaci o tom, zda je originální dokument vázán k delšímu či kratšímu okraji.

Rozlišení

Tato volba upraví výstupní kvalitu vašeho souboru. Zvýšení rozlišení obrazu zvyšuje výslednou velikost souboru a prodlužuje dobu, kterou bude skenování originálního dokumentu probíhat. Výslednou velikost souboru můžete snížit tím, že snížíte rozlišení obrazu.

Odeslat jako

Tato volba vám umožňuje nastavit typ výstupu (PDF, TIFF, JPEG nebo XPS) pro skenovaný obrázek.

- **PDF** – vytvoří jeden soubor o více stranách, který je možné zobrazit v programu Adobe Reader. Program Adobe Reader poskytuje společnost Adobe na adrese www.adobe.com zdarma.
- **Zabezpečené PDF** – vytvoří šifrovaný soubor PDF, jehož obsah je chráněn před neoprávněným přístupem.
- **TIFF** – vytvoří více souborů, nebo soubor jediný. Pokud je v nabídce nastavení vestavěného webového serveru vypnuta volba vícestránkových souborů TIFF, je v každém souboru TIFF uložena pouze jedna stránka. Výsledný soubor je obvykle větší než jeho protějšek ve formátu JPEG.
- **JPEG** – vytvoří pro každou stránku předlohy jeden soubor. Soubory formátu JPEG je možné zobrazit ve většině webových prohlížečů a grafických programů.
- **XPS** – vytvoří jeden vícestránkový soubor XPS, který je možné zobrazit pomocí prohlížeče obsaženém v programu Internet Explorer, pomocí rámce .NET Framework nebo pomocí staženého prohlížeče třetí strany.

Obsah

Tato možnost informuje tiskárnu o druhu předlohy. Zvolte si z možností: text, text/fotografie a fotografie. Barvy se dají zapnout a vypnout nezávisle na výběru režimu. Obsah ovlivňuje kvalitu a výslednou velikost souboru FTP.

- **Text** – režim určený pro ostrý černý text o vysokém rozlišení na bílém pozadí.
- **Text/fotografie** – používá se, pokud je originální dokument částečně složen z textu, grafiky a obrázků.
- **Fotografie** – sděluje skeneru, aby věnoval zvýšenou pozornost grafice a obrázkům. Toto nastavení prodlužuje čas nutný k pořízení skenu, ale zlepšuje reprodukci celého dynamického rozsahu odstínů předlohy. Zvyšuje množství uložených informací.
- **Barva** – Nastavuje typ skenování a výstup pro soubor FTP. Barevné dokumenty je možné naskenovat a odeslat na umístění FTP, do počítače, na e-mailovou adresu nebo tiskárně.

Rozšířené možnosti

Dotykem tohoto tlačítka otevřete obrazovku pro úpravy těchto nastavení:

- **Pokročilé zobrazování** – před skenováním dokumentu můžete nastavit odstranění pozadí, kontrast, úroveň detailů stínu a zrcadlení obrazu.
- **Vlastní úlohy (vytváření úloh)** – slouží ke spojení několika skenovacích úloh do jedné.
- **Záznam spojení** – slouží k tisku protokolu spojení nebo protokolu o chybách spojení.
- **Náhled skenu** – zobrazí první stránku obrázku předtím, než je zahrnuta do souboru FTP. Jakmile je naskenována první stránka, je skenování pozastaveno a zobrazí se náhled obrázku.
- **Vymazání okraje** – odstraní šmouhy nebo nadbytečné informace podél okrajů dokumentu. Tuto možnost si můžete vybrat, chcete-li vynechat stejnou plochu kolem všech čtyř stran papíru nebo zvolit určitý okraj. Funkce vymazání okrajů vymaže všechno v rámci vybrané oblasti, která tak bude zcela prázdná.
- **Sytost** – zvýší nebo sníží sytost vašich naskenovaných dokumentů.

Zlepšení kvality FTP

Otázka	Tip
Kdy mám použít režim Text?	<ul style="list-style-type: none">• Textový režim použijte tehdy, když je hlavním cílem odeslání dokumentu na server FTP zachování textu a na zachování obrázků zkopírovaných z předlohy nezáleží.• Textový režim se doporučuje pro stvrzenky, průpisové formuláře a dokumenty, které obsahují jen text nebo jemnou čárovou kresbu.
Kdy mám použít režim Text/fotografie?	<ul style="list-style-type: none">• Režim Text/fotografie použijte pro odeslání na server FTP takového dokumentu, který obsahuje směs textu a grafiky.• Režim Text/fotografie se doporučuje pro články v časopisech, obchodní grafiku a brožury.
Kdy mám použít režim Fotografie?	Fotografický režim použijte, tehdy, když se předloha většinou skládá z fotografií vytištěných na laserové tiskárně nebo převzatých z časopisu nebo novin.

Skenování na jednotku flash

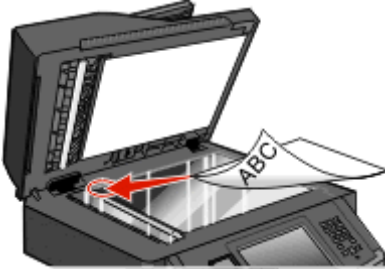
ADF	Skleněná plocha skeneru
	
<p>ADF použijte pro více-stránkové dokumenty.</p>	<p>Skleněnou plochu skeneru použijte pro jednotlivé stránky, malé dokumenty (např. pohlednice nebo fotografie), průhledné fólie, fotografický papír nebo tenká média (např. výstřižky z časopisů).</p>

Skener umožňuje skenovat dokumenty přímo do počítače nebo na jednotku flash. Počítač nemusí být přímo připojen k tiskárně, abyste mohli přidávat skeny do složky obrázků v počítači. Dokument můžete zpětně naskenovat do počítače přes síť vytvořením skenovacího profilu na počítači a poté stažením profilu do tiskárny.

Skenování do počítače

- 1 Napište adresu IP tiskárny do adresního řádku svého internetového prohlížeče.

Poznámka: Jestliže neznáte adresu IP tiskárny, vytiskněte stránku nastavení sítě a naleznete adresu IP v části TCP/IP.

- 2 Klepněte na tlačítko **Scan Profile (Skenovací profil)**.

- 3 Klepněte na tlačítko **Create Scan Profile (Vytvořit skenovací profil)**.

Poznámka: Váš počítač musí mít nainstalovaný program Java, aby byl schopen vytvořit skenovací profil.

- 4 Vyberte si svá nastavení skenování a klepněte na tlačítko **Next (Další)**.

- 5 Zvolte požadované umístění ve svém počítači pro uložení naskenovaného výstupního souboru.

- 6 Zadejte název skenu.

Název skenu je název, který se zobrazí v seznamu skenovacích profilů na displeji.

- 7 Klepněte na tlačítko **Submit (Odeslat)**.

- 8 Prohlédněte si pokyny na obrazovce skenovacího profilu.

Po klepnutí na tlačítko Zaslát se automaticky přidělí zkrácené číslo. Zkrácené číslo můžete použít pro skenování dokumentů.

- 9 Do automatického podavače dokumentů vložte předlohu lícem nahoru a kratší stranou napřed nebo na skleněnou plochu skeneru lícem dolů.

Poznámka: Do automatického podavače dokumentů nekládejte pohlednice, fotografie, malé dokumenty, průhledné fólie, fotografický papír nebo tenká média (např. výstřižky z časopisů). Tyto předlohy položte na skleněnou plochu skeneru.

- 10 Pokud vkládáte dokument do automatického podavače dokumentů, seřídte vodítka papíru.
- 11 Stiskněte  a poté pomocí klávesnice zadejte zkrácené číslo nebo se na domovské obrazovce dotkněte volby **Held Jobs (Pozdržené úlohy)** a poté volby **Profiles (Profily)**.
- 12 Po zadání zkráceného čísla skener naskenuje dokument a odešle jej do určené složky nebo programu. Pokud jste na domovské obrazovce zvolili možnost **Profiles (Profily)**, vyberte si zkratku ze seznamu.
- 13 Dotkněte se povelu **Finish the job (Dokončit úlohu)**.
- 14 Vraťte se k počítači, abyste si soubor zobrazili.
Výstupní soubor se uložil na místo, které jste zvolili nebo vytvořili ve vámi specifikovaném programu.

Skenování do jednotky flash

- 1 Do automatického podavače dokumentů vložte předlohu lícem nahoru a kratší stranou napřed nebo na skleněnou plochu skeneru lícem dolů.
Poznámka: Do automatického podavače dokumentů nevklaďte pohlednice, fotografie, malé dokumenty, průhledné fólie, fotografický papír nebo tenká média (např. výstřižky z časopisů). Tyto předlohy položte na skleněnou plochu skeneru.
- 2 Pokud vkládáte dokument do automatického podavače dokumentů, seřídte vodítka papíru.
- 3 Vložte jednotku flash do portu USB na přední straně tiskárny.
- 4 Dotkněte se položky **Scan to USB drive (Skenovat do jednotky USB)**.
- 5 Zvolte formát a soubor, který chcete skenovat.
- 6 Dotkněte se povelu **Scan It (Skenovat)**.

Popis možností skenovacího profilu

Rychlé nastavení

Tato možnost vám umožňuje volit přednastavené formuláře nebo upravovat nastavení skenovací úlohy. Můžete zvolit jedno z těchto nastavení:

Vlastní	Fotografie – barevně JPEG
Text – ČB PDF	Fotografie – barevně TIFF
Text – ČB TIFF	Text/fotografie – ČB PDF Text/fotografie – barevně PDF

Chcete-li upravit nastavení skenovací úlohy, zvolte možnost **Custom (Vlastní)** z nabídky „Rychlé nastavení“. Pak změňte nastavení podle potřeby.

Typ formátu

Tato volba vám umožňuje nastavit typ výstupu (PDF, JPEG, TIFF, zabezpečené PDF nebo XPS) pro skenovaný obrázek.

- **PDF** – vytvoří jeden soubor o více stranách, který je možné zobrazit v programu Adobe Reader. Program Adobe Reader poskytuje společnost Adobe na adrese www.adobe.com zdarma.
- **JPEG** – vytvoří pro každou stránku předlohy jeden soubor. Soubory formátu JPEG je možné zobrazit ve většině webových prohlížečů a grafických programů.
- **TIFF** – vytvoří více souborů, nebo soubor jediný. Pokud je v nabídce nastavení vestavěného webového serveru vypnuta volba vícestránkových souborů TIFF, je v každém souboru TIFF uložena pouze jedna stránka. Výsledný soubor je obvykle větší než jeho protějšek formátu JPEG.
- **Zabezpečené PDF** – vytvoří šifrovaný soubor PDF, jehož obsah je chráněn před neoprávněným přístupem.
- **XPS** – vytvoří jeden vícestránkový soubor XPS, který je možné zobrazit pomocí prohlížeče obsaženém v programu Internet Explorer, pomocí rámce .NET Framework nebo pomocí staženého prohlížeče třetí strany.

Komprese

Tato možnost vám umožňuje nastavit formát (Zlib, JPEG or žádný) používaný ke kompresi naskenovaného výstupního souboru.

Výchozí obsah

Tato možnost informuje tiskárnu o druhu předlohy. Volte z možností Text, Text/foto nebo Fotografie. Výchozí obsah ovlivňuje kvalitu a výslednou velikost naskenovaného souboru.

Text – zdůrazňuje ostrý černý text s vysokým rozlišením na čistém bílém pozadí

Text/foto – používá se tehdy, když předlohy obsahují směs textu a grafiky nebo obrázků

Fotografie – sděluje skeneru, aby věnoval zvýšenou pozornost grafice a obrázkům. Toto nastavení prodlužuje čas nutný k pořízení skenu, ale zlepšuje reprodukci celého dynamického rozsahu odstínů předlohy. Zvyšuje množství uložených informací.

Barva

Tato možnost informuje tiskárnu o barvě předloh. Vybrat si můžete z možností Šedě, Černobíle nebo Barevně.

Formát předlohy

Tato možnost nastavuje formát předloh, které hodláte skenovat. Je-li formát předlohy nastaven na kombinované formáty, můžete skenovat předlohu obsahující smíšené formáty papíru (formáty stránek letter a legal).

Orientace

Tato možnost sděluje tiskárně, zda je předloha orientována na výšku, nebo na délku. Tiskárna na základně této informace změní nastavení stránek a okrajů.

Strany (duplex)

Tato možnost informuje tiskárnu, zda je vaše předloha jednostranná (tištěná po jedné straně) nebo oboustranná (tištěná po obou stranách). Informuje skener o tom, co je třeba naskenovat pro potřeby dokumentu.

Kvalita JPEG

Tato možnost upravuje stupeň komprese skenovaných dokumentů JPEG ve vztahu k předloze.

Sytost

Tato možnost upravuje zesvětlení nebo ztmavení skenovaných dokumentů oproti předloze.

Rozlišení

Tato možnost upravuje výstupní kvalitu vašeho souboru. Zvýšení rozlišení obrazu zvyšuje výslednou velikost souboru a prodlužuje dobu, kterou bude trvat skenování předlohy. Výslednou velikost souboru můžete snížit tím, že snížíte rozlišení obrazu.

Rozšířené zobrazování

- **Odstranění pozadí** – Upravuje bílou část výstupu.
- **Kontrast** – Upravuje kontrast výstupu.
- **Detail stínu** – Upravuje viditelné detaily ve stínech.
- **Ostrost** – Upravuje ostrost výstupu.
- **Zeslabení barvy** – Odstraňuje barvu z formuláře a vylepšuje tak možnosti optického rozpoznávání písma.
- **Skenovat od okraje k okraji** – Skenuje od okraje k okraji.
- **Zrcadlový obrázek** – Při skenování se vytvoří zrcadlově obrácený obrázek.
- **Negativní obrázek** – Při skenování se vytváří negativní obrázek.
- **Kvalita JPEG** – Volí kvalitu souboru JPEG.

zlepšení kvality skenu

Otázka	Tip
Kdy mám použít textový režim?	<ul style="list-style-type: none"> • Textový režim použijte tehdy, když je hlavním cílem skenování zachování textu a na zachování obrázků zkopírovaných z předlohy nezáleží. • Textový režim se doporučuje pro stvrzenky, průpisové formuláře a dokumenty, které obsahují jen text nebo jemnou čárovou kresbu.
Kdy mám použít režim Text/foto?	<ul style="list-style-type: none"> • Režim Text/foto použijte pro skenování předlohy, která obsahuje směs textu a grafiky. • Režim Text/foto se doporučuje pro články v časopisech, obchodní grafiku a brožury.
Kdy mám použít fotografický režim?	Fotografický režim použijte pro skenování fotografií vytištěných na laserové tiskárně nebo převzatých z časopisu nebo novin.

Vysvětlení nabídek tiskárny

Seznam nabídek

Snadnou změnu nastavení tiskárny umožňuje množství nabídek. Do nabídek se dostanete klepnutím na  na domovské stránce.

Nabídka Papír	Sestavy	Sít/Porty
Výchozí zdroj	Stránka nastavení nabídek	NIC aktivní
Formát/typ papíru	Statistika zařízení	Standardní síť ²
Konfigurace univerzálního podavače	Stránka nastavení sítě	Nabídka Standardní USB ³
Náhradní formát	Sít <x> Stránka nastavení	Nabídka Paralelní
Povrch papíru	Seznam zástupců	Nastavení serveru SMTP
Gramáž papíru	Protokol faxových úloh	
Zakládání papíru	Protokol faxových volání	
Vlastní typy	Kopírování – zástupci	
Vlastní názvy	E-mail – zástupci	
Vlastní velikosti skenování	Fax – zástupci	
Vlastní názvy odkladačů	FTP – zástupci	
Univerzální nastavení	Seznam profilů	
	Stránka nastav. Netware	
	Tisk fontů	
	Tisk adresáře ¹	
	Sestava položek	

¹ Zobrazí se, pouze pokud je nainstalováno nebo připojeno zařízení s pamětí flash.

² V závislosti na nastavení tiskárny se tato položka nabídky zobrazí jako Standardní síť nebo Sít <x>.

³ Tato nabídka se zobrazí pouze v případě, že je podporován standardní port USB.

Bezpečnost	Nastavení	Nápověda
Různá bezpečnostní nastavení	Obecné nastavení	Vytisknout vše
Důvěrný tisk	Nastavení kopírování	Kvalita tisku
Deník bezpečnostního auditu	Nastavení faxu	Pokyny k médiím
Nastavit datum/čas	Nastavení e-mailu	Chyby tisku
	Nastavení FTP	Schéma nabídky
	Nabídka Jednotka Flash	Informace
	Nastavení tisku	Pokyny k připojení
		Pokyny k přemístování

Nabídka Papír

nabídka Výchozí zdroj

Položka nabídky	Popis
Výchozí zdroj Zásobník <x> Univerzální podavač Podavač obálek Papír ručně Obálky ručně	Slouží k nastavení výchozího zdroje papíru pro všechny tiskové úlohy. Poznámky: <ul style="list-style-type: none"> • Výchozím nastavením výrobce je Zásobník 1 (standardní zásobník). • Jako dostupné volby se v nabídce zobrazují jen nainstalované zdroje papíru. • Zdroj papíru zvolený pro určitou tiskovou úlohu má po dobu tisku dané úlohy přednost před nastavením Výchozí zdroj. • Jestliže je shodný formát i typ papíru ve dvou zásobnících a nastavení formátu i typu papíru si odpovídají, jsou pak zásobníky automaticky propojeny. Jakmile dojde k vyprázdnění jednoho ze zásobníků, úloha bude vytištěna z propojeného zásobníku. • Má-li se univerzální podavač objevit jako nastavení nabídky, musí být položka Konfigurace univerzálního podavače v nabídce Papír nastavena na možnost Kazeta.

Nabídka Formát/typ papíru

Nabídka Konfigurace univerzálního podavače

Položka nabídky	Popis
Konfigurace univerzálního podavače Kazeta Ruční	Určení, zda tiskárna vybere papír z univerzálního podavače Poznámky: <ul style="list-style-type: none"> • Výchozí tovární nastavení je Kazeta. • Nastavení Kazeta nakonfiguruje univerzální podavač jako automatický zdroj papíru. • Je-li vybrána možnost Ruční, lze univerzální podavač použít pouze pro tiskové úlohy s ručním podáváním..

nabídka Náhradní formát

Položka nabídky	Popis
Náhradní formát Vypnuto Statement/A5 Letter/A4 Všechny	Nahrazuje papír určeného formátu, není-li požadovaný formát k dispozici. Poznámky: <ul style="list-style-type: none"> • Výchozí nastavení výrobce je Všechny. Jsou povoleny všechny dostupné náhrady. • Nastavení na Vypnuto znamená, že není povoleno žádné nahrazení formátu. • Nastavení náhrady umožňuje tiskovou úlohu nedoprovázenou hlášením „Vyměňte papír“.

nabídka Povrch papíru

Položka nabídky	Popis
Povrch běžného papíru Hladký Normální Drsný	Upřesňuje relativní povrch papíru vloženého v určitém zásobníku Poznámka: Výchozí tovární nastavení je Normální.
Povrch štítkového kartonu Hladký Normální Drsný	Upřesňuje relativní povrch štítkového kartonu vloženého v určitém zásobníku Poznámky: <ul style="list-style-type: none"> • Výchozí tovární nastavení je Normální. • Nastavení se objeví jen pokud je podporován tisk štítkového kartonu.
Povrch průhledné folie Hladký Normální Drsný	Upřesňuje relativní povrch průhledných fólií vložených v určitém zásobníku Poznámka: Výchozí tovární nastavení je Normální.
Povrch recyklovaného papíru Hladký Normální Drsný	Upřesňuje relativní povrch recyklovaného papíru vloženého v určitém zásobníku Poznámka: Výchozí tovární nastavení je Normální.
Povrch štítků Hladký Normální Drsný	Upřesňuje relativní povrch štítků vložených v určitém zásobníku Poznámka: Výchozí tovární nastavení je Normální.
Povrch bankovního papíru Hladký Normální Drsný	Upřesňuje relativní povrch papíru vloženého v určitém zásobníku Poznámka: Výchozí tovární nastavení je Drsný.
Povrch obálek Hladký Normální Drsný	Upřesňuje relativní povrch obálek vložených v určitém zásobníku Poznámka: Výchozí tovární nastavení je Normální.
Povrch hrubých obálek Hladký Normální Drsný	Upřesňuje relativní povrch hrubých obálek vložených v určitém zásobníku Poznámka: Výchozí tovární nastavení je Drsný.
Povrch hlavičkového papíru Hladký Normální Drsný	Upřesňuje relativní povrch papíru vloženého v určitém zásobníku Poznámka: Výchozí tovární nastavení je Normální.
Povrch předtištěného papíru Hladký Normální Drsný	Upřesňuje relativní povrch papíru vloženého v určitém zásobníku Poznámka: Výchozí tovární nastavení je Normální.

Položka nabídky	Popis
Povrch barevného papíru Hladký Normální Drsný	Upřesňuje relativní povrch papíru vloženého v určitém zásobníku Poznámka: Výchozí tovární nastavení je Normální.
Povrch lehkého papíru Hladký Normální Drsný	Upřesňuje relativní povrch papíru vloženého v určitém zásobníku Poznámka: Výchozí tovární nastavení je Normální.
Povrch těžkého papíru Hladký Normální Drsný	Upřesňuje relativní povrch papíru vloženého v určitém zásobníku Poznámka: Výchozí tovární nastavení je Normální.
Drsný povrch Hladký Normální Drsný	Upřesňuje relativní povrch papíru vloženého v určitém zásobníku Poznámka: Výchozí tovární nastavení je Drsný.
Povrch vlastního papíru <x> Hladký Normální Drsný	Upřesňuje relativní povrch vlastního papíru vloženého v určitém zásobníku Poznámka: Výchozí tovární nastavení je Normální.

nabídka Gramáž papíru

Položka nabídky	Popis
Gramáž běžného papíru Lehký Normální Těžký	Upřesňuje relativní hmotnost papíru vloženého v určitém zásobníku. Poznámka: Výchozí tovární nastavení je Normální.
Gramáž štítkového kartonu Lehký Normální Těžký	Upřesňuje relativní hmotnost štítkového kartonu vloženého v určitém zásobníku. Poznámka: Výchozí tovární nastavení je Normální.
Gramáž průhledné folie Lehký Normální Těžký	Upřesňuje relativní hmotnost papíru vloženého v určitém zásobníku. Poznámka: Výchozí tovární nastavení je Normální.
Gramáž recyklovaného papíru Lehký Normální Těžký	Upřesňuje relativní hmotnost recyklovaného papíru vloženého v určitém zásobníku Poznámka: Výchozí tovární nastavení je Normální.
Gramáž štítků Lehký Normální Těžký	Upřesňuje relativní hmotnost štítků vložených v určitém zásobníku. Poznámka: Výchozí tovární nastavení je Normální.

Položka nabídky	Popis
Gramáž bankovního papíru Lehký Normální Těžký	Upřesňuje relativní hmotnost papíru vloženého v určitém zásobníku. Poznámka: Výchozí tovární nastavení je Normální.
Gramáž obálek Lehký Normální Těžký	Upřesňuje relativní hmotnost obálek vložených v určitém zásobníku Poznámka: Výchozí tovární nastavení je Normální.
Gramáž hrubé obálky Lehký Normální Těžký	Upřesňuje relativní hmotnost hrubých obálek vložených v určitém zásobníku Poznámka: Výchozí tovární nastavení je Normální.
Gramáž hlavičkového papíru Lehký Normální Těžký	Upřesňuje relativní hmotnost papíru vloženého v určitém zásobníku. Poznámka: Výchozí tovární nastavení je Normální.
Gramáž předtištěného papíru Lehký Normální Těžký	Upřesňuje relativní hmotnost papíru vloženého v určitém zásobníku. Poznámka: Výchozí tovární nastavení je Normální.
Gramáž barevného papíru Lehký Normální Těžký	Upřesňuje relativní hmotnost papíru vloženého v určitém zásobníku. Poznámka: Výchozí tovární nastavení je Normální.
Gramáž lehkého papíru Lehký	Upřesňuje relativní hmotnost papíru vloženého v určitém zásobníku.
Gramáž těžkého papíru Těžký	Upřesňuje relativní hmotnost papíru vloženého v určitém zásobníku.
Gramáž drsného/bavlněného papíru Lehký Normální Těžký	Upřesňuje relativní hmotnost papíru vloženého v určitém zásobníku. Poznámka: Výchozí tovární nastavení je Normální.
Vlastní <x> Lehký Normální Těžký	Upřesňuje relativní hmotnost papíru vlastního typu vloženého v určitém zásobníku Poznámky: <ul style="list-style-type: none"> • Výchozí tovární nastavení je Normální. • Nastavení se objeví jen pokud je podporován vlastní typ.

nabídka Vkládání papíru

Položka nabídky	Popis
Zakládá se recyklovaný papír Oboustranně Vypnuto	Určuje, zda bude oboustranný tisk použit pro všechny úlohy, které specifikují jako typ papíru Recyklovaný papír. Poznámka: Výchozí tovární nastavení je Vypnuto.
Zakládání štítků Oboustranně Vypnuto	Určuje, zda bude oboustranný tisk použit pro všechny úlohy, které specifikují jako typ papíru Štítky Poznámka: Výchozí tovární nastavení je Vypnuto.
Zakládá se bankovní papír Oboustranně Vypnuto	Určuje, zda bude oboustranný tisk použit pro všechny úlohy, které specifikují jako typ papíru Bankovní Poznámka: Výchozí tovární nastavení je Vypnuto.
Zakládá se hlavičkový papír Oboustranně Vypnuto	Určuje, zda bude oboustranný tisk použit pro všechny úlohy, které specifikují jako typ papíru Hlavičkový papír. Poznámka: Výchozí tovární nastavení je Vypnuto.
Zakládá se předtištěný papír Oboustranně Vypnuto	Určuje, zda bude oboustranný tisk použit pro všechny úlohy, které specifikují jako typ papíru Předtištěný papír. Poznámka: Výchozí tovární nastavení je Vypnuto.
Zakládá se barevný papír Oboustranně Vypnuto	Určuje, zda bude oboustranný tisk použit pro všechny úlohy, které specifikují jako typ papíru Barevný papír. Poznámka: Výchozí tovární nastavení je Vypnuto.
Zakládá se lehký papír Oboustranně Vypnuto	Určuje, zda bude oboustranný tisk použit pro všechny úlohy, které specifikují jako typ papíru Lehký papír Poznámka: Výchozí tovární nastavení je Vypnuto.
Zakládá se těžký papír Oboustranně Vypnuto	Určuje, zda bude oboustranný tisk použit pro všechny úlohy, které specifikují jako typ papíru Těžký papír Poznámka: Výchozí tovární nastavení je Vypnuto.
Zakládá se vlastní <x> Oboustranně Vypnuto	Určuje, zda bude oboustranný tisk použit pro všechny úlohy, které specifikují jako typ papíru Vlastní <x> . Poznámky: <ul style="list-style-type: none"> • Výchozí tovární nastavení je Vypnuto. • Zakládání vlastního papíru <x> je k dispozici, pouze je-li podporován vlastní typ.
Poznámky: <ul style="list-style-type: none"> • Při možnosti Oboustranně je výchozí nastavení tiskárny oboustranný tisk každé tiskové úlohy, není-li zvolen jednostranný tisk v dialogovém okně Vlastnosti tisku v systému Windows nebo Tisk v systému Macintosh. • Je-li zvolena možnost Oboustranný režim, všechny tiskové úlohy, včetně jednostranných, se odesílají prostřednictvím duplexoru. 	

nabídka Vlastní typy

Položka nabídky	Popis
Vlastní typ <x> Papír Karty Průsvitná fólie Štítky Obálka Drsný/Bavlněný	Přiřazení papíru nebo typu speciálního média k výchozímu továrnímu názvu Vlastní typ <x> nebo uživatelem přiřazenému vlastnímu názvu vytvořenému prostřednictvím vestavěného webového serveru nebo systému MarkVision™ Professional. Tento uživatelem přiřazený vlastní název se vždy zobrazuje místo názvu Vlastní typ <x> . Poznámky: <ul style="list-style-type: none"> • Výchozí nastavením pro Vlastní typ je Papír. • Typ vlastního média musí být podporován pro vybraný zásobník nebo podavač, aby bylo možné z daného zdroje tisknout.
Recyklovaný Papír Karty Průsvitná fólie Štítky Obálka	Určuje typ papíru, pokud je v ostatních nabídkách vybrána položka Recyklovaný Poznámky: <ul style="list-style-type: none"> • Výchozím nastavením je papír. • Typ Recyklovaný musí být podporován pro vybraný zásobník nebo podavač, aby bylo možné z daného zdroje tisknout.

nabídka Vlastní názvy

Položka nabídky	Definice
Vlastní název <x> <žádný>	Specifikujte vlastní název typu papíru. Tento název nahrazuje název vlastního typu <x> v nabídkách tiskárny.

Nabídka Vlastní velikosti skenování

Položka nabídky	Popis
Vlastní velikost skenování <x> Název velikosti skenování Šířka 3–14,17 palců (76–360 mm) Výška 3–14,17 palců (76–360 mm) Orientace Na šířku Na výšku 2 skeny na stranu Vypnuto Zapnuto	Určuje název vlastní velikosti skenování a příslušné možnosti. Tento název nahradí v nabídkách tiskárny název Vlastní velikost skenování <x> . Poznámky: <ul style="list-style-type: none"> • V USA je výchozí tovární nastavení pro hodnotu Šířka 8,5 palce. Mezinárodní výchozí tovární nastavení hodnoty Šířka je 216 milimetrů. • V USA je výchozí tovární nastavení pro hodnotu Výška 14 palců. Mezinárodní výchozí tovární nastavení hodnoty Výška je 356 milimetrů. • Výchozí tovární nastavení hodnoty Orientace je Na šířku. • Výchozí tovární nastavení pro hodnotu 2 skeny na stranu je Vypnuto. • Výchozí tovární nastavení hodnoty Síla podávacího válce ADF je Uživatelská výchozí.

nabídka Univerzální nastavení

Položky z této nabídky se používají k určení výšky, šířky a směru podávání Univerzálního formátu papíru. Univerzální formát papíru je uživatelem definované nastavení formátu. Je uvedeno s ostatními nastaveními formátu papíru a má stejné možnosti, např. podporu oboustranného tisku a tisk více stránek na list.

Položka nabídky	Popis
Jednotky míry Palce Milimetry	Určuje jednotky míry Poznámky: <ul style="list-style-type: none"> • V USA jsou výchozím nastavením výrobce palce. • Mezinárodním výchozím nastavením výrobce jsou milimetry.
Na výšku – šířka 3-14 palců 76-360 mm	Nastaví šířku při orientaci na výšku Poznámky: <ul style="list-style-type: none"> • Pokud šířka přesahuje maximální povolenou hodnotu, tiskárna používá maximální povolenou šířku. • V USA je výchozím nastavením výrobce 8,5 palce. Hodnotu v palcích lze zvyšovat v krocích po 0,01 palce. • Mezinárodním výchozím nastavením výrobce je 216 mm. Hodnotu v milimetrech lze zvyšovat v krocích po 1 mm.
Na výšku – výška 3-14 palců 76-360 mm	Nastaví výšku při orientaci na výšku Poznámky: <ul style="list-style-type: none"> • Pokud výška přesahuje maximum, tiskárna používá maximální povolenou výšku. • V USA je výchozím nastavením výrobce 14 palců. Hodnotu v palcích lze zvyšovat v krocích po 0,01 palce. • Mezinárodním výchozím nastavením výrobce je 356 mm. Hodnotu v milimetrech lze zvyšovat v krocích po 1 mm.
Směr podávání Kratší strana Delší strana	Určuje směr podávání, je-li možné papír založit oběma směry. Poznámky: <ul style="list-style-type: none"> • Výchozím továrním nastavením je Kratší strana. • Možnost „Delší strana“ se zobrazuje, jen když je delší strana kratší než maximální šířka podporovaná zásobníkem.

Nabídka Sestavy

Poznámka: Zvolíte-li položku nabídky v nabídce Sestavy, vytiskne se označená sestava.

Položka nabídky	Popis
Stránka nastavení nabídek	Vytištění sestavy obsahující informace o papíru založeném do zásobníků, nainstalované paměti, celkovém počtu stránek, alarmech, limitech, jazyku ovládacího panelu, adrese TCP/IP, stavu spotřebního materiálu, stavu síťového připojení a jiné informace
Statistika zařízení	Vytištění sestavy obsahující statistiku tiskárny, jako např. informaci o spotřebním materiálu a podrobnosti o vytištěných stránkách
Stránka nastavení sítě	Vytištění sestavy obsahující informace o síťových nastaveních tiskárny, jako je např. informace o adrese TCP/IP Poznámka: Tato položka nabídky se zobrazuje pouze u síťových tiskáren nebo tiskáren připojených k tiskovým serverům.

Položka nabídky	Popis
Sít <x> Stránka nastavení	Vytištění sestavy obsahující informace o síťových nastaveních tiskárny, jako je např. informace o adrese TCP/IP Poznámky: <ul style="list-style-type: none"> • Tato nabídka je dostupná, pouze pokud je nainstalována více než jedna síťová varianta. • Tato položka nabídky se zobrazuje pouze u síťových tiskáren nebo tiskáren připojených k tiskovým serverům.
Seznam zástupců	Tiskne sestavu obsahující informace o nakonfigurovaných zástupcích
Protokol faxových úloh	Tiskne sestavu obsahující informace o posledních 200 dokončených faxech
Protokol faxových volání	Tiskne sestavu obsahující informace o posledních 100 pokusech o volání, přijatých a zablokovaných voláních.
Kopírování – zástupci	Tiskne sestavu obsahující informace o zástupcích pro kopírování
E-mail – zástupci	Tiskne sestavu obsahující informace o zástupcích pro e-mail
Fax – zástupci	Tiskne sestavu obsahující informace o zástupcích pro fax
FTP – zástupci	Tiskne sestavu obsahující informace o zástupcích pro FTP
Seznam profilů	Vytištění seznamu profilů uložených v tiskárně
Stránka nastav. Netware	Vytištění sestavy obsahující specifické informace o systému NetWare a o nastavení sítě Poznámka: Tato položka nabídky se zobrazuje pouze u tiskáren s nainstalovaným interním tiskovým serverem.
Tisk fontů	Vytištění sestavy se všemi fonty, která jsou k dispozici pro aktuálně nastavený jazyk tiskárny
Tisk adresáře	Vytištění seznamu všech zdrojů uložených na volitelné paměťové kartě flash nebo pevném disku tiskárny Poznámky: <ul style="list-style-type: none"> • Velikost vyrovnávací paměti úlohy musí být nastavena na 100 %. • Volitelná paměť flash nebo pevný disk musí být správně nainstalovány a řádně fungovat.
Sestava položek	Vytištění sestavy obsahující informace o položkách tiskárny včetně sériového čísla a názvu modelu Sestava obsahuje text a čárové kódy UPC, které lze skenovat do databáze položek.

Nabídka Sít/Porty

Aktivní nabídka NIC

Položka nabídky	Popis
Aktivní NIC Automatický režim <seznam dostupných síťových karet>	Poznámky: <ul style="list-style-type: none"> • Automaticky je výchozím továrním nastavením. • Tato nabídka se objeví jen když je nainstalovaná volitelná síťová karta.

Nabídky Standardní síť a Síť <x>

Položka nabídky	Popis
PCL SmartSwitch Zapnuto Vypnuto	Nastavení tiskárny, aby se automaticky přepnula na emulaci PCL, když si to vyžádá tisková úloha, bez ohledu na výchozí jazyk tiskárny. Poznámky: <ul style="list-style-type: none"> • Výchozí tovární nastavení je Zapnuto. • Pokud je možnost nastavena na Vypnuto, tiskárna přichází data nezkoumá. • Pokud je možnost nastavena na Vypnuto, tiskárna používá emulaci PostScript v případě, že je možnost PS SmartSwitch nastavena na Zapnuto. Pokud je možnost PS SmartSwitch nastavena na Vypnuto, využívá výchozí jazyk tiskárny uvedený v nabídce nastavení.
PS SmartSwitch Zapnuto Vypnuto	Nastavení tiskárny, aby se automaticky přepnula na emulaci PS, když si to vyžádá tisková úloha, bez ohledu na výchozí jazyk tiskárny. Poznámky: <ul style="list-style-type: none"> • Výchozí tovární nastavení je Zapnuto. • Pokud je možnost nastavena na Vypnuto, tiskárna přichází data nezkoumá. • Pokud je možnost nastavena na Vypnuto, tiskárna používá emulaci PCL v případě, že je možnost PCL SmartSwitch nastavena na Zapnuto. Pokud je možnost PCL SmartSwitch nastavena na Vypnuto, využívá výchozí jazyk tiskárny uvedený v nabídce nastavení.
Režim NPA Vypnuto Automaticky	Nastavení tiskárny, aby prováděla zvláštní zpracování vyžadované pro obousměrnou komunikaci podle zásad definovaných protokolem NPA Poznámky: <ul style="list-style-type: none"> • Výchozí tovární nastavení je Automaticky. • Změna tohoto nastavení z ovládacího panelu tiskárny a následný odchod z nabídky způsobí, že se tiskárna restartuje. Nastavení nabídky se aktualizuje.
Buffer pro síť Automaticky 3k až <maximální povolená velikost>	Nastavení velikosti vstupní vyrovnávací paměti pro síť. Poznámky: <ul style="list-style-type: none"> • Výchozí tovární nastavení je Automaticky. • Hodnotu lze měnit v přírůstcích 1K. • Maximální povolená velikost závisí na velikosti paměti tiskárny, velikosti dalších připojených vyrovnávacích pamětí a na tom, zda je možnost Šetření zdroji nastavena na Zapnuto nebo Vypnuto. • Chcete-li navýšit maximální rozsah velikosti vyrovnávací paměti pro síť, vypněte nebo snižte velikost vyrovnávací paměti pro paralelní připojení a USB. • Změna tohoto nastavení z ovládacího panelu tiskárny a následný odchod z nabídky způsobí, že se tiskárna restartuje. Nastavení nabídky se aktualizuje.
Binární PostScript Mac Zapnuto Vypnuto Automaticky	Nastavení tiskárny pro zpracování tiskových úloh v binárním jazyce PostScript Macintosh Poznámky: <ul style="list-style-type: none"> • Výchozí tovární nastavení je Automaticky. • Nastavení na Vypnuto filtruje tiskové úlohy pomocí standardního protokolu. • Nastavení na Zapnuto zpracovává tiskové úlohy v základním binárním jazyce PostScript.

Položka nabídky	Popis
Nastavení std. sítě Sestavy Síťová karta TCP/IP IPv6 Bezdrátový AppleTalk NetWare Nastavení sítě <x> Sestavy Síťová karta TCP/IP IPv6 Bezdrátový Apple Talk NetWare	Popis a nastavení nabídek nastavení sítě naleznete v následujících tématech: <ul style="list-style-type: none"> • „Nabídka Sestavy (v nabídce Síť/Porty)“ na str. 165 • „nabídka Síťová karta“ na str. 165 • „Nabídka TCP/IP“ na str. 166 • „Nabídka IPv6“ na str. 167 • „Nabídka bezdrátového připojení“ na str. 168 • „nabídka AppleTalk“ na str. 168 • „Nabídka NetWare“ na str. 168 <p>Poznámka: Nabídka Bezdrátový se zobrazí pouze v případě, že je tiskárna připojena k bezdrátové síti.</p>

Nabídka Sestavy (v nabídce Síť/Porty)

Položka nabídky Sestavy se nachází v nabídce Síť/Porty:

Síť/Porty >Standardní síť nebo **Síť <x> >Nastavení std. sítě** nebo **Nastavení sítě <x> >Sestavy**

Položka nabídky	Popis
Nastavení tisku Tisk stránky nastavení systému NetWare	Vytíštění hlášení, které obsahuje údaje o nastavení aktuální sítě Poznámky: <ul style="list-style-type: none"> • Stránka nastavení obsahuje údaje o nastavení síťové tiskárny, například adresu TCP/IP. • Položka nabídky Stránka nast. Netware se zobrazuje pouze u modelů, které podporují síť NetWare a zobrazuje údaje o nastavení sítě NetWare.

nabídka Síťová karta

Tato nabídka je dostupná z nabídky Síť/porty:

Network/Ports (Síť/porty) >Standard Network (Standardní síť) nebo **Network <x> (Síť <x>) >Std Network Setup (Standardní nastavení sítě)** nebo **Net <x> Setup (Nastavení sítě <x>) >Network Card (Síťová karta)**

Položka nabídky	Popis
Zobrazit stav karty Připojeno Odpojeno	Umožňuje vám zobrazit stav připojení síťové karty
Zobrazit rychlost karty	Umožňuje vám zobrazit rychlost právě aktivní síťové karty
Síťová adresa UAA LAA	Umožňuje vám zobrazit síťové adresy

Položka nabídky	Popis
Časový limit úlohy 0 až 225 sekund	Nastavuje dobu trvání síťové tiskové úlohy v sekundách před jejím zrušením Poznámky: <ul style="list-style-type: none"> • Výchozím nastavením výrobce je 90 sekund. • Hodnota nastavení 0 ruší časový limit • Je-li vybrána hodnota 1 až 9, pak se nastavení uloží jako 10.
Hlavičková stránka Vypnuto Zapnuto	Umožňuje, aby tiskárna tiskla hlavičkovou stránku Poznámka: Vypnuto je výchozím továrním nastavením.

Nabídka TCP/IP

Položky následující nabídky použijte k zobrazení nebo nastavení informací o protokolu TCP/IP.

Poznámka: Tato nabídka je dostupná jen u síťových modelů nebo tiskáren připojených k tiskovým serverům.

Tato nabídka je dostupná z nabídky Síť/Porty:

Síť/Porty >Standardní síť nebo **Síť <x> >Nastavení std. sítě** nebo **Nastavení sítě <x> >TCP/IP**

Položka nabídky	Popis
Aktivovat Zapnuto Vypnuto	Aktivuje protokol TCP/IP Poznámka: Výchozí tovární nastavení je Zapnuto.
Zobrazit název hostitele	Umožňuje zobrazit aktuální název hostitele protokolu TCP/IP Poznámka: Změnu lze provést pouze z prostředí vestavěného webového serveru.
Adresa IP	Umožňuje zobrazit nebo změnit aktuální adresu protokolu TCP/IP Poznámka: Ruční nastavení adresy IP nastavuje možnosti Povolit DHCP a Povolit Auto IP na hodnotu Vypnuto. Na hodnotu Vypnuto nastavuje také možnosti Zapnout BOOTP a Zapnout RARP v systémech, které podporují technologie BOOTP a RARP.
Síťová maska	Umožňuje zobrazit nebo změnit aktuální masku protokolu TCP/IP
Brána	Umožňuje zobrazit nebo změnit aktuální bránu protokolu TCP/IP
Povolit DHCP Zapnuto Vypnuto	Určuje adresu DHCP a přiřazení parametrů Poznámka: Výchozí tovární nastavení je Zapnuto.
Zapnout RARP Zapnuto Vypnuto	Určuje nastavení přiřazení adresy RARP Poznámka: Výchozí tovární nastavení je Zapnuto.
Zapnout BOOTP Zapnuto Vypnuto	Určuje nastavení přiřazení adresy BOOTP Poznámka: Výchozí tovární nastavení je Zapnuto.
Povolit Auto IP Ano Ne	Určuje nastavení systému Zero Configuration Networking Poznámka: Výchozí tovární nastavení je Ano.

Položka nabídky	Popis
Povolit FTP/TFTP Ano Ne	Aktivuje vestavěný server FTP umožňující vám přenášet soubory do tiskárny pomocí protokolu FTP (File Transfer Protocol). Poznámka: Výchozí tovární nastavení je Ano.
Povolit server HTTP Ano Ne	Aktivuje vestavěný webový server (Embedded Web Server). Je-li aktivován, lze tiskárnu monitorovat a spravovat na dálku pomocí webového prohlížeče. Poznámka: Výchozí tovární nastavení je Ano.
Adresa serveru WINS	Umožňuje zobrazit nebo změnit aktuální adresu serveru WINS
Povolit DDNS Ano Ne	Umožňuje zobrazit nebo změnit aktuální nastavení DDNS Poznámka: Výchozí tovární nastavení je Ano.
Povolit mDNS Ano Ne	Umožňuje zobrazit nebo změnit aktuální nastavení mDNS Poznámka: Výchozí tovární nastavení je Ano.
Adresa serveru DNS	Umožňuje zobrazit nebo změnit aktuální adresu serveru DNS
Povolit protokol HTTPS Ano Ne	Umožňuje zobrazit nebo změnit aktuální nastavení HTTPS Poznámka: Výchozí tovární nastavení je Ne.

Nabídka IPv6

Položky následující nabídky použijte k zobrazení nebo nastavení informací o internetovém protokolu verze 6 (IPv6).

Poznámka: Tato nabídka je dostupná jen u síťových modelů nebo tiskáren připojených k tiskovým serverům.

Tato nabídka je dostupná z nabídky Síť/porty:

Network/Ports (Síť/porty) > Standard Network (Standardní síť) nebo **Network <x> (Síť) > Std Network Setup (Nastavení standardní sítě)** nebo **Net <x> Setup (Nastavení sítě) > IPv6**

Položka nabídky	Popis
Povolit IPv6 Zapnuto Vypnuto	Aktivuje protokol IPv6 v tiskárně Poznámka: Zapnuto je výchozím továrním nastavením.
Automatická konfigurace Zapnuto Vypnuto	Určuje, zda síť akceptuje automatické konfigurační vstupy adres IPv6 prováděné směrovačem Poznámka: Zapnuto je výchozím továrním nastavením.
Zobrazit název hostitele Zobrazit adresu Zobrazit adresu směrovače	Umožňuje vám zobrazit aktuální nastavení Poznámka: Tato nastavení lze změnit pouze z prostředí vestavěného webového serveru.
Povolit DHCPv6 Zapnuto Vypnuto	Aktivuje protokol DHCPv6 v tiskárně Poznámka: Zapnuto je výchozím továrním nastavením.

Nabídka bezdrátového připojení

Použijte následující položky nabídky pro prohlížení či nastavení vnitřního bezdrátového tiskového serveru.

Poznámka: Tato nabídka je k dispozici jen u modelů připojených k bezdrátové síti.

Tato nabídka je dostupná z nabídky Síť/porty:

Network/Ports (Síť/porty) >Network <x> (Síť) >Net <x> Setup (Nastavení sítě) >Wireless (Bezdrátová síť)

Položka nabídky	Popis
Síťový režim Infrastruktura Ad hoc	Určuje režim sítě Poznámky: <ul style="list-style-type: none"> Režim Infrastruktura umožňuje tiskárně přistupovat k síti s použitím přístupového bodu. Výchozí nastavení výrobce je Ad hoc. Režim Ad hoc konfiguruje tiskárnu pro vytvoření bezdrátové sítě mezi ní a počítačem.
Kompatibilita 802.11n 802.11b/g 802.11b/g/n	Určuje bezdrátovou normu pro bezdrátovou síť
Vybrat síť <seznam dostupných sítí>	Umožní vám zvolit jednu z dostupných sítí, kterou tiskárna následně použije
Prohlédnout kvalitu signálu	Umožňuje vám zobrazit kvalitu síťového připojení
Prohlédnout režim zabezpečení	Umožňuje vám zobrazit metodu šifrování pro bezdrátového připojení. Vypnuto značí, že bezdrátová síť není šifrovaná.

nabídka AppleTalk

Tato nabídka je dostupná z nabídky Síť/porty:

Síť/porty >Standardní síť nebo Síť <x> >Nastavení standardní sítě nebo Nastavení sítě <x> >AppleTalk

Položka nabídky	Popis
Aktivovat Ano Ne	Aktivuje podporu protokolu AppleTalk Poznámka: Výchozím nastavením výrobce je Ano.
Zobrazit název	Zobrazuje přiřazený název protokolu AppleTalk Poznámka: Tento název lze změnit pouze z prostředí vestavěného webového serveru.
Zobrazit adresu	Zobrazuje přiřazenou adresu protokolu AppleTalk Poznámka: Tuto adresu lze změnit pouze z prostředí vestavěného webového serveru.
Nastavit zónu <seznam zón dostupných v síti>	Nabízí seznam zón protokolu AppleTalk dostupných v síti Poznámka: Výchozím nastavením je výchozí zóna sítě. Pokud žádná výchozí zóna neexistuje, výchozím nastavením je zóna označená hvězdičkou (*).

Nabídka NetWare

Tato nabídka je dostupná z nabídky Síť/Porty:

Síť/Porty >Standardní síť nebo Síť <x> >Nastavení std. sítě nebo Nastavení sítě <x> >NetWare

Položka nabídky	Popis
Aktivovat Ano Ne	Aktivuje podporu NetWare Poznámka: Výchozí tovární nastavení je Ne.
Zobrazit přihlašovací jméno	Umožňuje zobrazit přiřazené přihlašovací jméno NetWare Poznámka: Změnu lze provést pouze z prostředí vestavěného webového serveru.
Režim tisku	Umožňuje zobrazit přiřazený režim tisku NetWare Poznámka: Změnu lze provést pouze z prostředí vestavěného webového serveru.
Číslo sítě	Umožňuje zobrazit přiřazené číslo sítě NetWare Poznámka: Změnu lze provést pouze z prostředí vestavěného webového serveru.
Vybrat typy rámců IPX Ethernet 802.2 Ethernet 802.3 Ethernet Type II Ethernet SNAP	Umožňuje nastavení typu ethernetového rámce Poznámka: U všech položek nabídky je výchozí tovární nastavení Zapnuto.
Přenos paketů Ano Ne	Snižuje intenzitu síťového provozu tím, že umožňuje přenos a potvrzování více datových paketů ve směru k serveru NetWare a obráceně. Poznámka: Výchozí tovární nastavení je Ano.
Režim NSQ/GSQ Ano Ne	Určuje nastavení režimu NSQ/GSQ Poznámka: Výchozí tovární nastavení je Ne.

Nabídka Standardní USB

Položka nabídky	Popis
PCL SmartSwitch Zapnuto Vypnuto	Nastavení tiskárny tak, aby se automaticky přepnula na emulaci PCL, pokud to vyžaduje tisková úloha přijatá přes port USB, bez ohledu na výchozí jazyk tiskárny Poznámky: <ul style="list-style-type: none"> • Výchozí tovární nastavení je Zapnuto. • Pokud je možnost nastavena na Vypnuto, tiskárna přichází data nezkontroluje. • Pokud je možnost nastavena na Vypnuto, tiskárna používá emulaci PostScript v případě, že je možnost PS SmartSwitch nastavena na Zapnuto. Pokud je možnost PS SmartSwitch nastavena na Vypnuto, využívá výchozí jazyk tiskárny uvedený v nabídce nastavení.
PS SmartSwitch Zapnuto Vypnuto	Určuje, že se má tiskárna automaticky přepnout na emulaci PS, když to tisková úloha přijatá přes port USB vyžaduje, bez ohledu na výchozí jazyk tiskárny. Poznámky: <ul style="list-style-type: none"> • Výchozí tovární nastavení je Zapnuto. • Pokud je možnost nastavena na Vypnuto, tiskárna přichází data nezkontroluje. • Pokud je možnost nastavena na Vypnuto, tiskárna používá emulaci PCL v případě, že je možnost PCL SmartSwitch nastavena na Zapnuto. Pokud je možnost PCL SmartSwitch nastavena na Vypnuto, využívá výchozí jazyk tiskárny uvedený v nabídce nastavení.

Položka nabídky	Popis
Režim NPA Zapnuto Vypnuto Automaticky	Nastavení tiskárny, aby prováděla zvláštní zpracování vyžadované pro obousměrnou komunikaci podle zásad definovaných protokolem NPA Poznámky: <ul style="list-style-type: none"> • Výchozí tovární nastavení je Automaticky. • Změna tohoto nastavení z ovládacího panelu tiskárny a následný odchod z nabídky způsobí, že se tiskárna restartuje. Nastavení nabídky se aktualizuje.
Buffer pro USB Neaktivní Automaticky 3k až <maximální povolená velikost>	Nastavení velikosti vstupní vyrovnávací paměti pro USB Poznámky: <ul style="list-style-type: none"> • Výchozí tovární nastavení je Automaticky. • Nastavení Neaktivní vypne ukládání úloh do vyrovnávací paměti. Všechny úlohy, které již byly uloženy na disku, jsou vytištěny před pokračováním normálního zpracování. • Velikost vyrovnávací paměti pro USB je možné změnit v krocích po 1 k. • Maximální povolená velikost závisí na velikosti paměti tiskárny, velikosti dalších připojených vyrovnávacích pamětí a na tom, zda je možnost Šetření zdroji nastavena na Zapnuto nebo Vypnuto. • Chcete-li zvětšit maximální velikost bufferu pro USB, vypněte nebo snižte velikost vyrovnávací paměti pro paralelní, sériové a síťové připojení. • Změna tohoto nastavení z ovládacího panelu tiskárny a následný odchod z nabídky způsobí, že se tiskárna restartuje. Nastavení nabídky se aktualizuje.
Binární PostScript Mac Zapnuto Vypnuto Automaticky	Nastavení tiskárny pro zpracování tiskových úloh v binárním jazyce PostScript Macintosh Poznámky: <ul style="list-style-type: none"> • Výchozí tovární nastavení je Automaticky. • Nastavení na Vypnuto filtruje tiskové úlohy pomocí standardního protokolu. • Nastavení na Zapnuto zpracovává tiskové úlohy v základním binárním jazyku PostScript.
USB s ENA Adresa ENA Síťová maska ENA Brána ENA	Slouží k nastavení síťových informací týkajících se adresy, masky nebo brány pro externí tiskový server připojený k tiskárně pomocí kabelu USB Poznámka: Tato položka nabídky je dostupná jen v případě, že je tiskárna připojená k externímu tiskovému serveru prostřednictvím portu USB.

nabídka Paralelní

Tato nabídka se zobrazí, pouze pokud je nainstalována doplňková paralelní karta.

Položka nabídky	Popis
PCL SmartSwitch Zapnuto Vypnuto	Nastavení tiskárny tak, aby se automaticky přepnula na emulaci PCL, pokud to vyžaduje tisková úloha přijatá přes paralelní port, bez ohledu na výchozí jazyk tiskárny Poznámky: <ul style="list-style-type: none"> • Výchozí tovární nastavení je Zapnuto. • Pokud je možnost nastavena na Vypnuto, tiskárna přichází data nezkontroluje. • Pokud je možnost nastavena na Vypnuto, tiskárna používá emulaci PostScript v případě, že je možnost PS SmartSwitch nastavena na Zapnuto. Pokud je možnost PS SmartSwitch nastavena na Vypnuto, využívá výchozí jazyk tiskárny uvedený v nabídce nastavení.

Položka nabídky	Popis
PS SmartSwitch Zapnuto Vypnuto	Nastavení tiskárny tak, aby se automaticky přepnula na emulaci PS, pokud to vyžaduje tisková úloha přijatá přes paralelní port, bez ohledu na výchozí jazyk tiskárny Poznámky: <ul style="list-style-type: none"> • Výchozí tovární nastavení je Zapnuto. • Pokud je možnost nastavena na Vypnuto, tiskárna přichází data nezkoumá. • Pokud je možnost nastavena na Vypnuto, tiskárna používá emulaci PCL v případě, že je možnost PCL SmartSwitch nastavena na Zapnuto. Pokud je možnost PCL SmartSwitch nastavena na Vypnuto, využívá výchozí jazyk tiskárny uvedený v nabídce nastavení.
Režim NPA Zapnuto Vypnuto Automaticky	Nastavení tiskárny, aby prováděla zvláštní zpracování vyžadované pro obousměrnou komunikaci podle zásad definovaných protokolem NPA Poznámky: <ul style="list-style-type: none"> • Výchozí tovární nastavení je Automaticky. • Změna tohoto nastavení z ovládacího panelu tiskárny a následný odchod z nabídky způsobí, že se tiskárna restartuje. Nastavení nabídky se aktualizuje.
Buffer paralelního rozhraní Neaktivní Automaticky 3k až <maximální povolená velikost>	Nastavení velikosti vstupní vyrovnávací paměti paralelního rozhraní Poznámky: <ul style="list-style-type: none"> • Výchozí tovární nastavení je Automaticky. • Nastavení Neaktivní vypne ukládání úlohy do vyrovnávací paměti. Všechny úlohy, které již byly uloženy na disku, jsou vytištěny před pokračováním normálního zpracování. • Velikost vyrovnávací paměti pro paralelní rozhraní je možné změnit v krocích po 1k. • Maximální povolená velikost závisí na velikosti paměti tiskárny, velikosti dalších připojených vyrovnávacích pamětí a na tom, zda je možnost Šetření zdroji nastavena na Zapnuto nebo Vypnuto. • Chcete-li zvětšit maximální velikost vyrovnávací paměti paralelního rozhraní, vypněte nebo zmenšete vyrovnávací paměť USB, sériového a síťového rozhraní. • Změna tohoto nastavení z ovládacího panelu tiskárny a následný odchod z nabídky způsobí, že se tiskárna restartuje. Nastavení nabídky se aktualizuje.
Rozšířený režim Zapnuto Vypnuto	Umožňuje obousměrnou komunikaci přes paralelní port Poznámky: <ul style="list-style-type: none"> • Výchozí tovární nastavení je Zapnuto. • Nastavení na Vypnuto deaktivuje vyjednávání paralelního portu.
Protokol Standardní Fastbytes	Specifikuje protokol paralelního portu Poznámky: <ul style="list-style-type: none"> • Výchozí tovární nastavení je Fastbytes. Nabízí kompatibilitu s nejoblíbenějšími paralelními porty a je doporučeným nastavením. • Standardní nastavení se pokouší vyřešit problém komunikace paralelního portu.
Akceptovat inic Zapnuto Vypnuto	Určení, zda tiskárna akceptuje požadavky na inicializaci hardwaru tiskárny z počítače. Poznámky: <ul style="list-style-type: none"> • Výchozí tovární nastavení je Vypnuto. • Počítač požaduje inicializaci aktivací signálu Init z paralelního portu. Mnoho osobních počítačů aktivuje signál Init při každém zapnutí počítače.

Položka nabídky	Popis
Paralelní režim 2 Zapnuto Vypnuto	Rozpoznání, zda jsou data paralelního portu vzorkována na začátku nebo na konci vzorkovacího impulsu Poznámky: <ul style="list-style-type: none"> • Výchozí tovární nastavení je Zapnuto. • Tato nabídka se zobrazí, pouze pokud je k dispozici standardní nebo doplňkový paralelní port.
Binární PostScript Mac Zapnuto Vypnuto Automaticky	Nastavení tiskárny pro zpracování tiskových úloh v binárním jazyce PostScript Macintosh Poznámky: <ul style="list-style-type: none"> • Výchozí tovární nastavení je Automaticky. • Nastavení na Vypnuto filtruje tiskové úlohy pomocí standardního protokolu. • Nastavení na Zapnuto zpracovává tiskové úlohy v základním binárním jazyku PostScript.
Paralelní s ENA Adresa ENA Síťová maska ENA Brána ENA	Slouží k nastavení síťových informací týkajících se adresy, masky nebo brány pro externí tiskový server připojený k tiskárně pomocí paralelního kabelu Poznámka: Tato položka nabídky je dostupná jen v případě, že je tiskárna připojená k externímu tiskovému serveru prostřednictvím paralelního portu.

Nabídka Sériový <x>

Tato nabídka se zobrazí, pouze pokud je nainstalována doplňková sériová karta.

Položka nabídky	Popis
PCL SmartSwitch Zapnuto Vypnuto	Nastavení tiskárny tak, aby se automaticky přepnula na emulaci PCL, pokud to vyžaduje tisková úloha přijatá přes sériový port, bez ohledu na výchozí jazyk tiskárny Poznámky: <ul style="list-style-type: none"> • Výchozí tovární nastavení je Zapnuto. • Pokud je možnost nastavena na Vypnuto, tiskárna přichází data nezkontroluje. • Pokud je možnost nastavena na Vypnuto, tiskárna používá emulaci PostScript v případě, že je možnost PS SmartSwitch nastavena na Zapnuto. Pokud je možnost PS SmartSwitch nastavena na Vypnuto, využívá výchozí jazyk tiskárny uvedený v nabídce nastavení.
PS SmartSwitch Zapnuto Vypnuto	Nastavení tiskárny tak, aby se automaticky přepnula na emulaci PS, pokud to vyžaduje tisková úloha přijatá přes sériový port, bez ohledu na výchozí jazyk tiskárny Poznámky: <ul style="list-style-type: none"> • Výchozí tovární nastavení je Zapnuto. • Pokud je možnost nastavena na Vypnuto, tiskárna přichází data nezkontroluje. • Pokud je možnost nastavena na Vypnuto, tiskárna používá emulaci PCL v případě, že je možnost PCL SmartSwitch nastavena na Zapnuto. Pokud je možnost PCL SmartSwitch nastavena na Vypnuto, využívá výchozí jazyk tiskárny uvedený v nabídce nastavení.

Položka nabídky	Popis
Režim NPA Zapnuto Vypnuto Automaticky	Nastavení tiskárny, aby prováděla zvláštní zpracování vyžadované pro obousměrnou komunikaci podle zásad definovaných protokolem NPA Poznámky: <ul style="list-style-type: none"> • Výchozí tovární nastavení je Automaticky. • Pokud je možnost nastavena na Zapnuto, provádí tiskárna zpracování NPA. Nejsou-li data ve formátu NPA, jsou odmítnuta jako špatná data. • Pokud je možnost nastavena na Vypnuto, tiskárna zpracování NPA neprovádí. • Pokud je použita hodnota Automaticky, tiskárna zkontroluje data, určí formát a potom je zpracuje příslušným způsobem. • Změna tohoto nastavení z ovládacího panelu tiskárny a následný odchod z nabídky způsobí, že se tiskárna restartuje. Nastavení nabídky se aktualizuje.
Buffer sér.rozhraní Neaktivní Automaticky 3k až <maximální povolená velikost>	Nastavení velikosti vstupní vyrovnávací paměti pro sériový port Poznámky: <ul style="list-style-type: none"> • Výchozí tovární nastavení je Automaticky. • Nastavení Neaktivní vypne ukládání úlohy do vyrovnávací paměti. Všechny úlohy, které již byly uloženy na disku, jsou vytištěny před pokračováním normálního zpracování. • Velikost vyrovnávací paměti pro sériové rozhraní je možné změnit v krocích po 1 k. • Maximální povolená velikost závisí na velikosti paměti tiskárny, velikosti dalších připojených vyrovnávacích pamětí a na tom, zda je možnost Šetření zdroji nastavena na Zapnuto nebo Vypnuto. • Chcete-li zvětšit maximální velikost vyrovnávací paměti sériového rozhraní, vypněte nebo zmenšete vyrovnávací paměť paralelního rozhraní, rozhraní USB a síťového rozhraní. • Změna tohoto nastavení z ovládacího panelu tiskárny a následný odchod z nabídky způsobí, že se tiskárna restartuje. Nastavení nabídky se aktualizuje.
Sériový protokol DTR DTR/DSR XON/XOFF XON/XOFF/DTR XON/XOFF/DTRDSR	Slouží k výběru hardwarových a softwarových nastavení připojování pro sériový port Poznámky: <ul style="list-style-type: none"> • Výchozí tovární nastavení je DTR. • Hardwarové nastavení připojování je DTR/DSR. • Softwarové nastavení připojování je XON/XOFF. • Kombinované hardwarové a softwarové nastavení připojování je XON/XOFF/DTR a XON/XOFF/DTR/DSR.
Robustní XON Zapnuto Vypnuto	Určení, zda tiskárna hlásí svou dostupnost počítači Poznámky: <ul style="list-style-type: none"> • Výchozí tovární nastavení je Vypnuto. • Tato položka nabídky platí pouze pro sériový port v případě, že je položka Sériový protokol nastavena na hodnotu XON/XOFF.

Položka nabídky	Popis
Baud 1200 2400 4800 9600 19200 38400 57600 115200 138200 172800 230400 345600	Určení rychlosti přijímání dat prostřednictvím sériového portu Poznámky: <ul style="list-style-type: none"> • Výchozí tovární nastavení je 9600. • Rychlosti 138200, 172800, 230400 a 345600 baudů se zobrazí pouze v nabídce Standardní sériový. Tato nastavení se nezobrazují v nabídkách Sériový doplněk nebo Sériový doplněk 2.
Datové bity 7 8	Určení počtu řádků, které jsou odesílány v každém přenosovém rámci Poznámka: Výchozí tovární nastavení je 7.
Parita Sudá Lichá Žádný Ignorovat	Nastavení parity pro datové rámce sériového vstupu a výstupu Poznámka: Výchozí tovární nastavení je Žádný.
Akceptovat DSR Zapnuto Vypnuto	Určení, zda tiskárna používá signál DSR. DSR je signál připojování, který používá většina sériových kabelů. Poznámky: <ul style="list-style-type: none"> • Výchozí tovární nastavení je Vypnuto. • Sériový port používá signál DSR k odlišení dat odesílaných počítačem od dat vzniklých na základě elektrického šumu v sériovém kabelu. Elektrický šum by mohl způsobit tisk zbloudilých znaků. Výběrem možnost Zapnuto zabráníte tisku zbloudilých znaků. • Tato položka nabídky se zobrazí pouze pokud je položka Sériový RS-232/RS-422 nastavena na hodnotu RS 232.

Nabídka nastavení serveru SMTP

Následující nabídku použijte ke zkonfigurování serveru SMTP.

Položka nabídky	Popis
Primární brána SMTP Port primární brány SMTP Sekundární brána SMTP Port sekundární brány SMTP	Určuje informace o portu serveru SMTP Poznámka: Výchozí port brány SMTP je 25. Rozsah je 1 - 65536.
Limit čekání pro SMTP 5 - 30	Určuje dobu v sekundách, která musí uplynout, než se server přestane pokoušet odeslat e-mail Poznámka: 30 sekund je výchozí tovární nastavení.
Zpáteční adresa	Určuje zpáteční adresu, až 128znakovou, v e-mailu odeslaném tiskárnou

Položka nabídky	Popis
Použijte SSL Neaktivní Projednat Požadováno	Nastavuje tiskárnu pro používání protokolu SSL zaručujícího zvýšenou bezpečnost při připojování k serveru SMTP Poznámky: <ul style="list-style-type: none"> • Výchozí nastavení výrobce pro použití SSL je Neaktivní • Je-li použito nastavení na Projednat, o použití protokolu SSL rozhoduje váš server SMTP.
Ověření serveru SMTP Žádné ověření není nutné Přihlášení / obvyčejné CRAM-MD5 Digest-MD5 NTLM Kerberos 5	Určuje typ nutného ověření uživatele Poznámka: Výchozí nastavení výrobce je „Žádné ověření není nutné“.
E-mail započatý zařízením Žádný Použít SMTP credentials zař. UserID zařízení Heslo zařízení Oblast Kerberos 5 NTLM doména	Určuje, jaké credentials se použijí při komunikaci se serverem SMTP. Některé servery SMTP vyžadují credentials pro odeslání e-mailu. Poznámky: <ul style="list-style-type: none"> • Výchozí nastavení výrobce pro e-mail započatý zařízením je Žádný. • UserID zařízení a heslo zařízení se použijí k přihlášení k serveru SMTP, je-li zvolena možnost „Použít SMTP credentials zařízení“.

Nabídka Bezpečnost

nabídka Různé

Položka nabídky	Popis
Omezení přihlášení Počet neúspěšných přihlášení 1-10 (3 pokusy) Časový rámec pro neúspěšné pokusy 1-60 (5 minut) Doba uzamčení 1-60 (5 minut) Časový limit pro přihlášení z panelu 1-900 (3 sekundy) Časový limit pro vzdálené přihlášení 1-120 (10 minut)	Omezuje počet a časový rámec neúspěšných pokusů o přihlášení z ovládacího panelu tiskárny, než dojde k uzamčení <i>všech</i> uživatelů. Poznámky: <ul style="list-style-type: none"> • Počet neúspěšných přihlášení určuje počet neúspěšných pokusů o přihlášení, než dojde k uzamčení všech uživatelů. Výchozí tovární nastavení je 3 pokusy. • Časový rámec pro neúspěšné pokusy určuje časové období, během kterého lze uskutečňovat neúspěšné pokusy o přihlášení, než dojde k uzamčení všech uživatelů. Výchozí tovární nastavení je 5 minut. • Doba uzamčení určuje, jak dlouho bude trvat uzamčení uživatelů po překročení limitu neúspěšných přihlášení. Výchozí tovární nastavení je 5 minut. • Časový limit pro přihlášení pomocí panelu určuje, jak dlouho zůstane tiskárna nečinná na domovské stránce před automatickým odhlášením uživatele. Výchozí tovární nastavení je 3 sekundy. • Časový limit pro vzdálené přihlášení určuje, jak dlouho může vzdálené rozhraní (např. webová stránka) zůstat nečinné před automatickým odhlášením uživatele. Výchozí tovární nastavení je 10 minut.

Nabídka důvěrného tisku

Položka nabídky	Popis
Max. počet neplatných kódů PIN Vypnuto 2-10	Omezuje počet možných zadání neplatného PINu Poznámky: <ul style="list-style-type: none"> • Výchozí nastavení je Vypnuto. • Tato položka nabídky se objeví jen tehdy, když je nainstalovaný pevný disk tiskárny. • Po dosažení tohoto limitu se odstraní úlohy s tímto uživatelským jménem a kódem PIN.
Doba platnosti úlohy Vypnuto 1 hodina 4 hodiny 24 hodin 1 týden	Omezení doby, po kterou důvěrná úloha zůstává v tiskárně před odstraněním. Poznámky: <ul style="list-style-type: none"> • Výchozí nastavení je Vypnuto. • Pokud se změní doba platnosti úloh, zatímco jsou v paměti RAM nebo na pevném disku tiskárny uloženy důvěrné úlohy, doba platnosti těchto tiskových úloh se na novou výchozí hodnotu nezmění. • Vypnutím tiskárny se odstraní všechny důvěrné úlohy uložené v paměti RAM tiskárny.

Nabídka Deník bezpečnostního auditu

Položka nabídky	Popis
Exportovat deník	Umožňuje oprávněnému uživateli exportovat bezpečnostní deník Poznámky: <ul style="list-style-type: none"> • Chcete-li exportovat deník z ovládacího panelu tiskárny, musí být k tiskárně připojena jednotka flash. • Deník lze stáhnout do počítače z vestavěného webového serveru.
Odstranit deník Ihned odstranit Neodstraňovat	Určuje, zda se odstraňují deníky auditu Poznámka: Výchozí tovární nastavení je Ihned odstranit.
Konfigurovat deník Zapnout audit Ano Ne Zapnout vzdálený syslog Ano Ne Vzdálené zařízení pro syslog 0-23 Závažnost událostí k protokolování 0-7	Určuje, zda a jak budou vytvářeny deníky auditu. Poznámky: <ul style="list-style-type: none"> • Možnost Zapnout audit určuje, zda jsou události zaznamenávány v deníku bezpečnostního auditu a ve vzdáleném syslogu. Výchozí tovární nastavení je Ne. • Možnost Zapnout vzdálený syslog určuje, zda se deníky odesílají na vzdálený server. Výchozí tovární nastavení je Ne. • Možnost Vzdálené zařízení pro syslog určuje hodnotu používanou pro odesílání deníků na vzdálený syslog server. Výchozí tovární nastavení je 4. • V případě aktivace deníku bezpečnostního auditu je zaznamenána hodnota závažnosti každé události. Výchozí tovární nastavení je 4.

Nabídka Nastavení data/času

Položka nabídky	Popis
Zobrazit datum/čas	Umožňuje vám zobrazit aktuální nastavení data a času pro tiskárnu
Nastavit datum/čas <vložit datum/čas>	Poznámka: Údaj datum/čas je nastaven na formát RRRR-MM-DD HH:MM.
Časové pásmo <seznam časových pásem>	Poznámka: Výchozí nastavení výrobce je GMT.
Dodržovat DST Zapnuto Vypnuto	Poznámka: Výchozí nastavení výrobce je Zapnuto a toto nastavení používá příslušný letní čas spojený nastavením časového pásma.
Povolit NTP Zapnuto Vypnuto	Aktivuje časový protokol sítě, který synchronizuje hodiny zařízení připojených k síti Poznámka: Zapnuto je výchozím továrním nastavením.

Nabídka Nastavení

Nabídka Obecné nastavení

Položka nabídky	Popis
Jazyk výpisů English Francais Deutsch Italiano Espanol Dansk Norsk Nederlands Svenska Portuguese Suomi Russian Polski Turkce Korean	Nastavení jazyka zobrazovaného textu na displeji. Poznámka: Všechny jazyky nemusí být k dispozici u všech tiskáren.

Položka nabídky	Popis
Úsporný režim Vypnuto Energie Energie/papír Papír	Minimalizuje spotřebu energie, papíru nebo speciálních médií. Poznámky: <ul style="list-style-type: none"> • Výchozí tovární nastavení je Vypnuto. Režim Vypnuto obnoví tiskárnu na výchozí tovární nastavení. • Nastavení Energie minimalizuje spotřebu tiskárny. Může dojít ke snížení výkonnosti tiskárny, kvalita tisku však nebude ovlivněna. • Nastavení Papír minimalizuje množství papíru a speciálních médií, které vyžaduje tisková úloha prostřednictvím oboustranného tisku. Může dojít ke snížení výkonnosti tiskárny, kvalita tisku však nebude ovlivněna. • Nastavení Energie/Papír minimalizuje spotřebu energie a papíru a speciálních médií.
Pípnutí při naplnění ADF Aktivováno Neaktivní	Určuje, zda automatický podavač dokumentů (ADF) vyšle pípnutí při založení papíru. Poznámka: Výchozí tovární nastavení je Aktivováno.
Tichý režim Vypnuto Zapnuto	Snižuje množství hluku vydávaného tiskárnou Poznámky: <ul style="list-style-type: none"> • Výchozí tovární nastavení je Vypnuto. • Nastavení Zapnuto nakonfiguruje tiskárnu, aby vydávala co nejméně hluku.
Spustit první nastavení Ano Ne	Dá pokyn tiskárně, aby spustila průvodce instalací Poznámky: <ul style="list-style-type: none"> • Výchozí tovární nastavení je Ano. • Po dokončení průvodce instalací a zvolení možnosti Hotovo na obrazovce výběru země bude výchozí nastavení Ne.

Položka nabídky	Popis
<p>Klávesnice</p> <ul style="list-style-type: none"> Typ klávesnice <ul style="list-style-type: none"> English Francais Francais Canadien Deutsch Italiano Espanol Dansk Norsk Nederlands Svenska Suomi Portuguese Russian Polski Swiss German Swiss French Korean Turkce Vlastní klávesa <x> Karta Symboly / znaky s diakritikou <ul style="list-style-type: none"> Zapnuto Vypnuto Karta Ruština/polština <ul style="list-style-type: none"> Zapnuto Vypnuto Karta Korejšťina <ul style="list-style-type: none"> Zapnuto Vypnuto Karta Čínský pchin-jin <ul style="list-style-type: none"> Zapnuto Vypnuto Karta Čínský ču-jin <ul style="list-style-type: none"> Zapnuto Vypnuto 	<p>Určuje jazyk a informace o vlastních klávesách pro klávesnici ovládacího panelu tiskárny. Další karty nabízejí přístup k diakritickým znaménkům a symbolům pomocí klávesnice ovládacího panelu tiskárny.</p>
<p>Formáty papíru</p> <ul style="list-style-type: none"> Americké Metrika 	<p>Určuje výchozí nastavení měrných jednotek tiskárny. Výchozí nastavení je dáno výběrem země/regionu v průvodci první instalací.</p>
<p>Rozsah portů funkce Skenovat do počítače <rozsah portů></p>	<p>Určuje platný rozsah portů pro tiskárny za firewallem blokujícím porty. Platné porty jsou specifikovány dvěma sadami čísel oddělených středníkem.</p> <p>Poznámka: 9751:Výchozí tovární nastavení je 12000.</p>

Položka nabídky	Popis
<p>Zobrazené informace</p> <p>Levá strana</p> <p>Pravá strana</p> <p>Vlastní text <x> <textový záznam></p> <p>Úrovně v kazetě na stavové obrazovce</p> <p>Zapnuto</p> <p>Vypnuto</p> <p>Černý toner</p> <p>Čas zobrazení</p> <p>Displej</p> <p>Nezobrazovat</p> <p>Hlášení k zobrazení</p> <p>Výchozí</p> <p>Alternativní</p> <p>Výchozí hlášení <textový záznam></p> <p>Alternativní hlášení <textový záznam></p>	<p>Určuje, co se zobrazí v levém a pravém horním rohu domovské stránky.</p> <p>Pro volbu Levá strana a Pravá strana jsou k dispozici následující možnosti:</p> <p>Název modelu</p> <p>Žádný</p> <p>Adresa IP</p> <p>Název hostitele</p> <p>Kontaktní jméno</p> <p>Umístění</p> <p>Datum/čas</p> <p>Název služby mDNS/DDNS</p> <p>Název nulové konfigurace</p> <p>Vlastní text <x></p> <p>Poznámky:</p> <ul style="list-style-type: none"> • Výchozím nastavením pro levou stranu je adresa IP. • Výchozím nastavením pro pravou stranu je Datum/čas. • Výchozím nastavením pro Čas zobrazení je Nezobrazovat. • Výchozím nastavením pro Hlášení k zobrazení je Výchozí.
<p>Zobrazené informace (pokračování)</p> <p>Zaseknutý papír</p> <p>Založte papír</p> <p>Chyby vyžadující servisní zásah</p>	<p>Informace zobrazované pro chyby Zaseknutý papír, Založte papír a Chyby vyžadující servisní zásah lze upravit pomocí následujících voleb:</p> <p>Aktivovat</p> <p>Ano</p> <p>Ne</p> <p>Hlášení k zobrazení</p> <p>Výchozí</p> <p>Alternativní</p> <p>Výchozí hlášení <textový záznam></p> <p>Alternativní hlášení <textový záznam></p> <p>Poznámky:</p> <ul style="list-style-type: none"> • Pro možnost Aktivovat není k dispozici žádné výchozí nastavení. • Výchozím nastavením pro Typ hlášení je Výchozí.

Položka nabídky	Popis
Přizpůsobení domovské stránky Změnit jazyk Kopírovat Kopírování – zástupci Fax Fax – zástupci E-mail E-mail – zástupci FTP FTP – zástupci Hledat pozdržené úlohy Pozdržené úlohy Jednotka USB Profily Záložky Úlohy podle uživatele	Na domovskou stránku lze přidat další tlačítka a lze z ní odstranit výchozí tlačítka. Pro každé tlačítko jsou k dispozici následující možnosti: Displej Nezobrazovat
Formát data MM-DD-RRRR DD-MM-RRRR RRRR-MM-DD	Formátuje datum tiskárny
Formát času 12hodinový A.M./P.M. 24hodinový čas	Formátuje čas tiskárny
Jas obrazovky 20–100	Určuje jas obrazovky ovládacího panelu tiskárny
Jedna kopie strany Zapnuto Vypnuto	Nastavuje počet kopií ze skleněné plochy skeneru na jednu kopii. Poznámka: Výchozí tovární nastavení je Vypnuto.
Osvětlení výstupu LED standardního odkladače Normální/Pohotovostní režim Jasně Tlumené Vypnuto Šetřič proudu Jasně Tlumené Vypnuto	Nastavuje množství světla ze standardního odkladače nebo volitelného výstupního odkladače Poznámky: <ul style="list-style-type: none"> • V normálním/pohotovostním režimu je výchozí tovární nastavení Jasně. • V režimu šetření proudu je výchozí tovární nastavení Tlumené.
Zobrazit záložky Ano Ne	Určuje, zda se v oblasti Pozdržené úlohy zobrazí záložky. Poznámka: Výchozí tovární nastavení je Ano. Je-li vybrána možnost Ano, v oblasti Pozdržené úlohy se zobrazí záložky.
Povolit odstranění pozadí Zapnuto Vypnuto	Určuje, zda je povoleno odstranění pozadí obrázku během kopírování, faxování, e-mailování, přenosu prostřednictvím FTP nebo skenování do USB Poznámka: Výchozí tovární nastavení je Zapnuto. Pozadí obrázku bude odstraněno.

Položka nabídky	Popis
Povolit vlastní skenování úloh Zapnuto Vypnuto	Umožňuje skenování několika úloh do jednoho souboru Poznámky: <ul style="list-style-type: none"> Tato položka nabídky je k dispozici pouze v případě, že je v tiskárně nainstalován pevný disk a pracuje správně. Výchozí tovární nastavení je Zapnuto. Je-li vybrána možnost Zapnuto, lze pro určité úlohy povolit nastavení Povolit vlastní skenování úloh.
Napravení zaseknutí skeneru Úroveň úlohy Úroveň strany	Určuje, jakým způsobem má být skenovaná úloha zopakována, pokud dojde k zaseknutí papíru v automatickém podavači papíru. Poznámky: <ul style="list-style-type: none"> Je-li vybrána možnost Úroveň úlohy, je nutno při zaseknutí jakékoliv strany zopakovat celé skenování. Je-li vybrána možnost Úroveň strany, bude opakované skenování probíhat od zaseknuté strany dále.
Frekvence obnovy webové stránky 30–300	Udává interval v sekundách mezi obnovami vloženého webového serveru. Poznámka: Výchozí tovární nastavení je 120 sekund.
Kontaktní jméno	Určuje kontaktní jméno pro tiskárnu.
Umístění	Určuje umístění tiskárny Poznámka: Umístění bude uloženo ve vloženém webovém serveru.
Alarmy Nastavení alarmu Alarm kazety	Nastaví upozornění, které zazní, když tiskárna vyžaduje zásah obsluhy Možnosti na výběr pro jednotlivé typy alarmů jsou následující: Vypnuto Jednou Poznámky: <ul style="list-style-type: none"> Výchozí tovární nastavení Nastavení alarmu je Jednou. Při nastavení Jednou zazní tři rychlá pípnutí. Výchozí tovární nastavení Alarmu toneru je Vypnuto. Při nastavení Vypnuto alarm nezazní.
Limity Pohotovostní režim Neaktivní 2–240	Určuje dobu nečinnosti v minutách, po které systém přejde do režimu úspory energie Poznámka: Výchozí tovární nastavení je 15 minut.
Limity Režim šetření proudu Neaktivní 2–240	Určuje dobu nečinnosti v minutách, po které některé systémy začnou přecházet do režimu minimální spotřeby. Poznámky: <ul style="list-style-type: none"> Výchozí tovární nastavení je 30 minut. Spořič energie nespouští režim šetření proudu s pohotovostním režimem.
Limity Časový limit obrazovky 15–300	Nastaví dobu v sekundách, jak dlouho tiskárna čeká předtím, než se displej přepne do režimu Připraveno . Poznámka: Výchozí tovární nastavení je 30 sekund.

Položka nabídky	Popis
Limity Časový limit tisku Neaktivní 1–255	Nastavení doby v sekundách, po kterou tiskárna čeká na obdržení zprávy o konci úlohy před tím, než zruší zbytek tiskové úlohy. Poznámky: <ul style="list-style-type: none"> • Výchozí tovární nastavení je 90 sekund. • Jakmile tato doba vyprší, všechny částečně vytištěné stránky, které jsou stále v tiskárně, budou vytištěny a poté tiskárna zkontroluje, zda na zpracování čekají další nové tiskové úlohy. • Časový limit tisku je k dispozici pouze, pokud se používá emulace jazyka PCL nebo PPDS. Toto nastavení nemá žádný vliv na tiskové úlohy s emulací jazyka PostScript.
Limity Limit pro čekání Neaktivní 15–65535	Nastaví dobu v sekundách, po kterou tiskárna čeká na další data před tím, než zruší tiskovou úlohu. Poznámky: <ul style="list-style-type: none"> • Výchozí tovární nastavení je 40 sekund. • Limit pro čekání je k dispozici pouze tehdy, pokud tiskárna používá emulaci PostScript. Toto nastavení nemá žádný vliv na tiskové úlohy s emulací jazyka PCL nebo PPDS.
Limity Limit čekání na pozdrženou úlohu Neaktivní 5–255	Určuje čas, po který tiskárna čeká na zásah uživatele před tím, než pozastaví úlohy vyžadující nedostupné zdroje, a pokračuje v tisku jiných úloh čekajících v tiskové frontě. Poznámky: <ul style="list-style-type: none"> • Výchozí tovární nastavení je 30 sekund. • Tato položka nabídky se zobrazí pouze v případě, že je nainstalován pevný disk tiskárny.
Obnovení tisku Automatické pokračování Neaktivní 5–255	Umožňuje tiskárně automaticky pokračovat v tisku po určitých situacích, kdy byla odpojena, pokud problém nebyl vyřešen v určeném časovém intervalu Poznámky: <ul style="list-style-type: none"> • Výchozí tovární nastavení je Neaktivní. • 5–255 je časový interval v sekundách.
Obnovení tisku Napravit zaseknutí Zapnuto Vypnuto Automaticky	Určuje, zda tiskárna znovu vytiskne zaseknuté stránky Poznámky: <ul style="list-style-type: none"> • Výchozí tovární nastavení je Automaticky. Tiskárna zaseknuté stránky nevytiskne znovu, pokud je paměť požadovaná pro uložení těchto stránek potřebná pro další tiskové úlohy. • Možnost Zapnuto nastaví tiskárnu tak, že zaseknuté stránky vždy znovu vytiskne. • Možnost Vypnuto nastaví tiskárnu tak, že zaseknuté stránky nikdy znovu nevytiskne.

Položka nabídky	Popis
Obnova tisku Ochrana stránky Zapnuto Vypnuto	Umožní tiskárně úspěšně vytisknout stránku, která by jinak nemohla být vytištěna Poznámky: <ul style="list-style-type: none"> • Výchozí tovární nastavení je Vypnuto. Možnost Vypnuto vytiskne částečnou stránku, pokud není dostatek paměti pro vytištění celé stránky. • Možnost Zapnuto nastaví tiskárnu, aby zpracovala celou stránku a byla tak vytištěna stránka celá.
Výrobní nastavení Neobnovovat Obnovit nyní	Obnoví výchozí tovární nastavení tiskárny Poznámky: <ul style="list-style-type: none"> • Možnost Neobnovovat je výchozím továrním nastavením. Možnost Neobnovovat zachová nastavení definovaná uživatelem. • Možnost Obnovit obnoví všechna nastavení tiskárny na výchozí tovární nastavení s výjimkou nastavení nabídky Síť/Porty. Všechny stažené soubory uložené v paměti RAM budou odstraněny. Stažené soubory uložené v paměti flash nebo na pevném disku tiskárny zůstanou zachovány.

Nabídka Nastavení kopírování

Položka nabídky	Popis
Obsah Text/Fotografie bFotografie Výtisk obrázku Text	Určuje typ obsahu v úloze kopírování Poznámky: <ul style="list-style-type: none"> • Výchozí tovární nastavení je Text/Fotografie. Text/Fotografie se používá, když je předlohou směs textu a grafiky nebo obrázků. • Fotografie určují, že skener bude věnovat zvláštní pozornost grafice a obrázkům. Toto nastavení prodlužuje čas potřebný pro skenování, ale klade důraz na reprodukci plně dynamického rozsahu tónů předlohy. Tak se zvětšuje množství ukládaných informací. • Tisk Obrazu se používá, když se úlohy skládají převážně z obrázků. Tisk Obrazu konvertuje obrázky na polotóny. Polotóny umožňují tisknout obrázky v odstínech šedé nebo barevné obrázky jejich transformací na malé body s omezeným počtem barev. • Text klade důraz na ostrý černý text s vysokým rozlišením na čistém bílém podkladu.
Strany (oboustranný tisk) Jednostranný na jednostranný Jednostranný na dvoustranný Dvoustranný na jednostranný Dvoustranný na dvoustranný	Určuje, zda je předloha oboustranná nebo jednostranná a určuje, zda má být kopie dvoustranná nebo jednostranná. Poznámky: <ul style="list-style-type: none"> • Jednostranný na jednostranný – Předloha je potištěná z jedné strany. Kopírovaná stránka bude mít tisk na jedné straně. • Jednostranný na dvoustranný – Předloha je potištěná z jedné strany. Kopírovaná stránka bude mít tisk na obou stranách. Pokud například má předloha šest listů, kopie bude mít tři listy s tiskem na obou stranách. • Dvoustranný na jednostranný – Předloha je potištěná z obou stran. Kopírovaná stránka bude mít tisk jen na jedné straně. Pokud například má koncept předlohy tři listy papíru s obrázkem na každé straně každého listu, bude mít kopie šest listů s pouze jedním obrázkem na jedné straně každého listu. • Dvoustranný na dvoustranný – Předloha je potištěná z obou stran. Kopie bude přesně stejná jako předloha.

Položka nabídky	Popis
Šetřič papíru Vypnuto Portrét 2 na 1 Na šířku 2 na 1 Na výšku 4 na 1 Na šířku 4 na 1	Sestaví dva nebo čtyři listy předlohy společně na stejnou stránku Poznámka: Výchozí tovární nastavení je Vypnuto.
Tisknout okraje stránek, Zapnuto Vypnuto	Určuje, zda bude okolo hrany okraje stránky vytisknuto ohraničení Poznámka: Výchozí tovární nastavení je Zapnuto.
Skládání kopií Zapnuto Vypnuto	Skládá stránky tiskové úlohy v pořadí při vícenásobném kopírování Poznámka: Výchozí tovární nastavení je Zapnuto.
Sešít Zapnuto Vypnuto	Aktivuje sešívání Poznámka: Výchozí tovární nastavení je Vypnuto.
Původní velikost Letter Legal Executive Folio Statement Univerzální 4 x 6 palců 3 x 5 palců Vizitka Vlastní velikost skenování <x> A4 A5 Oficio (Mexiko) A6 JIS B5 Originální kniha	Určuje formát papíru předlohy.
Kopírovat do zdroje Zásobník <x> Podavač jednotlivých listů Podavač více listů Automatické přizpůsobení rozměru	Určuje zdroj papíru pro úlohy kopírování. Poznámka: Výchozí tovární nastavení je Zásobník 1.
Oddělovací listy průsvitné fólie Zapnuto Vypnuto	Umisťuje mezi průsvitné fólie list papíru. Poznámka: Výchozí tovární nastavení je Zapnuto.
Oddělovací listy Žádná Mezi kopie Mezi úlohy Mezi listy	Umisťuje list papíru mezi stránky, kopie nebo úlohy na základě zvolené hodnoty Poznámka: Výchozí tovární nastavení je Žádný.

Položka nabídky	Popis
Zdroj oddělovacích listů Zásobník <x> Ruční podavač Podavač obálek	Určuje zdroj papíru
Tmavost 1–9	Určuje úroveň sytosti pro úlohu kopírování.
Výstupní odkladač Standardní odkladač Odkladač <x>	Určuje, do kterého výstupního odkladače se budou ukládat vytištěné kopie
Počet kopií	Určuje počet kopií pro úlohu kopírování.
Záhlaví/Zápatí Vlevo nahoře Vlevo nahoře Vypnuto Datum/čas Číslo stránky Batesovo číslování Vlastní text Tisknout Všechny stránky Pouze první stránka Všechny stránky kromě první Zadat vlastní text	Určuje informace v záhlaví/zápatí v levé horní části stránky Poznámky: <ul style="list-style-type: none"> • Výchozí tovární nastavení je Vlevo nahoře • Pro Tisknout je výchozí tovární nastavení „Všechny stránky“.
Záhlaví/Zápatí Nahoře uprostřed Nahoře uprostřed Vypnuto Datum/čas Číslo stránky Batesovo číslování Vlastní text Tisknout Všechny stránky Pouze první stránka Všechny stránky kromě první Zadat vlastní text	Určuje informace v záhlaví/zápatí v horní střední části stránky Poznámky: <ul style="list-style-type: none"> • Výchozí tovární nastavení pro Nahoře uprostřed je Vypnuto. • Pro Tisknout je výchozí tovární nastavení „Všechny stránky“.

Položka nabídky	Popis
Záhlaví/Zápatí Vpravo nahoře Vpravo nahoře Vypnuto Datum/čas Číslo stránky Batesovo číslování Vlastní text Tisknout Všechny stránky Pouze první stránka Všechny stránky kromě první Zadat vlastní text	Určuje informace v záhlaví/zápatí v pravé horní části stránky Poznámky: <ul style="list-style-type: none"> • Výchozí tovární nastavení pro Vpravo nahoře je Vypnuto. • Pro Tisknout je výchozí tovární nastavení „Všechny stránky“.
Záhlaví/Zápatí Vlevo dole Vlevo dole Vypnuto Datum/čas Číslo stránky Batesovo číslování Vlastní text Tisknout Všechny stránky Pouze první stránka Všechny stránky kromě první Zadat vlastní text	Určuje informace v záhlaví/zápatí v levé dolní části stránky Poznámky: <ul style="list-style-type: none"> • Výchozí tovární nastavení pro Vlevo dole je Vypnuto. • Pro Tisknout je výchozí tovární nastavení „Všechny stránky“.
Záhlaví/Zápatí Dole uprostřed Dole uprostřed Vypnuto Datum/čas Číslo stránky Batesovo číslování Vlastní text Tisknout Všechny stránky Pouze první stránka Všechny stránky kromě první Zadat vlastní text	Určuje informace v záhlaví/zápatí v dolní střední části stránky Poznámky: <ul style="list-style-type: none"> • Výchozí tovární nastavení pro Dole uprostřed je Vypnuto. • Pro Tisknout je výchozí tovární nastavení „Všechny stránky“.

Položka nabídky	Popis
Záhlaví/Zápatí Vpravo dole Vpravo dole Vypnuto Datum/čas Číslo stránky Batesovo číslování Vlastní text Tisknout Všechny stránky Pouze první stránka Všechny stránky kromě první Zadat vlastní text	Určuje informace v záhlaví/zápatí v pravé dolní části stránky Poznámky: <ul style="list-style-type: none"> • Výchozí tovární nastavení pro Vpravo dole je Vypnuto. • Pro Tisknout je výchozí tovární nastavení „Všechny stránky“.
Maska Vypnuto Důvěrná Kopírovat Koncept Naléhavé Vlastní	Určuje text masky vytištěné na každé stránce pro úlohu kopírování Poznámka: Výchozí tovární nastavení je Vypnuto.
Vlastní maska	Určuje text vlastní masky
Umožnit prioritu kopií Zapnuto Vypnuto	Umožňuje přerušit úlohu kopírování a zkopírovat stránku nebo dokument. Poznámka: Výchozí tovární nastavení je Zapnuto.
Skenování vlastní úlohy Zapnuto Vypnuto	Umožňuje kopírovat v jediné úloze kopírování dokument, který obsahuje různé velikosti papírů
Umožnit Uložit jako zástupce Zapnuto Vypnuto	Umožňuje uložit vlastní nastavení kopírování jako zástupce. Poznámka: Výchozí tovární nastavení je Zapnuto.
Odstranění pozadí -4 až +4	Nastaví míru viditelného pozadí na kopii.
Automatické centrování Zapnuto Vypnuto	Umožňuje automaticky vystředit kopii na stránce Poznámka: Výchozí tovární nastavení je Vypnuto.

Položka nabídky	Popis
Zeslabení barvy Zeslabení barvy Žádná Červená Zelená Modrá Výchozí prahová hodnota červené 0–255 Výchozí prahová hodnota zelené 0–255 Výchozí prahová hodnota modré 0–255	Určuje, která barva bude během kopírování zeslabena a míru zeslabení. Poznámky: <ul style="list-style-type: none"> • Výchozí tovární nastavení pro Zeslabení barvy je Žádné. • Výchozí tovární nastavení pro každou prahovou hodnotu barvy je 128.
Kontrast 0–5 Nejlepší pro obsah	Určuje úroveň kontrastu pro úlohu kopírování. Poznámka: Výchozí tovární nastavení je Nejlepší pro obsah
Zrcadlový obraz Zapnuto Vypnuto	Vytvoří zrcadlový obraz předlohy. Poznámka: Výchozí tovární nastavení je Vypnuto.
Negativní obraz Zapnuto Vypnuto	Vytvoří negativní obraz předlohy. Poznámka: Výchozí tovární nastavení je Vypnuto.
Detail stínu 0–4	Nastavuje míru viditelného stínu na kopii. Poznámka: Výchozí nastavení je 0.
Skenování od okraje k okraji Zapnuto Vypnuto	Určuje, zda je předloha před kopírováním skenována od okraje k okraji Poznámka: Výchozí tovární nastavení je Vypnuto.
Ostrost 0–5	Nastavuje míru ostrosti kopie Poznámka: Výchozí nastavení je 3.
Vzorek kopie Zapnuto Vypnuto	Vytvoří vzorek kopie předlohy. Poznámka: Výchozí tovární nastavení je Vypnuto.

Nabídka Nastavení faxu

nabídka Faxový režim (analogové nastavení faxu)

Režim Analogového nastavení faxu odešle faxovou úlohu po telefonní lince.

Obecná nastavení faxu

Položka nabídky	Popis
Název stanice	Určuje název faxu zaregistrovaný v tiskárně
Číslo stanice	Určuje číslo spojené s faxem

Položka nabídky	Popis
ID stanice Název stanice Číslo stanice	Určuje identifikaci faxu pro příjemce uvedenou v záhlaví faxu
Povolit ruční skenování Zapnuto Vypnuto	Nastavuje tiskárnu na výhradně ruční faxování, což vyžaduje rozdělovač kanálů (splitter) a telefonní přístroj Poznámky: <ul style="list-style-type: none"> • K přijetí příchozí faxové úlohy a volbě čísla faxu použijte běžný telefonní přístroj. • Funkci ručního faxování přímo vyvoláte stisknutím tlačítka # 0 na číselné klávesnici.
Využitá paměť Celá pro příjem Většina pro příjem Stejná Většina pro odesílání Celá pro odesílání	Definuje alokaci stálé paměti mezi odesláním a přijetím faxových úloh Poznámky: <ul style="list-style-type: none"> • Možnost „Celá pro příjem“ znamená, že je celá paměť vyhrazena pro příjem faxových úloh. • Možnost „Většina pro příjem“ znamená, že je většina paměti vyhrazena pro příjem faxových úloh. • Výchozím nastavením výrobce je Stejná. Nastavení Stejná rozděluje paměť vyhrazenou pro odesílání a příjem faxů na stejné části. • Možnost „Většina pro odesílání“ znamená, že je většina paměti vyhrazena pro odesílání faxových úloh. • Možnost „Celá pro odesílání“ znamená, že je celá paměť vyhrazena pro odesílání faxových úloh.
Zrušení faxů Povolit Nepovolit	Určuje, zda tiskárna může zrušit faxové úlohy Poznámka: Pokud možnost Zrušení faxů není povolena, neobjevuje se.
ID volajčího FSK DTMF	Určuje používaný typ identifikace volajčího Poznámky: <ul style="list-style-type: none"> • Výchozím nastavením výrobce je FSK. • Tato možnost se zobrazí jen v případě, že zvolená země/oblast podporuje více ID vzorů volajčích.
Maskování faxového čísla Vypnuto Zleva Zprava	Určuje směr, z něhož se budou maskovat číslice v čísle odchozího faxu Poznámka: Počet maskovaných znaků určuje nastavení „Maskované číslice“.
Maskované číslice 0-58	Určuje počet maskovaných číslic v čísle odchozího faxu

Krycí stránka faxu

Položka nabídky	Popis
Krycí stránka faxu	Nastaví krycí stránku faxu
Ve vých. stavu vypnuto	Poznámka: Výchozím nastavením pro krycí stránku faxu je Vypnuto.
Ve vých. stavu zapnuto	
Nikdy nepoužít	
Vždy použít	
Zahrnout pole Do	
Zapnuto	
Vypnuto	
Zahrnout pole Od	
Zapnuto	
Vypnuto	
Od	
Zahrnout pole Zpráva	
Zapnuto	
Vypnuto	
Zpráva	
Zahrnout logo	
Zapnuto	
Vypnuto	
Zahrnout zápatí <x>	
Zápatí <x>	

Nastavení odesílání faxů

Položka nabídky	Popis
Rozlišení	Určuje kvalitu tisku v bodech na palec (dpi) Vyšší rozlišení zaručuje vyšší kvalitu tisku, ale prodlužuje dobu přenosu odchozích faxů. Poznámka: Výchozím nastavením výrobce je Standardní.
Standardní	
Jemné	
Superjemné	
Ultrajemné	

Položka nabídky	Popis
Formát předlohy Letter Legal Executive Folio Statement Oficio (Mexiko) Univerzální Kombinované formáty A4 A5 A6 JIS B5 ID karta Vlastní formát skenu <x> Knižní předloha Vizitka 4 × 6 palců 3 × 5 palců	Určuje formát papíru skenovaného dokumentu Poznámka: V USA je výchozím nastavením výrobce Letter. Mezinárodním výchozím nastavením výrobce je A4.
Oboustranný režim Vypnuto Dlouhý okraj Krátký okraj	Určuje orientaci textu a grafiky na stránce Poznámky: <ul style="list-style-type: none"> • Výchozím nastavením výrobce je Vypnuto. • Nastavení Dlouhý okraj znamená, že se stránky budou vázat u delšího okraje (na levé straně při orientaci na výšku, na horní straně při orientaci na šířku). • Nastavení Krátký okraj znamená, že se stránky budou vázat u kratšího okraje (na horní straně při orientaci na výšku, na levé straně při orientaci na šířku).
Obsah Text Text/fotografie Fotografie	Určuje druh obsahu, který bude skenován za účelem odeslání faxu Poznámky: <ul style="list-style-type: none"> • Nastavení Text se používá pro převážně textové dokumenty. • Výchozím nastavením výrobce je Text/fotografie. Nastavení Text/fotografie se používá pro převážně textové dokumenty nebo dokumenty s převažujícími čárovými kresbami. • Nastavení Fotografie se používá tehdy, když je předloha vysoce kvalitní fotografií nebo inkoustovým tiskem.
Sytost 1-9	Zesvětluje nebo ztmavuje výstup Poznámka: Výchozím nastavením výrobce je 5.
Předvolba	K dispozici je číselné vstupní pole pro vstup čísel
Pravidla pro předvolbu Pravidlo pro předčísli <x>	Nastaví pravidlo pro předčísli
Automatická opakovaná volba 0-9	Určuje, kolikrát se tiskárna pokouší odeslat fax na určené číslo Poznámka: Výchozím nastavením výrobce je 5.
Četnost opakovaného vytáčení 1-200	Určuje dobu v minutách mezi opakovanými volbami Poznámka: Výchozím nastavením výrobce je 3.

Položka nabídky	Popis
Za systémem PABX Ano Ne	Umožňuje slepou volbu ústředny bez oznamovacího tónu Poznámka: Výchozím nastavením výrobce je Ne.
Zapnout funkci ECM Ano Ne	Aktivuje režim opravy chyb pro faxové úlohy Poznámka: Výchozím nastavením výrobce je Ano.
Zapnout skenování faxů Zapnuto Vypnuto	Umožňuje vám odesílat faxy po naskenování tiskárnou Poznámka: Výchozím nastavením výrobce je Zapnuto.
Ovladač pro fax Ano Ne	Umožňuje odeslání ovladače pro faxové úlohy tiskárnou Poznámka: Výchozím nastavením výrobce je Ano.
Povolit zástupce funkce Uložit jako Zapnuto Vypnuto	Umožňuje vám v tiskárně uložit faxová čísla jako zkratky Poznámka: Výchozím nastavením výrobce je Zapnuto.
Režim vytáčení Tónové Pulzní	Určuje zvuk vytáčení, buď tónový, nebo pulzní Poznámka: Výchozím nastavením výrobce je tónová volba
Max. rychlost 2400 4800 9600 14400 33600	Určuje maximální rychlost odesílání faxů v baudech Poznámka: Výchozím nastavením výrobce je 33600.
Skenování vlastní úlohy Zapnuto Vypnuto	Umožňuje vám naskenovat dokument, jenž obsahuje smíšené formáty papíru, do jediného souboru Poznámky: <ul style="list-style-type: none"> • Aby byla tato položka nabídky dostupná, musí být v tiskárně nainstalován a správně fungovat pevný disk tiskárny. • Výchozím nastavením výrobce je Zapnuto.
Náhled skenu Zapnuto Vypnuto	Určuje, zda se bude na displeji zobrazovat náhled skenovaných úloh Poznámky: <ul style="list-style-type: none"> • Aby byla tato položka nabídky dostupná, musí být v tiskárně nainstalován a správně fungovat pevný disk tiskárny. • Výchozím nastavením výrobce je Vypnuto.
Odstranění pozadí -4 až +4	Upravuje rozsah pozadí viditelného na kopii Poznámka: Výchozím nastavením výrobce je 0.

Položka nabídky	Popis
Výpadek barvy Výpadek barvy Žádný Červená Zelená Modrá Prahová hodnota pro červenou barvu 0-255 Prahová hodnota pro zelenou barvu 0-255 Prahová hodnota pro modrou barvu 0-255	Určuje barvu, jejíž intenzita bude během faxování snížena, a do jaké míry bude výpadek barvy zvětšen nebo zmenšen Poznámky: <ul style="list-style-type: none"> • Výchozím nastavením výrobce pro „Výpadek barvy“ je Žádný. • Výchozím nastavením výrobce pro každou prahovou hodnotu barvy je 128.
Kontrast Optimalizováno pro obsah 0-5	Určuje kontrast výstupu Poznámka: Výchozím nastavením výrobce je „Optimalizováno pro obsah“.
Zrcadlový obraz Zapnuto Vypnuto	Vytvoří zrcadlový obraz předlohy Poznámka: Výchozím nastavením výrobce je Vypnuto.
Negativní obraz Zapnuto Vypnuto	Vytvoří negativní obraz předlohy Poznámka: Výchozím nastavením výrobce je Vypnuto.
Detail stínu -4 až +4	Upravuje množství detailů stínování viditelných na faxu Poznámka: Výchozím nastavením výrobce je 0.
Skenovat od okraje k okraji Zapnuto Vypnuto	Určuje, zda se předloha před faxováním skenuje od kraje ke kraji Poznámka: Výchozím nastavením výrobce je Vypnuto.
Ostrost 0-5	Upravuje ostrost faxu Poznámka: Výchozím nastavením výrobce je 3.
Zapnout skenování barevných faxů Ve vých. stavu zapnuto Nikdy nepoužít Vždy použít Ve vých. stavu vypnuto	Umožňuje barevné faxování Poznámka: Výchozím nastavením výrobce je „Ve vých. stavu vypnuto“.
Automatický převod barevných faxů na jednobarevné Zapnuto Vypnuto	Převádí všechny odchozí faxy na černobílé Poznámka: Výchozím nastavením výrobce je Zapnuto.

Nastavení příjmu faxů

Položka nabídky	Popis
Zapnout příjem faxů Zapnuto Vypnuto	Povoluje příjem faxových úloh tiskárnou Poznámka: Výchozím nastavením výrobce je Zapnuto.

Položka nabídky	Popis
Čeká se na faxovou úlohu Žádný Toner Toner a spotřební materiál	Umožňuje pozdržet fax do doplnění toneru nebo spotřebního materiálu Poznámky: <ul style="list-style-type: none"> • Tato položka nabídky se objevuje, jen když je podporován a je nainstalovaný pevný disk. • Výchozím nastavením výrobce je Žádný.
Počet zvonění před přijetím 1-25	Určuje počet zvonění před přijetím příchozí faxové úlohy Poznámka: Výchozím nastavením výrobce je 3.
Automatická redukce Zapnuto Vypnuto	Přizpůsobuje formát příchozí faxové úlohy formátu papíru založenému v určeném faxovém zdroji Poznámka: Výchozím nastavením výrobce je Zapnuto.
Zdroj papíru Automaticky Zásobník <x> Univerzální podavač	Určuje zdroj papíru vybraný pro podávání papíru do tiskárny za účelem tisku příchozího faxu Poznámka: Výchozím nastavením výrobce je Automaticky.
Oddělovací listy Žádný Za úlohou Před úlohou	Umisťuje list papíru před přijatý fax nebo za něj. Poznámka: Výchozím nastavením výrobce je Žádný.
Zdroj oddělovacích listů Zásobník <x> Ruční podavač	Určuje zdroj papíru. Poznámka: Výchozím nastavením výrobce je Zásobník <x>.
Strany (oboustranně) Zapnuto Vypnuto	Umožňuje oboustranný tisk příchozích faxových úloh Poznámka: Výchozím nastavením výrobce je Vypnuto.
Zápatí faxu Zapnuto Vypnuto	Tiskne informace o přenosu na spodní okraj každé stránky přijatého faxu. Poznámka: Výchozím nastavením výrobce je Zapnuto.
Max. rychlost 2400 4800 9600 14400 33600	Určuje maximální rychlost přijímaných faxů v baudech Poznámka: Výchozím nastavením výrobce je 33600.
Předání faxu Předat Vytisknout Vytisknout a předat	Aktivuje předávání přijatých faxů dalšímu příjemci
Předat dál Fax E-mail FTP LDSS eSF	Určuje typ příjemce, kterému budou faxy předány Poznámka: Tato položka je dostupná jen z vestavěného webového serveru tiskárny.

Položka nabídky	Popis
Zkratka pro funkci Předat dál	Umožňuje vám zadat zkrácené číslo, které bude ve shodě s typem příjemce (Fax, E-mail, FPT, LDSS, nebo eSF)
Blokovat fax bez názvu Zapnuto Vypnuto	Umožňuje blokování příchozích faxů odeslaných ze zařízení bez specifikované identifikace stanice Poznámka: Výchozím nastavením výrobce je Vypnuto.
Seznam blokováných faxů	Aktivuje seznam blokováných faxových čísel uložených v tiskárně
Uchování faxů Režim pozdrženého faxu Vypnuto Vždy zapnuto Ruční Plánováno Rozvrh uchování faxů	Aktivuje konstantní nebo plánované pozdržení faxů Poznámka: Výchozím nastavením výrobce je Vypnuto.
Povolit příjem barevných faxů Zapnuto Vypnuto	Umožňuje vám přijmout barevný fax Poznámka: Výchozím nastavením výrobce je Zapnuto.

Nastavení faxových protokolů

Položka nabídky	Popis
Protokol přenosu Tisknout protokol Netisknout protokol Tisknout jen kvůli chybě	Umožňuje tisk protokolu přenosu po každé faxové úloze Poznámka: Výchozím nastavením výrobce je Tisknout protokol.
Protokol chyb příjmu Nikdy netisknout Tisk při chybě	Umožňuje tisk protokolu chyb příjmu po chybě příjmu Poznámka: Výchozím nastavením výrobce je Nikdy netisknout.
Automatický tisk protokolů Zapnuto Vypnuto	Umožňuje automatický tisk protokolů faxu. Poznámky: <ul style="list-style-type: none"> • Tisknout protokoly po každé 200. úloze. • Výchozím nastavením výrobce je Zapnuto.
Zdroj papíru pro protokol Zásobník <x> Ruční podavač	Volí zdroj papíru používaný pro tisk protokolů Poznámka: Výchozím nastavením výrobce je Zásobník <x>.
Zobrazení protokolů Název vzdálené stanice Zvolené číslo	Určuje, zda se ve vytištěných protokolech zobrazuje zvolené číslo nebo přijatý název stanice Poznámka: Výchozí nastavení výrobce je „Název vzdálené stanice“.
Povolit protokolování úloh Zapnuto Vypnuto	Povoluje přístup k protokolu faxových úloh Poznámka: Výchozím nastavením výrobce je Zapnuto.
Povolit záznam volání Zapnuto Vypnuto	Povoluje přístup k protokolu faxových volání Poznámka: Výchozím nastavením výrobce je Zapnuto.

Nastavení reproduktoru

Položka nabídky	Popis
Režim reproduktoru Vždy vypnuto Zapnuto do připojení Vždy zapnuto	Poznámky: <ul style="list-style-type: none"> Nastavení „Vždy vypnuto“ vypíná reproduktor. Výchozí nastavení výrobce je Zapnuto do připojení. Reproduktor je zapnutý a reprodukuje hluk, dokud se nenaváže faxové spojení. Nastavení „Vždy zapnuto“ zapíná reproduktor.
Hlasitost reproduktoru Vysoká Nízká	Řídí nastavení hlasitosti Poznámka: Výchozím nastavením výrobce je Vysoká
Hlasitost vyzvánění Zapnuto Vypnuto	Ovládá hlasitost vyzvánění faxu Poznámka: Výchozím nastavením výrobce je Zapnuto.

Charakteristická vyzvánění

Položka nabídky	Popis
Jedno zazvonění Zapnuto Vypnuto	Přijímá volání s určitým vzorem vyzvánění Poznámka: Výchozím nastavením výrobce je Zapnuto.
Dvojí zazvonění Zapnuto Vypnuto	Přijímá volání se vzorem dvojího vyzvánění Poznámka: Výchozím nastavením výrobce je Zapnuto.
Trojí zazvonění Zapnuto Vypnuto	Přijímá volání se vzorem trojího vyzvánění Poznámka: Výchozím nastavením výrobce je Zapnuto.

nabídka Faxový režim (nastavení faxového serveru)

Režim Faxový server odešle faxovou úlohu na faxový server k přenosu.

Nastavení faxového serveru

Položka nabídky	Popis
Na formát Zpáteční adresa Předmět Zpráva	Umožňuje vám zadat informace pomocí virtuální klávesnice na dotykové obrazovce tiskárny
Primární brána SMTP	Určuje informace o portu serveru SMTP Poznámka: Výchozí port brány SMTP je 25.
Sekundární brána SMTP	Určuje informace o portu serveru SMTP Poznámka: Výchozí port brány SMTP je 25.

Položka nabídky	Popis
Formát obrazu PDF (.pdf) XPS (.xps) TIFF (.tif)	Určuje typ obrazu ke skenování za účelem odeslání faxu Poznámka: Výchozím nastavením výrobce je PDF (.pdf).
Obsah Text Text/fotografie Fotografie	Určuje druh obsahu, který bude skenován za účelem odeslání faxu Poznámky: <ul style="list-style-type: none"> • Nastavení Text se používá pro převážně textové dokumenty. • Výchozím nastavením výrobce je Text/fotografie. Nastavení Text/fotografie se používá pro převážně textové dokumenty nebo dokumenty s převážujícími čárovými kresbami. • Nastavení Fotografie se používá tehdy, když je předloha vysoce kvalitní fotografií nebo inkoustovým tiskem.
Rozlišení faxu Standardní Jemné Superjemné Ultrajemné	Určuje úroveň rozlišení pro skenování za účelem odeslání faxu Poznámka: Výchozím nastavením výrobce je Standardní.
Sytost 1-9	Zesvětluje nebo ztmavuje výstup Poznámka: Výchozím nastavením výrobce je 5
Orientace Na výšku Na šířku	Určuje orientaci skenovaného obrazu Poznámka: Výchozím nastavením výrobce je Na výšku.
Formát předlohy Letter Legal Executive Folio Statement Oficio (Mexiko) Univerzální Kombinované formáty A4 A5 A6 JIS B5 ID karta Vlastní formát skenu <x> Knižní předloha Vizitka 4 × 6 palců 3 × 5 palců	Určuje formát papíru skenovaného dokumentu Poznámka: V USA je výchozím nastavením výrobce Letter. Mezinárodním výchozím nastavením výrobce je A4.

Položka nabídky	Popis
Použit vícestránkový formát TIFF Zapnuto Vypnuto	Umožňuje výběr mezi jednostránkovými a vícestránkovými soubory TIFF. V případě úloh spočívajících ve skenování více stran k odeslání faxem se vytvoří buď jeden soubor TIFF obsahující všechny strany, nebo více souborů TIFF, z nichž každý bude obsahovat jednu stranu úlohy. Poznámky: <ul style="list-style-type: none"> • Výchozím nastavením výrobce je Zapnuto. • Tato položka nabídky se týká všech funkcí skenování.
Aktivovat analogový příjem Zapnuto Vypnuto	Aktivuje analogový příjem faxu Poznámka: Výchozím nastavením výrobce je Vypnuto.

nabídka Nastavení emailu

Položka nabídky	Popis
Nastavení emailového serveru Předmět Zpráva	Udává informace o emailovém serveru Poznámka: Pole pro hlášení se omezuje na 512 znaků.
Nastavení emailového serveru Zaslát kopii odesílateli Nikdy se nezobrazuje Ve vých. stavu zapnuto Ve vých. stavu vypnuto Vždy zapnuto	Odešle kopii emailu zpět odesílateli Poznámka: Výchozím nastavením výrobce je „Nikdy se nezobrazuje“.
Nastavení emailového serveru Maximální velikost e-mailu 0-65535 KB	Určuje maximální velikost emailu v kilobajtech Poznámka: E-mail, který svou velikostí překračuje určené maximum, nebude odeslán.
Nastavení emailového serveru Zpráva o chybě velikosti	Odešle zprávu, je-li e-mail větší než nastavené maximum.
Nastavení emailového serveru Omezit místa určení	Odešle e-mail, jen když adresa obsahuje doménu, jakou je například firemní doména Poznámka: E-maily lze odeslat jen do určených domén.
Nastavení emailového serveru Nastavení internetového odkazu Server Přihlašovací jméno Heslo Cesta Základní název souboru Internetový odkaz	Definuje přístupovou cestu emailového serveru; například: /adresář/cesta Následující znaky nebo symboly jsou pro zadání názvu přístupové cesty neplatné: * : ? < > .
Formát PDF (.pdf) Zabezpečené PDF TIFF (.tif) JPEG (.jpg) XPS (.xps)	Určuje formát souboru Poznámka: Výchozím nastavením výrobce je PDF (.pdf).

Položka nabídky	Popis
Verze formátu PDF 1.2-1.6	Nastavuje verzi souboru PDF, který bude skenován do emailu Poznámka: Výchozím nastavením výrobce je 1.5.
Obsah Text/fotografie Fotografie Text	Určuje druh obsahu, který bude skenován za účelem odeslání emailu Poznámky: <ul style="list-style-type: none"> • Výchozím nastavením výrobce je Text/fotografie. Nastavení Text/fotografie se používá pro převážně textové dokumenty nebo dokumenty s převažujícími čárovými kresbami. • Nastavení Fotografie se používá tehdy, když je předloha vysoce kvalitní fotografií nebo inkoustovým tiskem. • Nastavení Text se používá pro převážně textové dokumenty.
Barevný Šedý Barevný	Určuje, zda tisk bude ve stupnici šedi nebo barevný Poznámka: Výchozím továrním nastavením je Barevný.
Rozlišení 75 150 200 300 400 600	Určuje, kolik bodů na palec se skenuje Poznámka: Výchozím nastavením výrobce je 150 dpi.
Sytost 1-9	Zesvětluje nebo ztmavuje výstup Poznámka: Výchozím nastavením výrobce je 5.
Orientace Na výšku Na šířku	Určuje orientaci skenovaného obrazu Poznámka: Výchozím nastavením výrobce je Na výšku.
Formát předlohy Letter Legal Executive Folio Statement Oficio (Mexiko) Univerzální Kombinované formáty A4 A5 A6 JIS B5 ID karta Vlastní formát skenu <x> Knižní předloha Vizitka 3 × 5 palců 4 × 6 palců	Určuje formát papíru skenovaného dokumentu Poznámka: V USA je výchozím nastavením výrobce Letter. Mezinárodním výchozím nastavením výrobce je A4.

Položka nabídky	Popis
Strany (oboustranně) Vypnuto Dlouhý okraj Krátký okraj	Určuje orientaci textu a grafiky na stránce Poznámky: <ul style="list-style-type: none"> • Výchozím nastavením výrobce je Vypnuto. • Nastavení Dlouhý okraj znamená, že se stránky budou vázat u delšího okraje (na levé straně při orientaci na výšku, na horní straně při orientaci na šířku). • Nastavení Krátký okraj znamená, že se stránky budou vázat u kratšího okraje (na horní straně při orientaci na výšku, na levé straně při orientaci na šířku).
Kvalita JPEG Optimalizováno pro obsah 5-90	Nastavuje kvalitu fotografického obrazu JPEG ve vztahu k velikosti souboru a kvalitě obrazu. Poznámky: <ul style="list-style-type: none"> • Výchozím nastavením výrobce je „Optimalizováno pro obsah“. • Hodnota 5 zmenšuje soubor, ale zhoršuje kvalitu obrazu. • Hodnota 90 zajišťuje nejlepší kvalitu obrazu, ale soubor je hodně velký. • Tato položka nabídky se týká všech funkcí skenování.
Text – výchozí 5-90	Nastavuje kvalitu textového dokumentu ve vztahu k velikosti souboru a kvalitě obrazu. Poznámka: Výchozím nastavením výrobce je 75.
Text/fotografie – výchozí 5-90	Nastavuje kvalitu smíšeného dokumentu text/fotografie ve vztahu k velikosti souboru a kvalitě obrazu. Poznámka: Výchozím nastavením výrobce je 75.
Fotografie – výchozí 5-90	Nastavuje kvalitu fotografického obrazu ve vztahu k velikosti souboru a kvalitě obrazu. Poznámka: Výchozím nastavením výrobce je 50.
E-mail. obr. poslány jako Příloha Internetový odkaz	Určuje, jakým způsobem budou odeslány obrázky Poznámka: Výchozím nastavením výrobce je Příloha.
Použit vícestránkový formát TIFF Zapnuto Vypnuto	Umožňuje výběr mezi jednostránkovými a vícestránkovými soubory TIFF. V případě úloh spočívajících ve skenování více stran do emailové úlohy se vytvoří buď jeden soubor TIFF obsahující všechny strany, nebo více souborů TIFF, z nichž každý bude obsahovat jednu stranu úlohy. Poznámky: <ul style="list-style-type: none"> • Výchozím nastavením výrobce je Zapnuto. • Tato položka nabídky se týká všech funkcí skenování.
Protokol přenosu Tisknout protokol Netisknout protokol Tisknout jen kvůli chybě	Určuje, zda se bude tisknout protokol přenosu Poznámka: Výchozím nastavením výrobce je „Tisknout protokol“.
Zdroj papíru pro protokol Zásobník <x> Ruční podavač Obálky ručně Univerzální podavač	Určuje zdroj papíru pro tisk emailových protokolů Poznámka: Výchozím nastavením výrobce je Zásobník 1.

Položka nabídky	Popis
Bitová hloubka e-mailu 8 bitů 1 bit	Umožňuje vytvářet menší soubory v režimu Text/fotografie díky použití 1bitových obrazů při nastavení barvy na Vypnuto. Poznámka: Výchozím nastavením výrobce je 8 bitů.
Skenování vlastní úlohy Zapnuto Vypnuto	Umožňuje vám zkopírovat dokument, jenž obsahuje smíšené formáty papíru, do jediné úlohy Poznámky: <ul style="list-style-type: none"> Aby byla tato položka nabídky dostupná, musí být v tiskárně nainstalován a správně fungovat pevný disk tiskárny. Výchozím nastavením výrobce je Vypnuto.
Náhled skenu Zapnuto Vypnuto	Určuje, zda se bude na displeji zobrazovat náhled skenovaných úloh Poznámky: <ul style="list-style-type: none"> Aby byla tato položka nabídky dostupná, musí být v tiskárně nainstalován a správně fungovat pevný disk tiskárny. Výchozím nastavením výrobce je Vypnuto.
Povolit funkci Uložit jako zkratku Zapnuto Vypnuto	Umožňuje vám ukládat emailové adresy jako zkratky Poznámky: <ul style="list-style-type: none"> Výchozím nastavením výrobce je Zapnuto. Při nastavení na Vypnuto se tlačítko „Uložit jako zkratku“ na obrazovce „Místo určení e-mailu“ nezobrazuje.
Odstranění pozadí -4 až +4	Upravuje rozsah pozadí viditelného na skenovaném obrazu Poznámka: Výchozím nastavením výrobce je 0.
Výpadek barvy Výpadek barvy Žádný Červená Zelená Modrá Prahová hodnota pro červenou barvu 0-255 Prahová hodnota pro zelenou barvu 0-255 Prahová hodnota pro modrou barvu 0-255	Určuje barvu, jejíž intenzita bude během skenování snížena, a do jaké míry bude výpadek barvy zvětšen nebo zmenšen Poznámky: <ul style="list-style-type: none"> Výchozím nastavením výrobce pro „Výpadek barvy“ je Žádný. Výchozím nastavením výrobce pro každou prahovou hodnotu barvy je 128.
Kontrast 0-5 Optimalizováno pro obsah	Určuje kontrast výstupu Poznámka: Výchozím nastavením výrobce je „Optimalizováno pro obsah“.
Zrcadlový obraz Zapnuto Vypnuto	Vytvoří zrcadlový obraz předlohy Poznámka: Výchozím nastavením výrobce je Vypnuto.
Negativní obraz Zapnuto Vypnuto	Vytvoří negativní obraz předlohy Poznámka: Výchozím nastavením výrobce je Vypnuto.

Položka nabídky	Popis
Detail stínu -4 až +4	Upravuje množství detailů stínování viditelných na skenovaném obrazu Poznámka: Výchozím nastavením výrobce je 0.
Skenovat od okraje k okraji Zapnuto Vypnuto	Určuje, zda se předloha skenuje od okraje k okraji Poznámka: Výchozím nastavením výrobce je Vypnuto.
Ostrost 0-5	Upravuje ostrost skenovaného obrazu Poznámka: Výchozím nastavením výrobce je 3.
Použít cc:/bcc: Zapnuto Vypnuto	Aktivuje použití polí cc: a bcc: Poznámka: Výchozím nastavením výrobce je Vypnuto.

nabídka Nastavení FTP

Položka nabídky	Popis
Formát PDF (.pdf) Zabezpečené PDF TIFF (.tif) JPEG (.jpg) XPS (.xps)	Určuje formát souboru FTP Poznámka: Výchozím nastavením výrobce je PDF (.pdf).
Verze formátu PDF 1.2-1.6	Nastaví verzi souboru PDF pro FTP Poznámka: Výchozím nastavením výrobce je 1.5.
Obsah Text/fotografie Fotografie Text	Určuje druh obsahu, který bude skenován do FTP Poznámky: <ul style="list-style-type: none"> • Výchozím nastavením výrobce je Text/fotografie. Nastavení Text/fotografie se používá pro převážně textové dokumenty nebo dokumenty s převážujícími čárovými kresbami. • Nastavení Fotografie se používá tehdy, když je předloha vysoce kvalitní fotografií nebo inkoustovým tiskem • Nastavení Text se používá pro převážně textové dokumenty.
Barevný Šedý Barevný	Určuje, zda tisk bude ve stupnici šedi nebo barevný Poznámka: Výchozím nastavením výrobce je Šedý
Rozlišení 75 150 200 300 400 600	Určuje, kolik bodů na palec se skenuje Poznámka: Výchozím nastavením výrobce je 150 dpi.
Sytost 1-9	Zesvětluje nebo ztmavuje výstup Poznámka: Výchozím nastavením výrobce je 5.

Položka nabídky	Popis
Orientace Na výšku Na šířku	Určuje orientaci skenovaného obrazu Poznámka: Výchozím nastavením výrobce je Na výšku.
Formát předlohy Letter Legal Executive Folio Statement Oficio (Mexiko) Univerzální Kombinované formáty A4 A5 A6 JIS B5 ID karta Vlastní formát skenu <x> Knižní předloha Vizitka 3 × 5 palců 4 × 6 palců	Určuje formát papíru skenovaného dokumentu Poznámka: V USA je výchozím nastavením výrobce Letter. Mezinárodním výchozím nastavením výrobce je A4.
Strany (oboustranně) Vypnuto Dlouhý okraj Krátký okraj	Určuje orientaci textu a grafiky na stránce Poznámky: <ul style="list-style-type: none"> • Výchozím nastavením výrobce je Vypnuto. • Nastavení Dlouhý okraj znamená, že se stránky budou vázat u delšího okraje (na levé straně při orientaci na výšku, na horní straně při orientaci na šířku). • Nastavení Krátký okraj znamená, že se stránky budou vázat u kratšího okraje (na horní straně při orientaci na výšku, na levé straně při orientaci na šířku).
Kvalita JPEG Optimalizováno pro obsah 5-90	Nastavuje kvalitu fotografického obrazu JPEG ve vztahu k velikosti souboru a kvalitě obrazu. Poznámky: <ul style="list-style-type: none"> • Výchozím nastavením výrobce je „Optimalizováno pro obsah“. • Hodnota 5 zmenšuje soubor, ale zhoršuje kvalitu obrazu. • Hodnota 90 zajišťuje nejlepší kvalitu obrazu, ale soubor je hodně velký. • Tato položka nabídky se týká všech funkcí skenování.
Text – výchozí 5-90	Nastavuje kvalitu textového dokumentu ve vztahu k velikosti souboru a kvalitě obrazu. Poznámka: Výchozím nastavením výrobce je 75.
Text/fotografie – výchozí 5-90	Nastavuje kvalitu smíšeného dokumentu text/fotografie ve vztahu k velikosti souboru a kvalitě obrazu. Poznámka: Výchozím nastavením výrobce je 75.
Fotografie – výchozí 5-90	Nastavuje kvalitu fotografického obrazu ve vztahu k velikosti souboru a kvalitě obrazu. Poznámka: Výchozím nastavením výrobce je 50.

Položka nabídky	Popis
Použit vícestránkový formát TIFF Zapnuto Vypnuto	Umožňuje výběr mezi jednostránkovými a vícestránkovými soubory TIFF. V případě úloh spočívajících ve skenování více stran na FTP se vytvoří buď jeden soubor TIFF obsahující všechny strany, nebo více souborů TIFF, z nichž každý bude obsahovat jednu stranu úlohy. Poznámky: <ul style="list-style-type: none"> • Výchozím nastavením výrobce je Zapnuto. • Tato položka nabídky se týká všech funkcí skenování.
Protokol přenosu Tisknout protokol Netisknout protokol Tisknout jen kvůli chybě	Určuje, zda se bude tisknout protokol přenosu Poznámka: Výchozím nastavením výrobce je „Tisknout protokol“.
Zdroj papíru pro protokol Zásobník <x> Ruční podavač Obálky ručně Univerzální podavač	Určuje zdroj papíru pro tisk protokolů FTP Poznámka: Výchozím nastavením výrobce je Zásobník 1.
Bitová hloubka FTP 8 bitů 1 bit	Umožňuje vytvářet menší soubory v režimu Text/fotografie díky použití 1bitových obrazů při nastavení barvy na Vypnuto Poznámka: Výchozím nastavením výrobce je 8 bitů.
Základní název souboru	Umožňuje vám zadat základní název souboru
Skenování vlastní úlohy Zapnuto Vypnuto	Umožňuje vám naskenovat dokument, jenž obsahuje smíšené formáty papíru, do jediné úlohy Poznámky: <ul style="list-style-type: none"> • Aby byla tato položka nabídky dostupná, musí být v tiskárně nainstalován a správně fungovat pevný disk tiskárny • Výchozím nastavením výrobce je Vypnuto.
Náhled skenu Zapnuto Vypnuto	Určuje, zda se bude na displeji zobrazovat náhled skenovaných úloh Poznámky: <ul style="list-style-type: none"> • Aby byla tato položka nabídky dostupná, musí být v tiskárně nainstalován a správně fungovat pevný disk tiskárny • Výchozím nastavením výrobce je Vypnuto.
Povolit funkci Uložit jako zkratku Zapnuto Vypnuto	Umožňuje vytváření zkratk adres FTP Poznámka: Výchozím nastavením výrobce je Zapnuto.
Odstranění pozadí -4 až +4	Upravuje rozsah pozadí viditelného na kopii Poznámka: Výchozím nastavením výrobce je 0.

Položka nabídky	Popis
Výpadek barvy Výpadek barvy Žádný Červená Zelená Modrá Prahová hodnota pro červenou barvu 0-255 Prahová hodnota pro zelenou barvu 0-255 Prahová hodnota pro modrou barvu 0-255	Určuje barvu, jejíž intenzita bude během skenování snížena, a do jaké míry bude výpadek barvy zvětšen nebo zmenšen Poznámky: <ul style="list-style-type: none"> • Výchozím nastavením výrobce pro „Výpadek barvy“ je Žádný. • Výchozím nastavením výrobce pro každou prahovou hodnotu barvy je 128.
Kontrast 0-5 Optimalizováno pro obsah	Určuje kontrast výstupu Poznámka: Výchozím nastavením výrobce je „Optimalizováno pro obsah“.
Zrcadlový obraz Zapnuto Vypnuto	Vytvoří zrcadlový obraz předlohy Poznámka: Výchozím nastavením výrobce je Vypnuto.
Negativní obraz Zapnuto Vypnuto	Vytvoří negativní obraz předlohy Poznámka: Výchozím nastavením výrobce je Vypnuto.
Detail stínu 0-4	Upravuje množství detailů stínování viditelných na skenovaném obrazu Poznámka: Výchozím nastavením výrobce je 0.
Skenovat od okraje k okraji Zapnuto Vypnuto	Určuje, zda se předloha skenuje od okraje k okraji Poznámka: Výchozím nastavením výrobce je Vypnuto.
Ostrost 0-5	Upravuje ostrost skenovaného obrazu Poznámka: Výchozím nastavením výrobce je 3.

nabídka Jednotka flash

Nastavení skenování

Položka nabídky	Popis
Formát PDF (.pdf) Zabezpečené PDF TIFF (.tif) JPEG (.jpg) XPS (.xps)	Určuje formát souboru
Verze formátu PDF 1.2-1.6	Nastavuje verzi souboru PDF, který bude skenován do USB Poznámka: Výchozím nastavením výrobce je 1.5.

Položka nabídky	Popis
Obsah Text/fotografie Fotografie Text	Určuje druh obsahu, který bude skenován do USB Poznámky: <ul style="list-style-type: none"> • Výchozím nastavením výrobce je Text/fotografie. Nastavení Text/fotografie se používá pro převážně textové dokumenty nebo dokumenty s převažujícími čárovými kresbami. • Nastavení Fotografie se používá tehdy, když je předloha vysoce kvalitní fotografií nebo inkoustovým tiskem. • Nastavení Text se používá pro převážně textové dokumenty.
Barevný Šedý Barevný	Určuje, zda tisk bude ve stupnici šedi nebo barevný Poznámka: Výchozím nastavením výrobce je Šedý
Rozlišení 75 150 200 300 400 600	Určuje, kolik bodů na palec se skenuje Poznámka: Výchozím nastavením výrobce je 150 dpi.
Sytost 1-9	Zesvětluje nebo ztmavuje výstup Poznámka: Výchozím nastavením výrobce je 5.
Orientace Na výšku Na šířku	Určuje orientaci skenovaného obrazu Poznámka: Výchozím nastavením výrobce je Na výšku.
Formát předlohy Letter Legal Executive Folio Statement Oficio (Mexiko) Univerzální Kombinované formáty A4 A5 A6 JIS B5 ID karta Vlastní formát skenu <x> Knižní předloha Vizitka 3 × 5 palců 4 × 6 palců	Určuje formát papíru skenovaného dokumentu Poznámka: V USA je výchozím nastavením výrobce Letter. Mezinárodním výchozím nastavením výrobce je A4.

Položka nabídky	Popis
Strany (oboustranně) Vypnuto Dlouhý okraj Krátký okraj	Určuje orientaci textu a grafiky na stránce Poznámky: <ul style="list-style-type: none"> • Výchozím nastavením výrobce je Vypnuto. • Nastavení Dlouhý okraj znamená, že se stránky budou vázat u delšího okraje (na levé straně při orientaci na výšku, na horní straně při orientaci na šířku). • Nastavení Krátký okraj znamená, že se stránky budou vázat u kratšího okraje (na horní straně při orientaci na výšku, na levé straně při orientaci na šířku).
Kvalita JPEG Optimalizováno pro obsah 5-90	Nastavuje kvalitu JPEG textu nebo obrazu textu/fotografie ve vztahu velikosti souboru a kvalitě obrazu. Poznámky: <ul style="list-style-type: none"> • Výchozím nastavením výrobce je „Optimalizováno pro obsah“. • Hodnota 5 zmenšuje soubor, ale zhoršuje kvalitu obrazu. • Hodnota 90 zajišťuje nejlepší kvalitu obrazu, ale soubor je hodně velký. • Tato položka nabídky se týká voleb Text a Text/fotografie a také všech funkcí skenování.
Text – výchozí 5-90	Nastavuje kvalitu textového dokumentu ve vztahu k velikosti souboru a kvalitě obrazu. Poznámka: Výchozím nastavením výrobce je 75.
Text/fotografie – výchozí 5-90	Nastavuje kvalitu smíšeného dokumentu text/fotografie ve vztahu k velikosti souboru a kvalitě obrazu. Poznámka: Výchozím nastavením výrobce je 75.
Fotografie – výchozí 5-90	Nastavuje kvalitu fotografického obrazu ve vztahu k velikosti souboru a kvalitě obrazu. Poznámka: Výchozím nastavením výrobce je 50.
Použit vícestránkový formát TIFF Zapnuto Vypnuto	Umožňuje výběr mezi jednostránkovými a vícestránkovými soubory TIFF. V případě úloh spočívajících ve skenování více stran do USB se vytvoří buď jeden soubor TIFF obsahující všechny strany, nebo více souborů TIFF, z nichž každý bude obsahovat jednu stranu úlohy. Poznámky: <ul style="list-style-type: none"> • Výchozím nastavením výrobce je Zapnuto. • Tato položka nabídky se týká všech funkcí skenování.
Bitová hloubka skenu 8 bitů 1 bit	Umožňuje vytvářet menší soubory v režimu Text/fotografie díky použití 1bitových obrazů při nastavení barvy na Vypnuto Poznámka: Výchozím nastavením výrobce je 8 bitů.
Základní název souboru	Umožňuje vám zadat základní název souboru
Skenování vlastní úlohy Vypnuto Zapnuto	Umožňuje vám naskenovat dokument, jenž obsahuje smíšené formáty papíru, do jediné úlohy Poznámky: <ul style="list-style-type: none"> • Aby byla tato položka nabídky dostupná, musí být v tiskárně nainstalován a správně fungovat pevný disk tiskárny • Výchozím nastavením výrobce je Vypnuto.

Položka nabídky	Popis
Náhled skenu Zapnuto Vypnuto	Určuje, zda se bude na displeji zobrazovat náhled skenovaných úloh Poznámky: <ul style="list-style-type: none"> Aby byla tato položka nabídky dostupná, musí být v tiskárně nainstalován a správně fungovat pevný disk tiskárny Výchozím nastavením výrobce je Vypnuto.
Odstranění pozadí -4 až +4	Upravuje rozsah pozadí viditelného na kopii Poznámka: Výchozím nastavením výrobce je 0.
Výpadek barvy Výpadek barvy Žádný Červená Zelená Modrá Prahová hodnota pro červenou barvu 0-255 Prahová hodnota pro zelenou barvu 0-255 Prahová hodnota pro modrou barvu 0-255	Určuje barvu, jejíž intenzita bude během skenování snížena, a do jaké míry bude výpadek barvy zvětšen nebo zmenšen Poznámky: <ul style="list-style-type: none"> Výchozím nastavením výrobce pro „Výpadek barvy“ je Žádný. Výchozím nastavením výrobce pro každou prahovou hodnotu barvy je 128.
Kontrast 0-5 Optimalizováno pro obsah	Určuje kontrast výstupu Poznámka: Výchozím nastavením výrobce je „Optimalizováno pro obsah“.
Zrcadlový obraz Zapnuto Vypnuto	Vytvoří zrcadlový obraz předlohy Poznámka: Výchozím nastavením výrobce je Vypnuto.
Negativní obraz Zapnuto Vypnuto	Vytvoří negativní obraz předlohy Poznámka: Výchozím nastavením výrobce je Vypnuto.
Detail stínu 0-4	Upravuje množství detailů stínování viditelných na skenovaném obrazu Poznámka: Výchozím nastavením výrobce je 0.
Skenovat od okraje k okraji Zapnuto Vypnuto	Určuje, zda se předloha skenuje od okraje k okraji Poznámka: Výchozím nastavením výrobce je Vypnuto.
Ostrost 0-5	Upravuje ostrost skenovaného obrazu Poznámka: Výchozím nastavením výrobce je 3.

Nastavení tisku

Položka nabídky	Popis
Kopie	Určuje počet kopií, které budou tisknout

Položka nabídky	Popis
Zdroj papíru Zásobník <x> Univerzální podavač Papír ručně Obálka ručně	Určuje zdroj papíru vybraný pro podávání papíru do tiskárny za účelem tisku z jednotky flash
Řadit Vyp. (1,1,1,2,2,2) Zap. (1,2,1,2,1,2)	Tato volba určuje, že při tisku více kopií má tiskárna klást jednotlivé stránky tiskové úlohy na sebe ve správném pořadí. Poznámky: <ul style="list-style-type: none"> • Výchozím nastavením výrobce je Vypnuto. Stránky nebudou řazeny. • Nastavení Zapnuto poskládá stránky tiskové úlohy na sebe ve správném pořadí.
Strany (oboustranně) Jednostranný Dvoustranný	Povoluje oboustranný tisk
Duplexní vazba Delší strana Kratší strana	Určuje způsob, jakým se oboustranně vytisknuté stránky svážou a jak je orientován tisk na zadní straně listu (na stranách se sudými čísly) vzhledem k tisku na přední straně (na stranách s lichými čísly). Poznámky: <ul style="list-style-type: none"> • Výchozím nastavením výrobce je Delší strana. • Volba Delší strana určuje, že vazba má být na levém okraji stránek orientovaných na výšku a na horním okraji stránek orientovaných na šířku. • Volba Kratší strana určuje, že vazba má být na horním okraji stránek orientovaných na výšku a na levém okraji stránek orientovaných na šířku.
Orientace Automaticky Na výšku Na šířku	Určuje orientaci tiskové úlohy Poznámka: Výchozím nastavením výrobce je Automaticky.
Funkce N-up (více stránek na stranu) Vypnuto 2 str. na 1 3 str. na 1 4 str. na 1 6 str. na 1 9 str. na 1 12 str. na 1 16 str. na 1	Určuje, že se mají obrazy více stránek tisknout na jednu stranu listu papíru. Tato funkce je též známá jako Spořič papíru. Poznámky: <ul style="list-style-type: none"> • Výchozím nastavením výrobce je Vypnuto. • Vybrané číslo je počet obrazů stránek, které se budou tisknout na jednu stranu.
Rámeček N-up Žádný Souvislý	Tiskne rámeček kolem každého obrazu stránky, pokud se používá funkce N-up Poznámka: Výchozím nastavením výrobce je Žádný.
Uspořádání N-up (více stránek na listu) Horizontální Převrátit horizontálně Převrátit svisle Svisle	Určuje umístění více obrazů stránek, pokud se používá funkce N-up Poznámky: <ul style="list-style-type: none"> • Výchozím nastavením výrobce je Horizontální. • Umístění závisí na počtu obrazů a na jejich orientaci (na výšku nebo na šířku).

Položka nabídky	Popis
Oddělovací listy Žádný Mezi kopie Mezi úlohy Mezi stránky	Umisťuje list papíru mezi stránky, kopie nebo úlohy, podle zvolené hodnoty Poznámka: Výchozím nastavením výrobce je Žádný.
Zdroj oddělovacích listů Zásobník <x> Ruční podavač	Určuje zdroj papíru
Prázdné stránky Netisknout Vytisknout	Určuje, zda se mají do tiskové úlohy vkládat prázdné stránky. Poznámka: Výchozím nastavením výrobce je Netisknout.

Nastavení tisku

nabídka Nastavení

Položka nabídky	Popis
Jazyk tiskárny Emulace PCL Emulace PS Emulace PPDS	Nastaví výchozí jazyk tiskárny Poznámky: <ul style="list-style-type: none"> Emulace PCL používá ke zpracování tiskových úloh překladač jazyka PCL. Emulace PostScript používá ke zpracování tiskových úloh překladač jazyka PS. Výchozí tovární jazyk tiskárny je PCL. Nastavení výchozího jazyka tiskárny nezabrání softwarovému programu odesílat tiskové úlohy, které používají jiný jazyk tiskárny.
Oblast tisku Normální Celá stránka	Nastaví logické a fyzické oblasti tisku. Poznámky: <ul style="list-style-type: none"> Tato nabídka se nezobrazí, pokud je-li v nabídce Nastavení tiskárny povolena možnost Tisk bez okrajů. Výchozí tovární nastavení je Normální. Při pokusu o tisk dat do netisknutelné oblasti definované nastavením Normální ořízne tiskárna obrázky u okraje tisknutelné oblasti. Nastavení Celá stránka umožňuje přesunout obrázek do netisknutelné oblasti definované nastavením Normální, tiskárna však ořízne obrázky u okraje definovaného nastavením Normální. Nastavení Celá stránka se vztahuje pouze na stránky tištěné s využitím překladače jazyka PCL 5e. Toto nastavení nemá vliv na stránky tištěné s využitím překladače jazyka PCL XL nebo PostScript.
Stahovat do RAM Flash	Nastaví umístění, kam se mají uložit stažené zdroje Poznámky: <ul style="list-style-type: none"> Výchozí tovární nastavení je RAM. Při stahování souborů do paměti flash budou soubory umístěny do trvalého úložiště. Stažené soubory zůstanou v paměti flash i po vypnutí tiskárny. Ukládání stažených zdrojů do paměti RAM je dočasné. Tato nabídka se zobrazí, pouze pokud je nainstalována volitelná paměť flash.

Položka nabídky	Popis
Šetření zdrojů Zapnuto Vypnuto	Určí způsob správy dočasně stažených zdrojů, jako jsou například písma a makra uložená v paměti RAM, když tiskárna přijme úlohu, která vyžaduje více paměti, než je k dispozici. Poznámky: <ul style="list-style-type: none"> • Výchozí tovární nastavení je Vypnuto. Při nastavení Vypnuto bude tiskárna uchovávat stažené zdroje pouze do doby, dokud nebude vyžadována paměť. Stažené soubory jsou smazány, aby bylo možné zpracovat tiskové úlohy. • Při nastavení Zapnuto bude tiskárna uchovávat stažené zdroje během změn jazyka tiskárny a resetování tiskárny. Pokud v tiskárně dojde paměť, zobrazí se hlášení 38 Plná paměť a stažené soubory se neodstraní.
Pořadí tisku Vytisknout vše Abecedně Nejdříve nejstarší Nejdříve nejnovější	Určuje pořadí, v němž jsou tištěny pozdržené a důvěrné úlohy, pokud je zvolena možnost Tisknout vše. Poznámky: <ul style="list-style-type: none"> • Výchozí tovární nastavení je Abecedně. • Tiskové úlohy se na ovládacím panelu tiskárny vždy objevují v abecedním pořadí.

Nabídka Dokončování

Položka nabídky	Popis
Strany (oboustranný tisk) Jednostranný Dvoustranný	Určuje, zda je oboustranný tisk nastaven jako výchozí pro všechny tiskové úlohy Poznámky: <ul style="list-style-type: none"> • Výchozí tovární nastavení je jednostranný tisk. • Nastavení dvoustranného tisku prostřednictvím softwarového programu: jste-li uživateli systému Windows, klikněte na možnosti Soubor >Tisk a poté na Vlastnosti, Předvolby, Možnosti nebo Nastavení; jste-li uživateli systému Macintosh, zvolte možnosti File (Soubor) > Print (Tisk) a poté upravte nastavení v dialogovém okně a místních nabídkách tisku.
Oboustranné přeložení Delší strana Kratší strana	Určuje způsob, jakým se oboustranně vytisknuté stránky sváží a jak je orientován tisk na zadní straně listu (strany se sudými čísly) vzhledem k tisku na přední straně (strany s lichými čísly) Poznámky: <ul style="list-style-type: none"> • Výchozí tovární nastavení je Delší strana. • Volba Delší strana určuje, že vazba má být na levém okraji stránek orientovaných na výšku a na horním okraji stránek orientovaných na šířku. • Volba Kratší strana určuje, že vazba má být na horním okraji stránek orientovaných na výšku a na levém okraji stránek orientovaných na šířku.
Kopie 1–999	Určuje výchozí počet kopií pro každou tiskovou úlohu. Poznámka: Výchozí tovární nastavení je 1.
Prázdné strany Netisknout Tisk	Určuje, zda se mají do tiskové úlohy vkládat prázdné stránky Poznámka: Výchozí tovární nastavení je Netisknout.

Položka nabídky	Popis
Kompletovat Vyp. (1,1,1,2,2,2) Zap. (1,2,1,2,1,2)	Tato volba určuje, že při tisku více kopií má tiskárna klást jednotlivé stránky na sebe. Poznámky: <ul style="list-style-type: none"> • Výchozí tovární nastavení je Vypnuto. • Nastavení Zap znamená, že bude tisková úloha kladena postupně. • Obě nastavení umožňují tisk celé úlohy tolikrát, kolikrát je uvedeno v položce nabídky Kopie.
Oddělovací listy Žádný Mezi kopie Mezi úlohy Mezi listy	Určuje, zda se budou mezi výtisky vloženy prázdné oddělovací listy. Poznámky: <ul style="list-style-type: none"> • Výchozí tovární nastavení je Žádný. • Při použití hodnoty Mezi kopie se vloží mezi jednotlivé kopie tiskové úlohy prázdný list, pokud je zapnutá funkce Kompletování. Je-li funkce Kompletování vypnuta, mezi každou sadu vytištěných stránek se vloží prázdná stránka, například po všech prvních stránkách, po všech druhých stránkách atd. • Při použití hodnoty Mezi úlohy se vkládají prázdné listy mezi jednotlivé tiskové úlohy. • Při použití hodnoty stránky se vloží prázdný list za každou stránku tiskové úlohy. Toto nastavení je užitečné při tisku na průhledné folie nebo chcete-li do dokumentu vkládat prázdné listy na poznámky.
Zdroj oddělovacích listů Zásobník <x> Univerzální podavač	Určuje zdroj papíru pro oddělovací listy Poznámky: <ul style="list-style-type: none"> • Výchozí tovární nastavení je Zásobník 1 (standardní zásobník). • Konfiguraci univerzálního podavače v nabídce Papír je nutné nastavit na hodnotu Kazeta, aby se v nastaveních nabídky zobrazil Univerzální podavač.
Funkce N-up (více stránek na list) Vypnuto 2-up 3-up 4-up 6-up 9-up 12-up 16-up	Určuje, že se vícestránkové obrázky vytisknou na jednu stranu listu papíru Poznámky: <ul style="list-style-type: none"> • Výchozí tovární nastavení je Vypnuto. • Vybrané číslo je počet obrazů stran, které se budou tisknout na jednu stranu.
Řazení více stránek na list Horizontální Opačné horizontální Opačné vertikální Vertikální	Určuje umístění více obrazů stran při použití funkce N-up (více stránek na list) Poznámky: <ul style="list-style-type: none"> • Výchozí tovární nastavení je Horizontální. • Umístění závisí na počtu stránek a na jejich orientaci (na výšku nebo na šířku).
Orientace Automaticky Na šířku Na výšku	Určení orientace vícestránkového listu Poznámka: Výchozí tovární nastavení je Automaticky. Tiskárna volí mezi orientací na výšku a na šířku.
Ohraničení více stránek na list Žádný Plné	Tiskne rámeček kolem každého obrazu stránky při použití funkce N-up (více stránek na list) Poznámka: Výchozí tovární nastavení je Žádný.

nabídka Kvalita

Položka nabídky	Popis
Rozlišení tisku 300 dpi 600 dpi 1200 dpi 1200 Image Q 2400 Image Q	Určuje výstupní rozlišení tisku Poznámka: Výchozím nastavením výrobce je 600 dpi. Výchozím nastavením tiskárny je 1200 IQ.
Zvýraznění pixelu Vypnuto Písma Vodorovně Svisle Oběma směry	Zvyšuje tiskovou kvalitu drobných písem a grafických objektů Poznámky: <ul style="list-style-type: none"> • Výchozím nastavením výrobce je Vypnuto. • Hodnota Písma toto nastavení použije jen na text. • Hodnota Vodorovně upravuje sytost vodorovných čar textu a obrázků. • Hodnota Svisle upravuje sytost svislých čar textu a obrázků. • Hodnota „Oběma směry“ upravuje sytost vodorovných i svislých čar a obrázků.
Sytost toneru 1-10	Zesvětluje nebo ztmavuje tištěný výstup Poznámky: <ul style="list-style-type: none"> • Výchozím nastavením výrobce je 8. • Výběr menšího čísla může pomoci ušetřit toner.
Zvýr. jemn. linek Zapnuto Vypnuto	Umožňuje režim tisku vhodnější pro takové dokumenty, jakými jsou architektonické výkresy, mapy, elektrická schémata a vývojové diagramy Poznámky: <ul style="list-style-type: none"> • Výchozím nastavením výrobce je Vypnuto. • Chcete-li nastavit zvýraznění jemných linek pomocí vestavěného webového serveru, napište do okna prohlížeče adresu IP síťové tiskárny.
Korekce šedé Automaticky Vypnuto	Upravuje úroveň šedé tištěného výstupu. Poznámka: Výchozím nastavením výrobce je Automaticky.
Jas -6 až +6	Úprava nebo ztmavení vytištěného výstupu a úspora toneru. Poznámky: <ul style="list-style-type: none"> • Výchozím nastavením výrobce je 0. • Záporná hodnota ztmaví text, obrázky a grafiku. Kladná hodnota tyto objekty zesvětlí a ušetří toner.
Kontrast 0-5	Upravuje míru odlišnosti mezi úrovněmi šedi v tištěném výstupu. Poznámky: <ul style="list-style-type: none"> • Výchozím nastavením výrobce je 0. • Při vyšším nastavení jsou jednotlivé úrovně šedi navzájem odlišnější.

Nabídka Nástroje

Položka nabídky	Popis
Formátovat paměť flash Ano Ne	Naformátuje paměť flash. Pojem paměť flash označuje paměť, kterou do tiskárny přidáte nainstalováním volitelné paměťové karty. Výstraha—nebezpečí poškození: Během formátování paměti flash tiskárnu nevyvínejte. Poznámky: <ul style="list-style-type: none"> Má-li být tato položka nabídky dostupná, volitelná paměťová karta flash musí být v tiskárně nainstalována a musí správně fungovat. Volitelná paměťová karta flash nesmí být chráněna proti čtení/zápisu nebo zápisu. Volbou Ano vymažete všechna data uložená v paměti flash. Volba Ne zruší požadavek na formátování.
Hexadecimální trasování Aktivovat	Umožňuje nalézt zdroj problému s tiskovou úlohou. Poznámky: <ul style="list-style-type: none"> Je-li vybrána volba Aktivovat, veškerá data zasílaná na tiskárnu jsou vytištěna v hexadecimální a znakové reprezentaci a nejsou prováděny řídicí kódy. Hexadecimální trasování ukončíte nebo deaktivujete vypnutím nebo resetováním tiskárny.
Odhad pokrytí Vypnuto Zapnuto	Nabízí odhad procentuálního pokrytí stránky černou barvou. Odhad je vytištěn na samostatné stránce na konci každé tiskové úlohy. Poznámka: Výchozí tovární nastavení je Vypnuto.

Nabídka XPS

Položka nabídky	Popis
Str. s chybami tisku Vypnuto Zapnuto	Tiskne stránku s informacemi o chybách, včetně chyb s označením XML Poznámka: Výchozí nastavení výrobce je vypnuto.

Nabídka PDF

Položka nabídky	Popis
Na celou stránku Ano Ne	Přizpůsobení obsahu stránky formátu vybraného papíru Poznámka: Ne je výchozí tovární nastavení.
Anotace Netisknout Tisk	Tisk anotací v PDF Poznámka: Výchozí nastavení výrobce je Netisknout.

nabídka PostScript

Položka nabídky	Popis
Tisk PS chyb Zapnuto Vypnuto	Vytiskne stránku obsahující chybu PostScriptu. Poznámka: Výchozí tovární nastavení je Vypnuto.
Priorita fontu Rezydentní Flash	Určuje pořadí hledání písma. Poznámky: <ul style="list-style-type: none"> • Výchozím nastavením výrobce je Rezydentní. • Aby byla tato položka nabídky dostupná, musí být v tiskárně nainstalována a správně fungovat zformátovaná volitelná paměťová karta flash nebo pevný disk. • Volitelná paměťová karta flash nesmí být chráněna proti čtení/zápisu nebo zápisu nebo chráněna heslem. • Vyrovnávací paměť úloh nesmí být nastavena na 100 %.

nabídka Emulace PCL

Položka nabídky	Popis
Zdroj fontů Rezydentní Stahování Flash Všechny	Určuje sadu dostupných písem. Poznámky: <ul style="list-style-type: none"> • Výchozím nastavením výrobce je Rezydentní. Zobrazuje se výchozí sada fontů z výroby stažená do paměti RAM. • Hodnota Stahování se zobrazuje jen v případě, že existují nějaká stažená písma. Zobrazuje všechna stažená písma načtená do paměti RAM. • Nabídka Flash se zobrazí pouze v případě, když je nainstalovaná volitelná paměťová karta flash s fonty. • Volitelná paměťová karta musí být řádně naformátována a nesmí být chráněna proti čtení/zápisu nebo zápisu nebo chráněna heslem. • Vše zobrazuje všechny fonty dostupné pro libovolnou volbu.
Název písma <seznam písem>	Umožňuje zobrazit nebo změnit nastavení z výběrového seznamu.
Sada symbolů <seznam sad symbolů>	Umožňuje zobrazit nebo změnit nastavení z výběrového seznamu.
Nastavení emulace PCL Bodová velikost 1,00–1008,00	Změna bodové velikosti pro škálovatelné typografické fonty. Poznámky: <ul style="list-style-type: none"> • 12 je výchozím továrním nastavením. • Bodová velikost označuje výšku znaků ve fontu. Jeden bod se rovná přibližně 0,35 mm. • Bodové velikosti lze měnit po 0,25 bodu.

Položka nabídky	Popis
Nastavení emulace PCL Rozteč 0,08 až 100	Určení rozteč škálovatelných neproporcionálních písem Poznámky: <ul style="list-style-type: none"> • Výchozí nastavení výrobce je 10. • Velikost rozteče se odvíjí od počtu znaků s pevnou mezerou na jeden palec (cpi). • Rozteč lze měnit po krocích 0,01 cpi. • Pro neškálovatelné fonty s konstantní roztečí je rozteč zobrazena na displeji, ale nelze ji změnit.
Nastavení emulace PCL Orientace Na výšku Na šířku	Určuje orientaci textu a grafiky na stránce Poznámky: <ul style="list-style-type: none"> • Výchozí nastavení výrobce je Na výšku. • Při orientaci na výšku se text a grafika tiskne rovnoběžně s kratším okrajem stránky. • Při orientaci na šířku se text a grafika tiskne rovnoběžně s delším okrajem stránky.
Nastavení emulace PCL Řádků na stránku 1–255	Určuje počet řádků, které se vytisknou na každé stránce. Poznámky: <ul style="list-style-type: none"> • V USA je výchozí tovární nastavení 60. Mezinárodní tovární nastavení je 64. • Tiskárna nastaví velikost místa mezi řádky na základě nastavení Řádků na stránku, Velikost papíru a Orientace. Před změnou nastavení počtu řádků na stránku zvolte správný formát papíru a správnou orientaci.
Nastavení emulace PCL Šířka A4 198 mm 203 mm	Nastavení tiskárny pro tisk na papír formátu A4 Poznámky: <ul style="list-style-type: none"> • Výchozím nastavením výrobce je 198 mm. • Nastavení 203 mm nastaví šířku stránky tak, aby to umožňovalo tisk osmdesáti znaků s roztečí 10.
Nastavení emulace PCL Vkládat CR za LF Zapnuto Vypnuto	Nastavení automatického vložení znaku konce řádku (CR) po znaku LF (posun na další řádek). Poznámka: Výchozí tovární nastavení je Vypnuto.
Nastavení emulace PCL Vkládat LF za CR Zapnuto Vypnuto	Nastavení automatického posunu na další řádek (LF) za znakem pro konec řádku (CR). Poznámka: Výchozí tovární nastavení je Vypnuto.

Položka nabídky	Popis
<p>Přečíslování zásobníků</p> <p>Přiřadit univerzální podavač</p> <p>Vypnuto</p> <p>Žádná</p> <p>0–199</p> <p>Přiřadit zásobník <x></p> <p>Vypnuto</p> <p>Žádná</p> <p>0–199</p> <p>Přiřadit papír ručně</p> <p>Vypnuto</p> <p>Žádná</p> <p>0–199</p> <p>Přiřadit ruční podávání obálek</p> <p>Vypnuto</p> <p>Žádná</p> <p>0–199</p>	<p>Konfiguruje tiskárnu pro spolupráci se softwarem tiskárny nebo s programy, které používají jiné přiřazení zásobníků přihrádek a podavačů jako zdrojů.</p> <p>Poznámky:</p> <ul style="list-style-type: none"> • Výchozí tovární nastavení je Vypnuto. • Žádný není jako výběr k dispozici. To je zobrazeno, pouze když to je vybráno překladačem PCL 5. • Nastavení Žádný ignoruje příkaz Vybrat podávání papíru. • Položka 0–199 umožňuje přiřazení vlastního nastavení.
<p>Přečíslování zásobníků</p> <p>Zobrazení výrobního nastavení</p> <p>Univerzální podavač výchozí = 8</p> <p>Zásobník 1 výchozí = 1</p> <p>Zásobník 2 výchozí = 4</p> <p>Zásobník 3 výchozí = 5</p> <p>Zásobník 4 výchozí = 20</p> <p>Zásobník 5 výchozí = 21</p> <p>Obálka výchozí = 6</p> <p>Papír ručně výchozí = 2</p> <p>Obálka ručně výchozí = 3</p>	<p>Zobrazení výrobního nastavení přiřazeného jednotlivým zásobníkům nebo podavačům.</p> <p>Poznámky:</p> <ul style="list-style-type: none"> • Tiskárna podporuje jeden standardní zásobník na 250 listů a umožňuje instalovat pouze jeden volitelný zásobník, buď zásobník na 250 listů nebo na 550 listů. Proto se na vaši tiskárnu vztahují pouze hodnoty Zásobník 1 a Zásobník 2 • Výchozí tovární hodnoty se zobrazují i v případě, že není instalován zdroj papíru.
<p>Přečíslování zásobníků</p> <p>Obnovit výchozí</p> <p>Ano</p> <p>Ne</p>	<p>Vrácení přiřazení všech zásobníků a podavačů na výchozí nastavení od výrobce</p>

Nabídka PPDS

Položka nabídky	Popis
<p>Orientace</p> <p>Na výšku</p> <p>Na šířku</p>	<p>Nastavuje orientaci textu a grafiky na stránce.</p> <p>Poznámky:</p> <ul style="list-style-type: none"> • Výchozí nastavení výrobce je Na výšku. • V nabídce Emulace PCL existuje duplikace nastavení.

Položka nabídky	Popis
Řádků na stránku 1–255	Nastavuje počet řádků, které se vytisknou na každé stránce. Poznámky: <ul style="list-style-type: none"> • Výchozí tovární nastavení je 64. • Tiskárna nastaví velikost místa mezi řádky na základě nastavení Řádků na stránku, Velikost papíru a Orientace. Před změnou nastavení počtu řádků na stránku zvolte správný formát papíru a správnou orientaci.
Řádků na palec 0,25–30	Nastavuje počet řádků vytištěných na jeden palec. Poznámky: <ul style="list-style-type: none"> • Výchozí tovární nastavení je 6. • Počet řádků na palec lze zvyšovat a snižovat v krocích po 0,25 palce.
Formát stránky Tisk Celá stránka	Nastavuje logickou a fyzickou oblast tisku dané stránky. Poznámky: <ul style="list-style-type: none"> • Výchozí tovární nastavení je Tisk. Data k tisku jsou vzhledem k okrajům papíru pozičně ukotvena. • Je-li zvolena možnost Celá stránka, okraje dokumentu jsou vypočítány od levého horního rohu fyzického okraje stránky. • Mimo zvolenou oblast tisku nebude papír potištěn.
Znaková sada 1 2	Definuje výchozí znakovou sadu pro tiskové úlohy PPDS. Poznámky: <ul style="list-style-type: none"> • Výchozí tovární nastavení je 2. Znaková sada 2 sestává z tisknutelných znaků a symbolů jiných jazyků než americká angličtina. • Při volbě znakové sady 1 jsou zadávané hodnoty čteny jako příkazy tiskárně.
Hledat nejbližší Zapnuto Vypnuto	Nahrazuje chybějící font nejbližším podobným fontem. Poznámka: Výchozí tovární nastavení je Zapnuto. Nemá-li požadovaný font k dispozici, použije tiskárna font podobný.
Přečíslovat Zásobník 1 Vypnuto Zásobník 2	Konfiguruje tiskárnu pro spolupráci se softwarem tiskárny nebo s programy, které používají jiné přiřazení zásobníků přihrádek a podavačů jako zdrojů. Poznámky: <ul style="list-style-type: none"> • Výchozí tovární nastavení je Vypnuto. • Zásobník 2 je zobrazen, pouze pokud je nainstalován.
Vkládat CR za LF Zapnuto Vypnuto	Nastavení automatického vložení znaku konce řádku (CR) po znaku LF (posun na další řádek). Poznámky: <ul style="list-style-type: none"> • Výchozí tovární nastavení je Vypnuto. • V nabídce Emulace PCL existuje duplikace nastavení.
Vkládat LF za CR Zapnuto Vypnuto	Nastavení automatického posunu na další řádek (LF) za znakem pro konec řádku (CR). Poznámky: <ul style="list-style-type: none"> • Výchozí tovární nastavení je Vypnuto. • V nabídce Emulace PCL existuje duplikace nastavení.

nabídka HTML

Položka nabídky		Popis
Název písma Antique Olive Apple Chancery Arial MT Avant Garde Bodoni Bookman Chicago Clarendon Cooper Black Copperplate Coronet Courier Eurostile Garamond Geneva Gill Sans Goudy Helvetica Hoefler Text	Intl CG Times Intl Courier Intl Univers Joanna MT Letter Gothic Lubalin Graph Marigold MonaLisa Recut Monaco New CenturySbk New York Optima Oxford Palatino StempelGaramond Taffy Times TimesNewRoman Univers Zapf Chancery	Nastavuje výchozí písmo pro HTML dokumenty Poznámky: <ul style="list-style-type: none"> • Pro HTML dokumenty, které neurčují písmo, se použije Times. • Následující písma se objeví, jen když je nainstalovaná vhodná karta DBCS s písmo: HG-GothicB, MSung-Light, MD_DotumChe a MingMT-Light.

Položka nabídky	Popis
Velikost fontů 1 – 255 bodů	Nastavuje velikost výchozího písma pro HTML dokumenty Poznámky: <ul style="list-style-type: none"> • 12 bodů je výchozím nastavením výrobce. • Písmo lze zvyšovat v jednobodových přírůstcích.
Měřítko 1 – 400%	Určuje měřítko výchozího písma pro HTML dokumenty Poznámky: <ul style="list-style-type: none"> • Výchozí nastavení výrobce je 100 %. • Měřítko lze zvyšovat v krocích po 1 %.
Orientace Na výšku Na šířku	Nastavuje výchozí orientaci stránek HTML dokumentů Poznámka: Výchozím nastavením výrobce je Na výšku.
Velikost okraje 8 – 255 mm	Nastavuje okraj stránek HTML dokumentů Poznámky: <ul style="list-style-type: none"> • 19 mm je výchozím nastavením výrobce. • Velikost okraje lze zvyšovat v krocích po 1 mm.
Pozadí Netisknout Tisknout	Určuje, zda se bude do HTML dokumentů tisknout pozadí. Poznámka: Výchozí tovární nastavení je Tisk.

Nabídka Obrázek

Položka nabídky	Popis
Autom. přizpůsobit Zapnout Vypnout	Vybere optimální velikost papíru , měřítko a orientaci. Poznámky: <ul style="list-style-type: none"> • Zapnuto je výchozím továrním nastavením. • Zapnutím tohoto nastavení potlačíte nastavení měřítko a orientace u některých obrázků.
Invertovat Zapnout Vypnout	Invertuje dvoubarevné monochromatické obrázky Poznámky: <ul style="list-style-type: none"> • Výchozí nastavení výrobce je vypnuto. • Velikost písma může být zvyšována s krokem 1. • Toto nastavení se nevztahuje na obrázky GIF a JPEG.
Přizpůsobení Ukotvit vlevo nahoře Hledat nejbližší Ukotvit ve středu Přizpůsobit výšku/šířku Přizpůsobit výšku Přizpůsobit šířku	Přizpůsobí obrázek vybrané velikosti papíru Poznámky: <ul style="list-style-type: none"> • Přizpůsobit výšku/šířku je výchozí tovární nastavení. • Když je zapnuto Automatické přizpůsobení, je měřítko automaticky nastaveno na přizpůsobení výšky/šířky.
Orientace Na výšku Na šířku Opačně na výšku Opačně na šířku	Nastavuje orientaci obrázku Poznámka: Na výšku je výchozí tovární nastavení.

nabídka Nápověda

Nabídka nápověda se skládá ze stránek nápovědy, které jsou v tiskárně uloženy jako soubory typu PDF. Obsahují referenční informace o používání tiskárny a provádění úloh. Můžete volit tisk jednotlivých příruček nebo si vybrat možnost **Tisk všech příruček**, budete-li chtít vytisknout všechny najednou.

V tiskárně jsou uloženy v anglické, francouzské, německé a španělské verzi. Na disku CD se *softwarem a dokumentací* jsou k dispozici další jazykové verze.

Údržba tiskárny

Aby se udržela optimální kvalita tisku, je nutné pravidelně provádět určité úkony.

Čištění vnějšku tiskárny

- 1 Zkontrolujte, že je tiskárna vypnutá a její napájecí kabel je vyjmutý ze zásuvky rozvodné sítě elektrického proudu.

⚠ VÝSTRAHA—NEBEZPEČÍ ÚRAZU ELEKTRICKÝM PROUDEM: Abyste zabránili nebezpečí zasažení elektrickým proudem při čištění vnějšku tiskárny, vypojte nejdříve napájecí kabel ze zásuvky rozvodné sítě elektrického proudu a odpojte všechny ostatní kabely připojené k tiskárně.

- 2 Vyměňte veškerý papír z tiskárny.
- 3 Navlhčete vodou čistý hadřík, ze kterého se neuvolňují vlákna.

Výstraha—nebezpečí poškození: Nepoužívejte čisticí nebo saponátové prostředky pro domácnost, protože mohou poškodit povrchovou úpravu tiskárny.

- 4 Otřete pouze vnější povrch tiskárny.

Výstraha—nebezpečí poškození: Při použití vlhkého hadříku k čištění vnitřku tiskárny může dojít k jejímu poškození.

- 5 Před zahájením tisku nové tiskové úlohy se ujistěte, že jsou všechny části tiskárny zcela suché.

Čištění skleněné plochy skeneru

Pokud narazíte na problémy s kvalitou tisku, např. když se na kopírovaných nebo skenovaných obrazech objeví pruhy, vyčistěte označené oblasti.

- 1 Mírně navlhčete vodou měkký hadřík, ze kterého se neuvolňují vlákna, nebo papírový ručník.
- 2 Otevřete kryt skeneru.

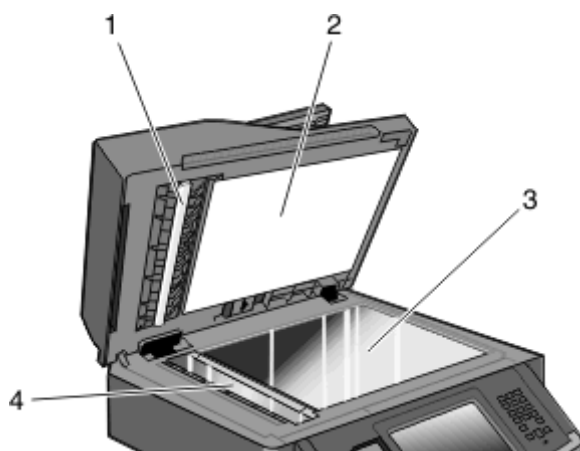

1	Bílá spodní strana krytu podavače ADF
2	Bílá spodní strana krytu skeneru

3	Skleněná plocha skeneru
4	Skleněná plocha podavače ADF

- 3 Otřete označené oblasti a nechte je vyschnout.
- 4 Zavřete kryt skeneru.

Čištění oddělovacích válečků podavače ADF

Poté, co pořídíte 50 000 kopií pomocí podavače ADF, vyčistěte oddělovací válečky podavače ADF.

- 1 Otevřete kryt podavače ADF.

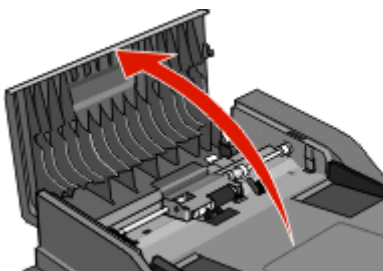

- 2 Uvolněte oddělovací váleček.

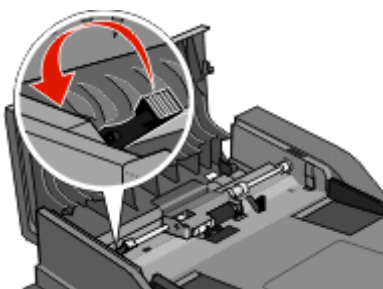

- 3 Vyměňte oddělovací váleček.

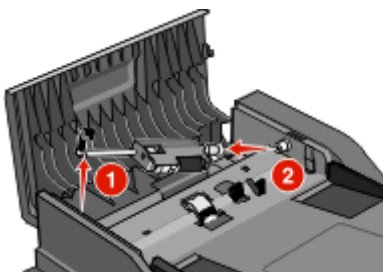

- 4 Oddělovací válečky očistěte pomocí čistého nechlupatícího hadříku namočeného ve vodě.

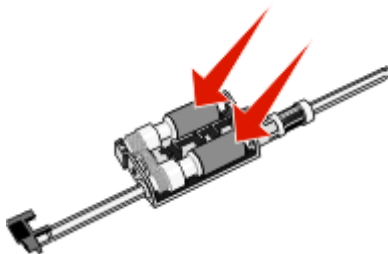

- 5 Znovu nainstalujte oddělovací váleček.

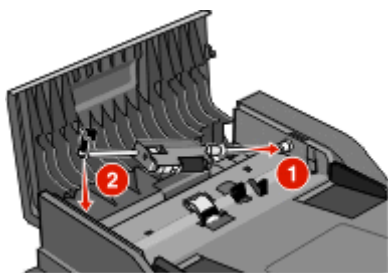

- 6 Oddělovací váleček zajistěte.

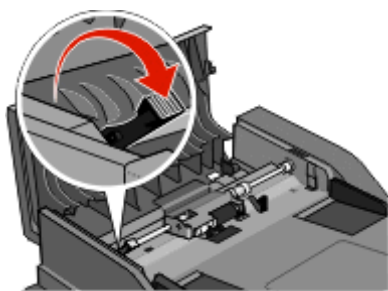

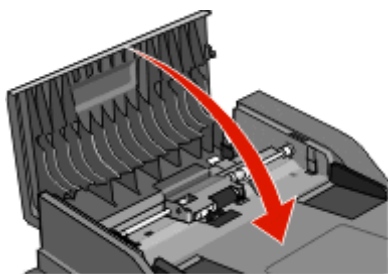

- 7 Zavřete kryt podavače ADF.



Úprava registrace skeneru

Registrace skeneru je proces, při němž se zarovnává oblast skenování s umístěním papíru. Při ruční úpravě registrace skeneru postupujte takto:

- 1 Vypněte tiskárnu.
- 2 Očistěte skleněnou plochu a víko skeneru.
- 3 Podržte stisknutá tlačítka  a , dokud se neobjeví ukazatel postupu.

- 4 Uvolněte tlačítka.
Tiskárna provede spouštěcí sekvenci a poté se zobrazí nabídka Diagnostika.
- 5 Pomocí šipky nahoru nebo dolů zvolte možnost **Test skeneru**.
- 6 Dotkněte se položky **Scanner Test (Test skeneru)**.
- 7 Pomocí šipky nahoru nebo dolů zvolte možnost **Ruční registrace skeneru**.
- 8 Dotkněte se položky **Scanner Manual Registration (Ruční registrace skeneru)**.
- 9 Pomocí šipek vlevo a vpravo změňte nastavení.
- 10 Dotkněte se položky **Submit (Odeslat)**.

Skladování spotřebního materiálu

K uskladnění spotřebního materiálu využijte chladné a čisté místo. Spotřební materiál skladujte správnou stranou nahoru v původním balení až do doby, kdy jej budete chtít použít.

Spotřební materiál nevystavujte:

- přímému slunci
- teplotám nad 35 °C
- vysoké vlhkosti (nad 80 %)
- slanému vzduchu
- žíravým plynům
- velkému množství prachu

Kontrola stavu spotřebního materiálu

Je-li zapotřebí doplnit některou z položek spotřebních materiálů nebo je-li zapotřebí údržby, na displeji se zobrazí zpráva.

Kontrola stavu spotřebního materiálu z ovládacího panelu tiskárny

- 1 Ověřte, že je tiskárna zapnutá a že je zobrazeno hlášení **Připravena**.
- 2 Na domovské obrazovce se dotkněte položky **Status/Supplies (Stav/spotřební materiál)**.

Poznámka: Pokud položka **Status/Supplies (Stav/spotřební materiál)** na domovské obrazovce není, vytiskněte si pro kontrolu stavu spotřebního materiálu stránku nastavení nabídek.

Kontrola stavu spotřebního materiálu z počítače na síti

Poznámka: Počítač musí být připojen do stejné sítě jako tiskárna.

- 1 Zadejte adresu IP tiskárny do adresního řádku webového prohlížeče.

Poznámka: Pokud adresu IP tiskárny neznáte, vytiskněte si stránku nastavení sítě a vyhledejte adresu IP v sekci TCP/IP.

- 2 Klepněte na **Device Status (Stav zařízení)**. Objeví se stránka stavu zařízení, na které se zobrazí shrnutí stavu spotřebního materiálu.

Objednání spotřebního materiálu

Výstraha—nebezpečí poškození: Škody způsobené použitím spotřebního materiálu nebo náhradního dílu nevyráběného výrobcem této tiskárny nejsou předmětem záruky. Použití spotřebního materiálu nebo náhradního dílu nevyráběného výrobcem této tiskárny může způsobit snížení kvality tisku.

Poznámka: Odhadovaná spotřeba náplní do tiskárny je odvozená od tisku na obyčejný papír formátu letter nebo A4.

Tiskárna připojená k síti

- 1 Zadáním adresy IP tiskárny do webového prohlížeče spusťte Webový konfigurační nástroj tiskárny Dell.
- 2 Klepněte na položku www.dell.com/supplies.

Tiskárna je připojena k počítači místně

- 1 Klepněte na tlačítko  nebo **Start**.
- 2 Klepněte na položku **Všechny programy** nebo **Programy** a potom vyberte v seznamu složku programu tiskárny.
- 3 Vyberte položku **Domovská stránka tiskárny**.
- 4 Zvolte vaši tiskárnu z rozbalovacího seznamu.
- 5 Klepněte na položku **Aplikace pro objednávání spotřebního materiálu tiskáren Dell**.
Otevře se okno **Objednat tonerové kazety**.
- 6 V seznamu vyberte příslušný model tiskárny.
- 7 Zadejte servisní číslo uvedené na štítku tiskárny Dell.

Poznámka: Servisní číslo je umístěno na vnitřní straně předního krytu tiskárny.

- 8 Klepněte na položku **Navštívit webové stránky pro objednání kazet Dell**.

Výměna spotřebního materiálu

Výměna tonerové kazety

Když se zobrazí zpráva **88 Kazeta téměř prázdná** nebo pokud je tisk vybledlý, vyjměte tonerovou kazetu. Kazetu silně protřepejte ze strany na stranu a směrem dopředu a dozadu, pak ji znovu vložte a pokračujte v tisku. Pokud třesení kazetou nepomůže zlepšit kvalitu tisku, vyměňte kazetu s tonerem.

Poznámka: Přibližné množství toneru zbývajících v kazetě můžete zjistit vytištěním stránky nastavení nabídek.

Postup výměny tonerové kazety:

- 1 Otevřete přední dvířka stisknutím tlačítka na levé straně tiskárny a sklopením dvířek.

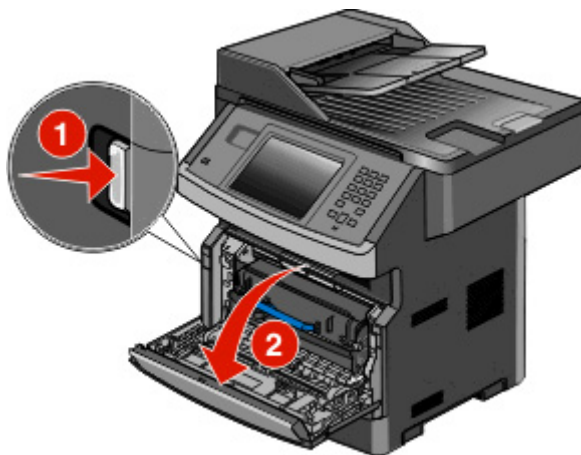

- 2 Stiskněte tlačítko na podstavě sady fotoválce. Pomocí držadla vytáhněte tonerovou kazetu nahoru a ven.

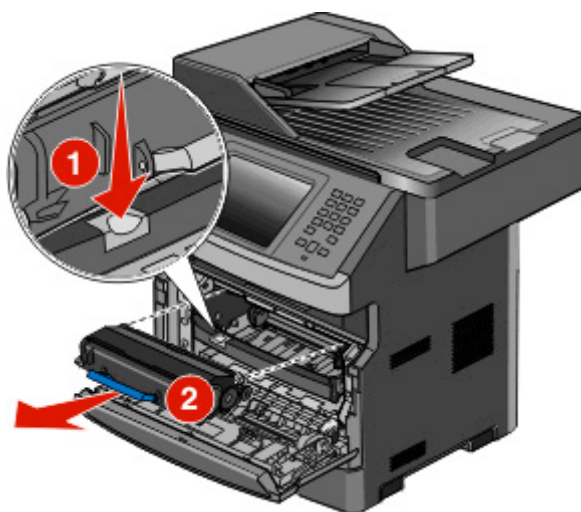

- 3 Rozbalte novou tonerovou kazetu.

Výstraha—nebezpečí poškození: Při výměně tonerové kazety nevystavujte soupravu fotoválce po delší dobu přímému slunečnímu záření. Delší vystavení přímému světlu může způsobit problémy s kvalitou tisku.

- 4 Otáčejte kazetou všemi směry, aby se toner rozprostřel.

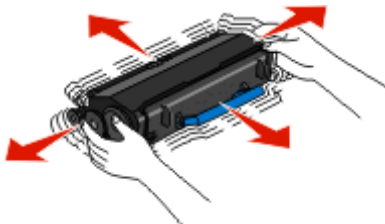

- 5 Nainstalujte novou tonerovou kazetu vyrovnáním válečků na tonerové kazetě s šipkami na sadě fotojednotky. Zasuňte kazetu toneru na doraz. Pokud je kazeta správně nainstalovaná, *zapadne* na své místo.

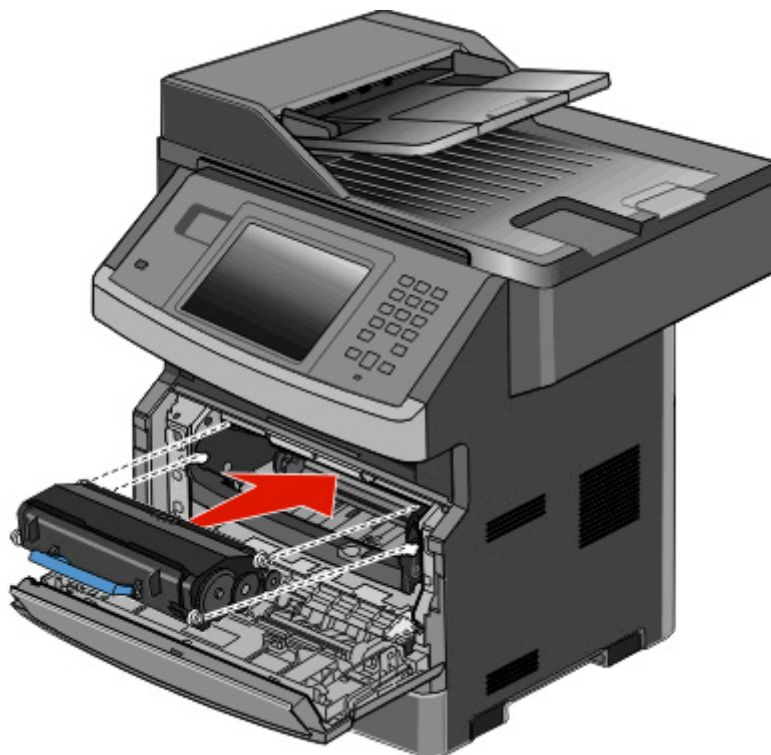

- 6 Uzavřete přední dvířka.

Výměna sady fotoválce

Před tím, než sada fotoválce dosáhne maxima stránek, vás tiskárna automaticky upozorní zobrazením hlášení **84 Varování, životnost sady fotoválce** nebo **84 Vyměňte sadu fotoválce** na displeji. Stav sady fotoválce můžete také zjistit na výtisku stránky nastavení nabídek.

Jakmile se poprvé objeví hlášení **84 Varování, životnost sady fotoválce** nebo **84 Vyměňte sadu fotoválce**, musíte okamžitě objednat novou sadu fotoválce. Zatímco tiskárna může pokračovat ve správné činnosti i po dosažení oficiálního konce životnosti sady fotoválce, kvalita tisku se významně zhorší.

Poznámka: Sada fotoválce je pouze jediná položka.

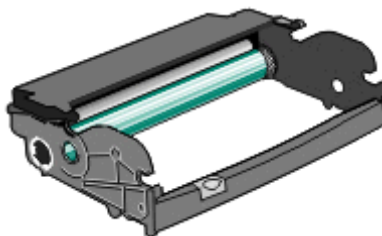

- 1 Otevřete přední dvířka stisknutím tlačítka na levé straně tiskárny a sklopením předního krytu.
- 2 Vytáhněte sadu fotoválce a tonerovou kazetu z tiskárny jako jeden celek zatažením za držadlo tonerové kazety.

Poznámka: Sada fotoválce a tonerová kazeta spolu tvoří jednotku.

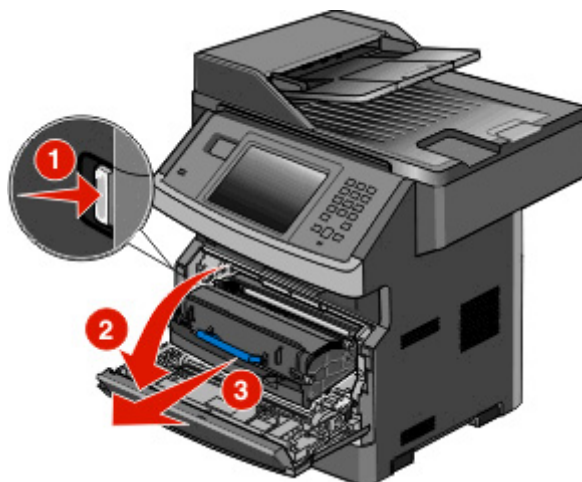

Jednotku položte na rovný a čistý povrch.

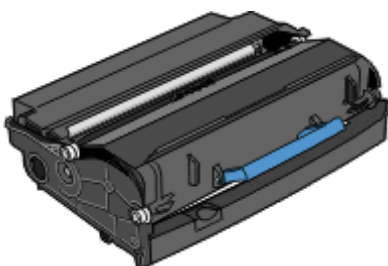

3 Stiskněte tlačítko na podstavě sady fotoválce. Pomocí držadla vytáhněte tonerovou kazetu nahoru a ven.



- 4 Vybalte novou sadu fotoválce. Dávejte pozor, abyste se nedotkli samotného fotoválce.

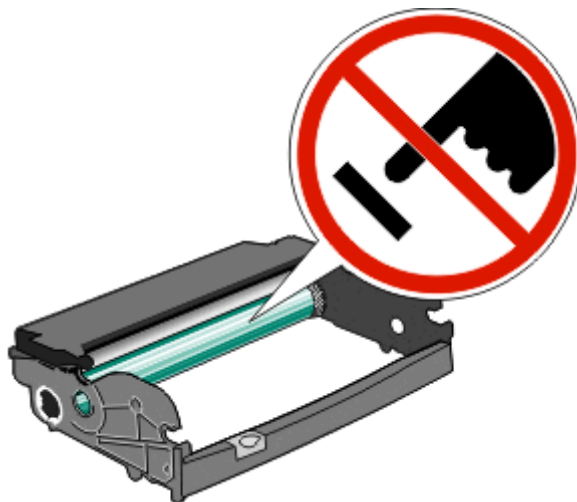

- 5 Vložte tonerovou kazetu do sady fotoválce tak, že zarovnáte válce na tonerové kazetě s vodítky. Zatlačte na tonerovou kazetu, dokud *nezapadne* na své místo.

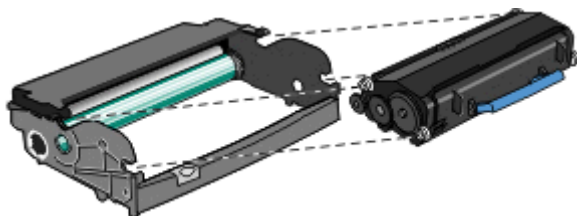

- 6 Vložte jednotku do tiskárny tak, že vyrovnáte šipky na vodítkách jednotky s šipkami na tiskárně. Zatlačte jednotku tak daleko, jak to jen půjde.

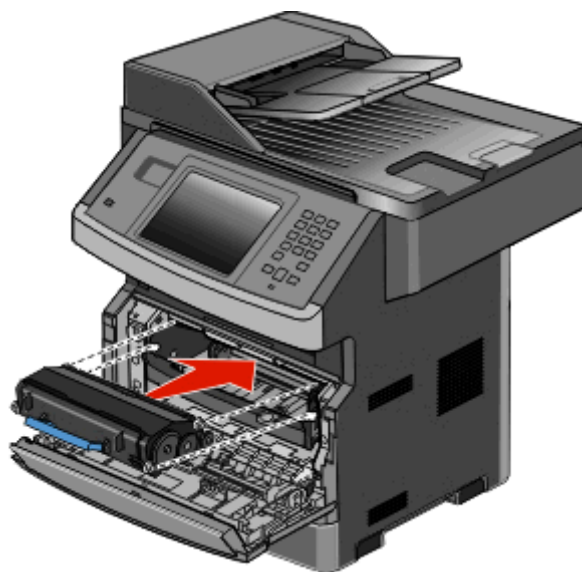

7 Po výměně jednotky fotoválce vynulujte počítadlo fotoválce. Pro resetování čítače se podívejte na tabulku s pokyny, jež byla dodána spolu se sadou fotoválce.

Výstraha—nebezpečí poškození: Vynulování počítadla fotoválce bez výměny fotoválce může způsobit poškození tiskárny a ukončení platnosti vaší záruky.

8 Uzavřete přední dvířka.

Recyklace produktů společnosti Dell

Chcete-li produkty společnosti Dell vrátit společnosti Dell za účelem recyklace:

- 1 Navštivte naši webovou stránku www.dell.com/recycling.
- 2 Vyberte ze seznamu svou zemi.
- 3 Postupujte podle pokynů na obrazovce.

Přemístění tiskárny

Výstraha—nebezpečí poškození: Poškození tiskárny způsobené nesprávným postupem při přemísťování není kryto zárukou.

⚠ VÝSTRAHA—NEBEZPEČÍ ÚRAZU: Hmotnost tiskárny převyšuje 18 kg (40 liber) a k jejímu bezpečnému přemístění je třeba dvou nebo více školených osob.

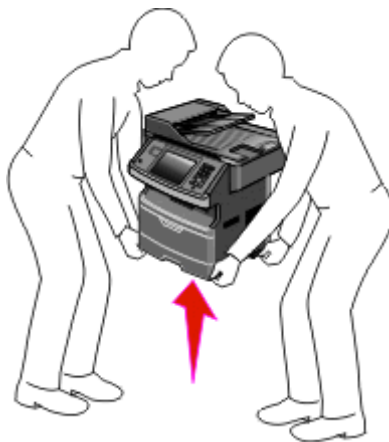

⚠ VÝSTRAHA—NEBEZPEČÍ ÚRAZU: Aby nedošlo ke zranění osob či poškození tiskárny, dodržujte tyto zásady:

- Pomocí vypínače vypněte tiskárnu a odpojte napájecí kabel ze zásuvky.
- Před manipulací odpojte od tiskárny všechny kabely.
- Ke zdvižení tiskárny použijte držadla po obou stranách tiskárny.
- Při pokládání tiskárny dejte pozor, abyste pod ní nenechali prsty.
- Před přípravou tiskárny se ujistěte, že je kolem ní dostatek místa. Další informace naleznete v části „Volba umístění tiskárny“ na str. 19.

Tiskárnu i s volitelným příslušenstvím lze bezpečně přemístit při dodržení těchto opatření:

- Pokud budete tiskárnu přemisťovat pomocí vozíku, vozík musí mít dostatečně velký povrch, který obsáhne celý její půdorys.
- Tiskárna musí zůstat ve vzpřímené poloze.
- Zabraňte prudkým otřesům a nárazům.

Přeprava tiskárny

Při přepravě tiskárny použijte původní obal nebo si v místě jejího zakoupení telefonicky objednejte náhradní přepravní sadu.

Administrativní podpora

Používání vestavěného webového serveru

Je-li tiskárna připojena k síti, k dispozici je vestavěný webový server pro řadu funkcí včetně:

- Virtuálního zobrazení ovládacího panelu tiskárny
- Kontrola stavu spotřebního materiálu tiskárny
- Konfigurování nastavení tiskárny
- Konfigurování nastavení sítě
- Prohlížení hlášení

Pro přístup k vestavěnému webovému serveru napište adresu IP tiskárny do adresního řádku svého webového prohlížeče.

Zjištění stavu zařízení

Na stránce stavu zařízení vestavěného webového serveru jsou zobrazena nastavení zásobníků, stav toneru v tonerové kazetě, zbývající procentuální životnost sady fotoválce a dalších součástí tiskárny. Stav zařízení zobrazíte takto:

- 1 Napište adresu IP tiskárny do adresního řádku svého internetového prohlížeče.

Poznámka: Pokud adresu IP tiskárny neznáte, vytiskněte si stránku nastavení sítě a vyhledejte adresu IP v sekci TCP/IP.

- 2 Klepněte na kartu **Device Status (Stav zařízení)**.

Nastavení e-mailových upozornění

Tiskárnu můžete nastavit tak, aby vám zasílala e-mailové zprávy, dochází-li materiál, nebo je-li zapotřebí vyměnit papír, přidat další nebo odstranit zaseknutý.

Jak nastavit e-mailová upozornění:

- 1 Napište adresu IP tiskárny do adresního řádku svého webového prohlížeče.

Poznámka: Jestliže neznáte adresu IP tiskárny, vytiskněte stránku nastavení sítě a vyhledejte adresu IP v části TCP/IP.

- 2 Klepněte na možnost **Settings (Nastavení)**.

- 3 V části Other Settings (Další nastavení) klepněte na možnost **E-mail Alert Setup (Nastavení e-mailových upozornění)**.

- 4 Vyberte položky pro oznámení a napište e-mailovou adresu.

- 5 Klepněte na tlačítko **Submit (Odeslat)**.

Poznámka: Pro nastavení e-mailového serveru se obraťte na pracovníka oddělení podpory.

Prohlížení hlášení

Pomocí zabudovaného webového serveru si můžete zobrazit různá hlášení. Tato hlášení vám budou oznamovat stav tiskárny, sítě a spotřebního materiálu.

Zobrazení hlášení síťové tiskárny:

- 1 Napište adresu IP tiskárny do adresního řádku svého webového prohlížeče.



Poznámka: Jestliže neznáte adresu IP tiskárny, vytiskněte stránku nastavení sítě a naleznete adresu IP v části TCP/IP.

- 2 Klepněte na položku **Reports** (Hlášení) a poté na typ hlášení, které chcete zobrazit.

Obnovení výchozích nastavení výrobce

Chcete-li zachovat seznam aktuálních nastavení nabídek pro budoucí použití, vytiskněte stránku nastavení nabídek, než obnovíte výchozí nastavení výrobce. Další informace naleznete v části „Tisk stránky nastavení nabídek“ na str. 51.

Výstraha—nebezpečí poškození: Obnova výchozích nastavení výrobce vrací většinu nastavení tiskárny k původním výchozím hodnotám výrobce. Výjimky zahrnují zobrazovací jazyk, vlastní formáty a hlášení, jakož i nastavení nabídky Síť/port. Všechny stažené soubory uložené v paměti RAM jsou odstraněny. Stažená data uložená v paměti flash nebo na pevném disku tiskárny zůstanou nedotčena.

- 1 Ověřte, že je tiskárna zapnutá a že je zobrazeno hlášení **Připravena**.
- 2 Na úvodní obrazovce se dotkněte položky .
- 3 Dotkněte se položky **Settings (Nastavení)**.
- 4 Dotkněte se položky **General Settings (Obecná nastavení)**.
- 5 Pomocí šipky dolů zvolte možnost **Výchozí tovární nastavení**.
- 6 Pomocí šipky doleva nebo doprava vyberte možnost **Obnovit nyní**.
- 7 Dotkněte se položky **Submit (Odeslat)**.
- 8 Dotkněte se položky .

Odstranění zaseknutých médií

Pečlivým výběrem papíru a jeho správným vkládáním můžete zabránit většině případů zaseknutí. Pokud k uvíznutí dojde, postupujte podle kroků uvedených v této části.

Chcete-li vymazat zprávu o zaseknutí papíru a obnovit tisk, uvolněte celou trasu papíru a stiskněte **Pokračovat**. Pokud je zapnuta funkce Napravit zaseknutí, vytiskne tiskárna novou kopii stránky, která se zasekla. Pokud je funkce Napravit zaseknutí nastavena na Auto, vytiskne tiskárna znovu zaseknutou stránku, pokud je k dispozici dostatek paměti.

Vysvětlení hlášení o zaseknutí a místech zaseknutí papíru

Poznámka: Jakékoliv hlášení vyřešíte odstraněním veškerého papíru nebo speciálního média z celé dráhy papíru.

Otevřete dvířka a vyjměte zásobníky, abyste získali přístup k místům zaseknutí. Následující obrázek zobrazuje možná místa zaseknutí:

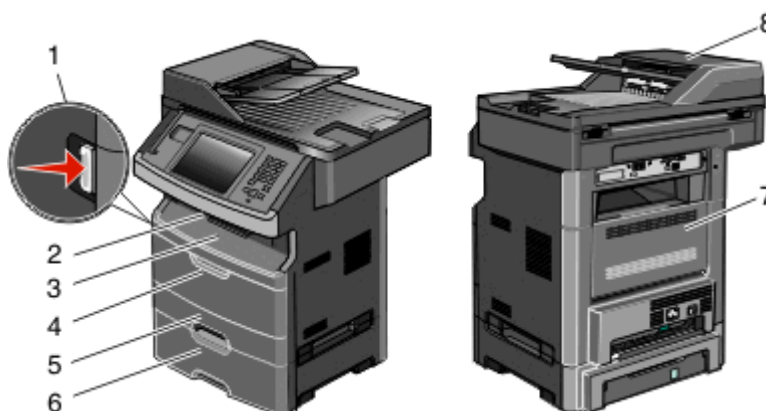

Přístupový bod	Popis
1	Stiskněte tlačítko a otevřete přední dvířka. Uvnitř se nachází tonerová kazeta a souprava fotoválce.
2	Standardní výstupní odkladač
3	Přední dvířka
4	Dvířka manuálního nebo univerzálního podavače
5	Standardní zásobník na 250 listů (zásobník 1)
6	Doplňkový zásobník na 550 listů (Zásobník 2)
7	Zadní dvířka
8	Automatický podavač dokumentů (ADF)

Číslo hlášení o zaseknutí a způsob přístupu ke každému zaseknutí

Číslo zaseknutí	Přístup k zaseknutí
200-201	Vyzkoušejte jednu nebo více z následujících možností: <ul style="list-style-type: none"> • Vyjměte zásobník 1. • Otevřete přední dvířka a vyjměte soupravu fotoválce.

Číslo zaseknutí	Přístup k zaseknutí
202	Otevřete přední dvířka a potom otevřete zadní dvířka.
231	Otevřete přední dvířka a potom otevřete zadní dvířka.
233	Vyjměte zásobník 1 a stiskněte páčku. Poznámka: Alternativní přístup k místu zaseknutí získáte otevřením předních dvířek a poté otevřením zadních dvířek.
234	Vyzkoušejte jednu nebo více z následujících možností: <ul style="list-style-type: none"> • Otevřete přední dvířka a potom otevřete zadní dvířka. • Vyjměte zásobník 1 a stiskněte páčku.
235	Odstraňte zaseknutý papír ze standardního výstupního odkladače.
240-249	Vyjměte zásobník 2.
250	Otevřete dvířka univerzálního podavače.
251	Otevřete dvířka univerzálního podavače.
290-295	Vyzkoušejte jednu nebo více z následujících možností: <ul style="list-style-type: none"> • Otevřete kryt automatického podavače dokumentů a poté vyjměte oddělovací válec. • Otevřete kryt skeneru. • Vyjměte zásobník ADF.

200 a 201 Zaseknutý papír

⚠ VÝSTRAHA—HORKÝ POVRCH: Vnitřek tiskárny může být horký. Aby se snížilo riziko poranění od horké součásti, nechte povrch před dotykem vychladnout.

1 Zásobník zcela vytáhněte.

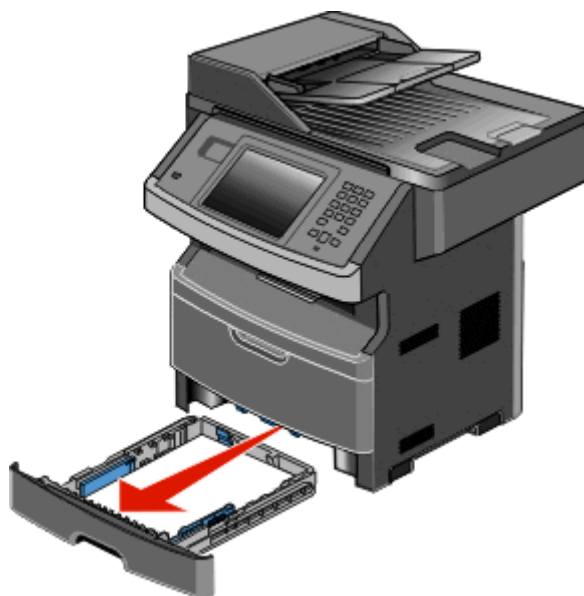

2 Odstraňte zaseknutý papír, pokud jej zde vidíte.



3 Pokud zaseknutý papír nevidíte, otevřete přední dvířka a vyjměte jednotku fotoválce a tonerovou kazetu.

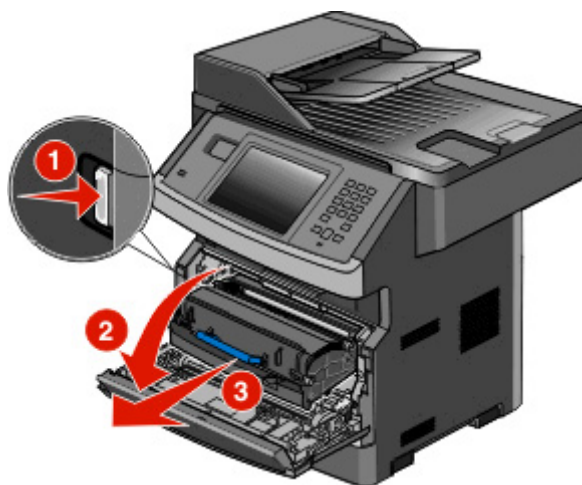

4 Zdvihněte chlopeň na přední straně tiskárny a odstraňte jakékoli uvízlé listy.

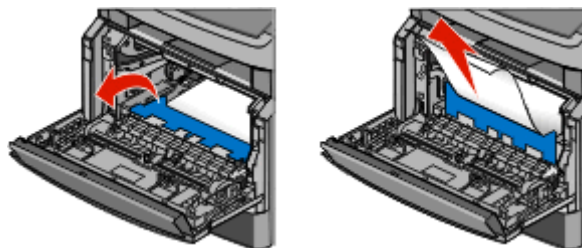

5 Pokud žádné uvízlé listy nevidíte, otevřete zadní dvířka.

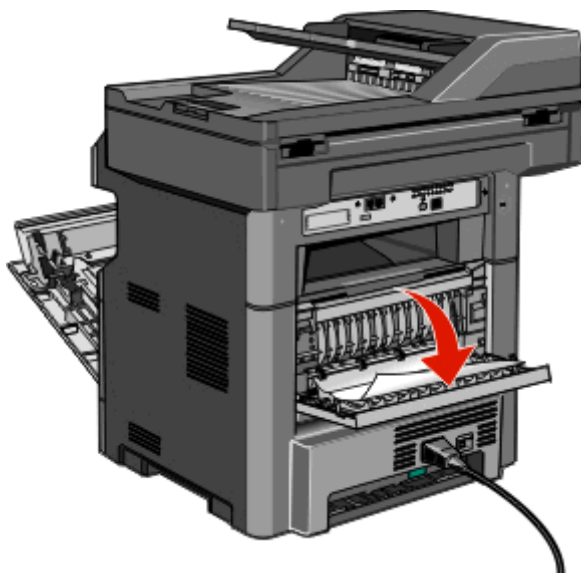

6 Odstraňte zaseknutí.

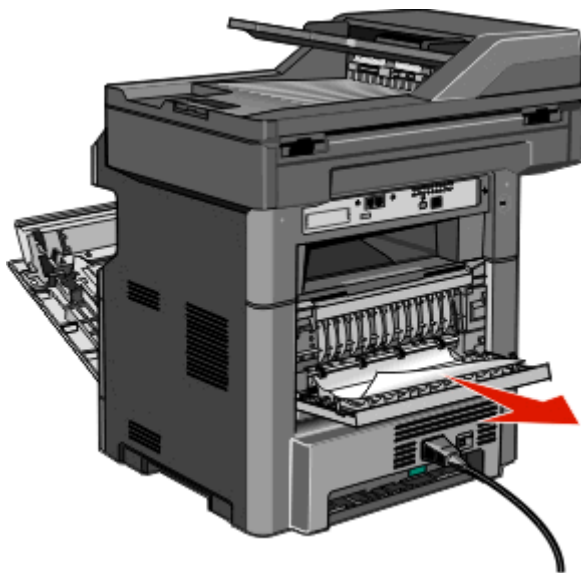

7 Zavřete zadní dvířka.

8 Vložte sadu fotoválce a tonerovou kazetu.

9 Zavřete přední dvířka.

10 Stiskněte **Continue (Pokračovat)**.

202 zaseknutý papír

Stisknutím **Stav/materiál** identifikujte místo zaseknutí. Pokud papír vyčnívá z tiskárny, vytáhněte papír z tiskárny a stiskněte **Continue (Pokračovat)**.

Pokud papír z tiskárny nevyčuhuje:

- 1 Stáhněte zadní dvířka.

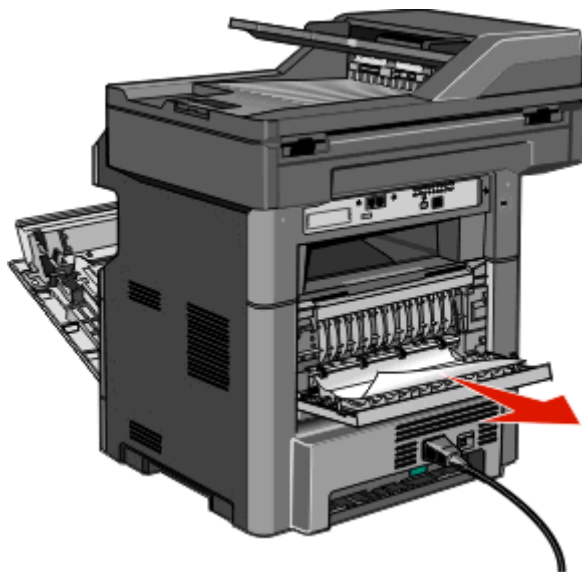

- 2 Odstraňte zaseknutý papír.
- 3 Zavřete zadní dvířka.
- 4 Stiskněte **Continue (Pokračovat)**.

231 uvízlý papír

⚠ VÝSTRAHA—HORKÝ POVRCH: Vnitřní části tiskárny mohou být horké. Abyste omezili riziko zranění způsobeného horkou součástí, nedotýkejte se povrchu, dokud nevychladne.

- 1 Otevřete přední dvířka.

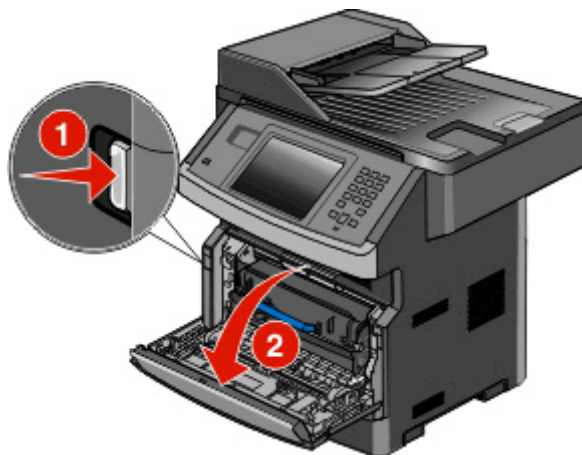

- 2 Otevřete zadní dvířka.

3 Vyměňte zaseknutý papír.

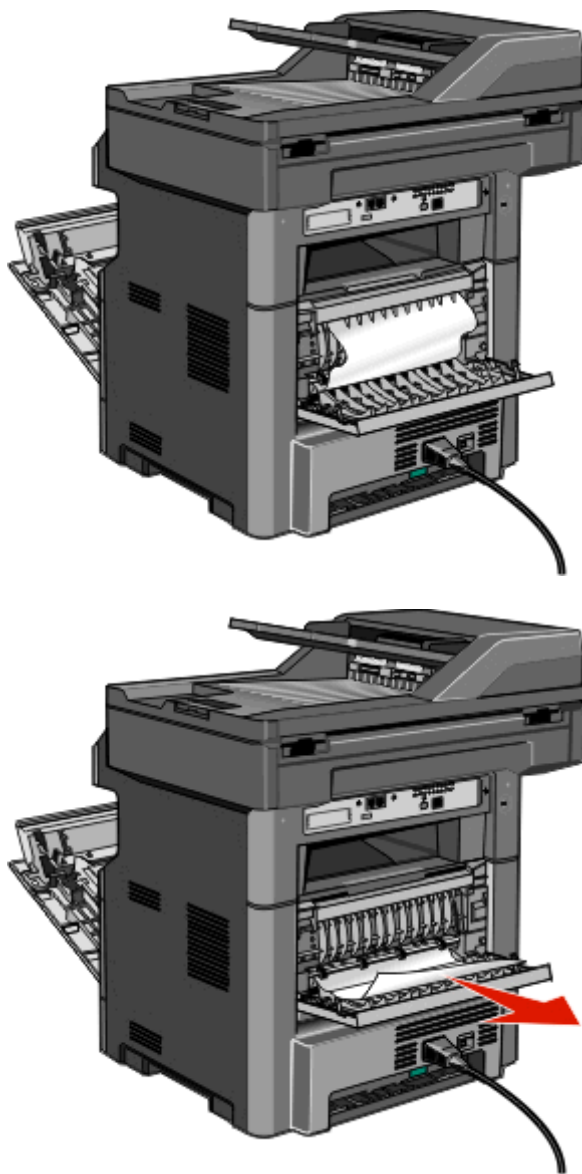

4 Zavřete zadní dvířka.

5 Uzavřete přední dvířka.

6 Klepněte na **Pokračovat**.

233 zaseknutý papír

- 1 Vyměňte zásobník z tiskárny.

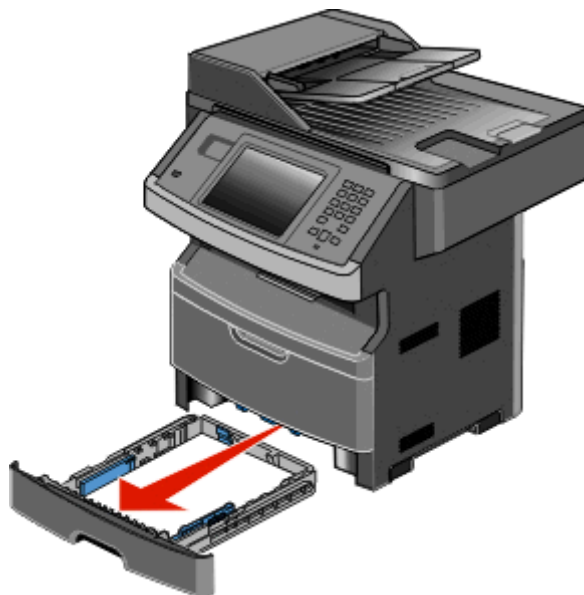

- 2 Najděte zobrazenou páčku, stáhněte ji dolů a uvolněte a vyjměte zaseknuté listy papíru.

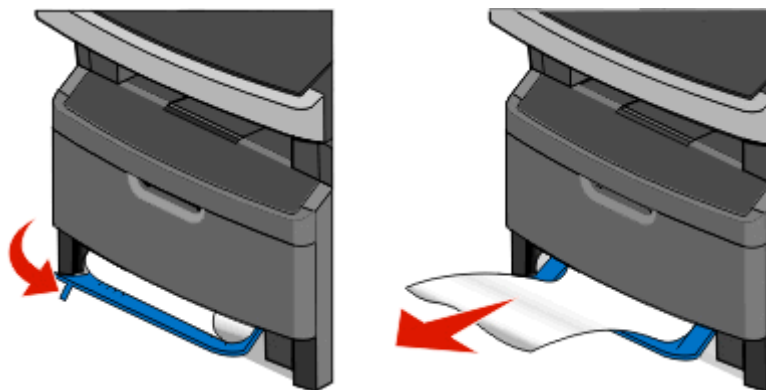

- 3 Vložte zpět zásobník.

- 4 Klepněte na **Pokračovat**.

Pokud ani toto neuvolní zaseknutí, řiďte se pokyny v „231 uvízlý papír“ na str. 239.

234 zaseknutý papír

Došlo k jednomu nebo více zaseknutím v oblasti duplexoru tiskárny. Pro nalezení a odstranění uvíznutých listů postupujte dle kroků:

- „231 uvízlý papír“ na str. 239
- „233 zaseknutý papír“ na str. 241

235 zaseknutý papír

- 1 Jemně vytáhněte zaseknutou stránku ze standardního výstupního odkladače.

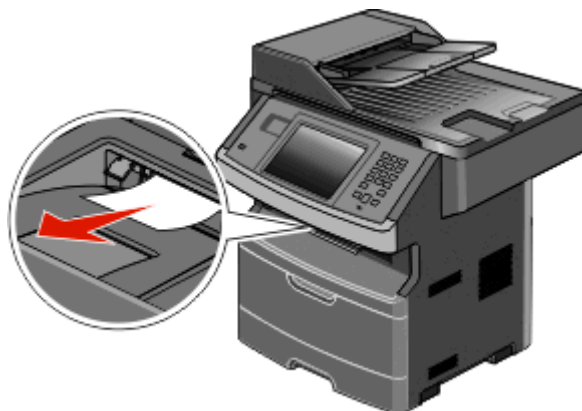

- 2 Stiskněte **Continue (Pokračovat)**.

240–249 uvíznutí papíru

- 1 Dotykem položky **Status/Supplies (Stav/spotřební materiál)** zjistěte, kde došlo k uvíznutí.
- 2 Vytáhněte standardní zásobník.
- 3 Odstraňte veškerý uvízlý papír.



- 4 Vložte zásobník a dotkněte se příkazu **Continue (Pokračovat)**.
- 5 Pokud hlášení o uvíznutí nezmizí, vytáhněte jakýkoli z volitelných zásobníků.

- 6 Vyměňte uvízlý papír a vložte zásobníky.
- 7 Dotkněte se položky **Continue (Pokračovat)**.

250 zaseknutý papír

- 1 Stiskněte **Status/Supplies (Stav/Spotřební mat.)** pro zjištění místa zaseknutí.
- 2 Vyměňte papír z univerzálního podavače.

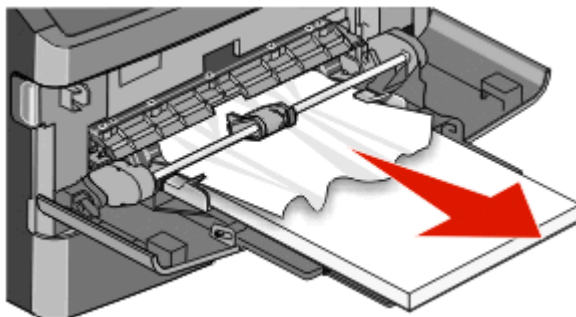

- 3 Ohněte listy papíru pro jejich uvolnění a poté je prolistujte. Papír nepřekládejte a nemačkejte. Srovnejte hrany podle rovné plochy.
- 4 Založte papír do univerzálního podavače.
- 5 Posuňte postranní vodící lištu dovnitř zásobníku, aby se mírně dotýkala okraje papíru.

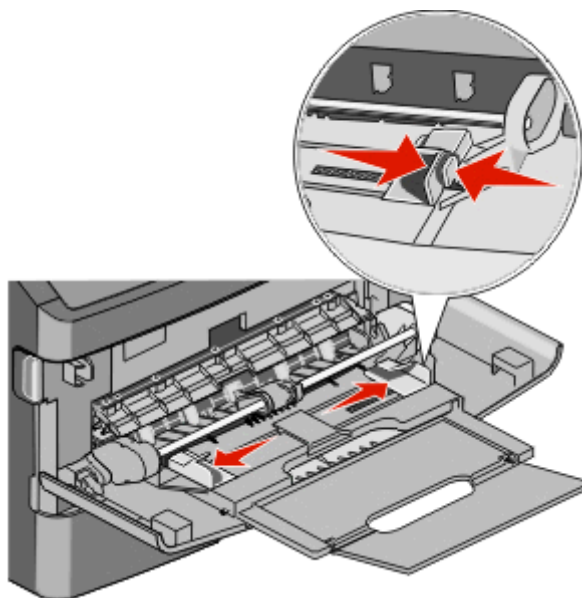

- 6 Stiskněte **Continue (Pokračovat)**.

251 zaseknutý papír

List papíru neprošel univerzálním podavačem. Pokud zaseknutý papír vidíte, jemně jej vytáhněte.

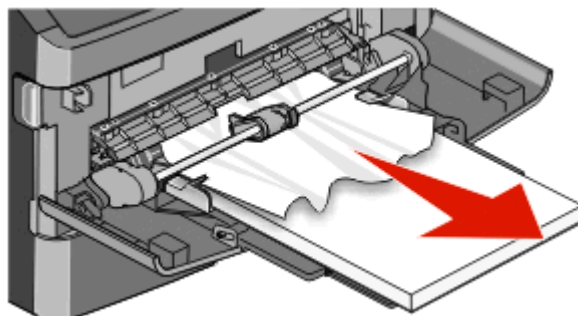

Pokud list není viditelný, postupujte takto:

- 1 Otevřete přední dvířka a poté vyjměte sadu fotoválce a tonerovou kazetu.

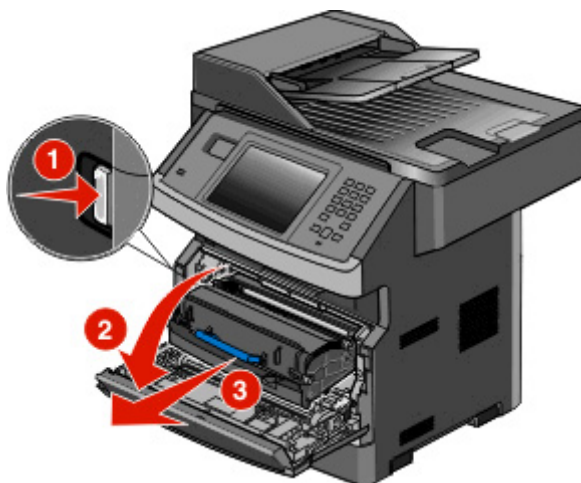

- 2 Zvedněte záklopku na přední straně tiskárny a odstraňte zaseknutý papír.

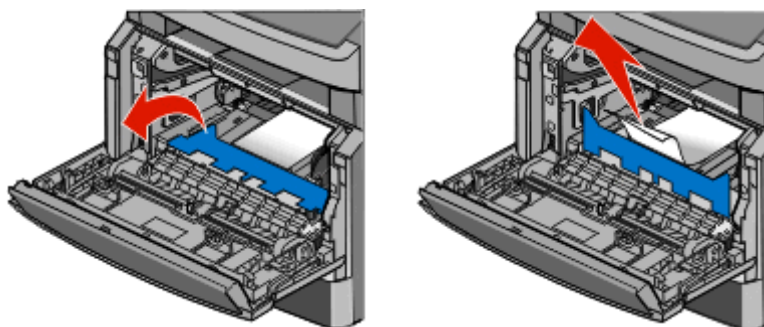

- 3 Zvovu založte sadu fotoválce a tonerovou kazetu.
- 4 Zavřete přední dvířka.
- 5 Stiskněte **Continue (Pokračovat)**.

290–294 uvíznutí papíru

Odstranění uvíznutí pod krytem podavače ADF

- 1 Vyjměte všechny předlohy z podavače ADF.
- 2 Otevřete kryt podavače ADF.

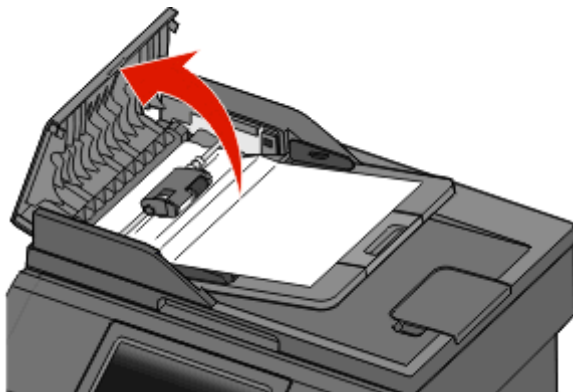

- 3 Uvolněte oddělovací váleček.

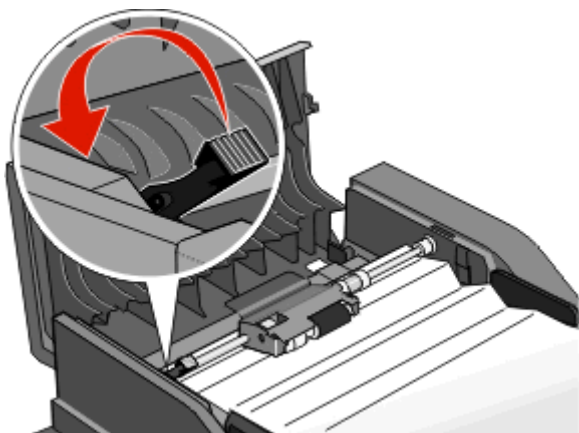

- 4 Vyjměte oddělovací váleček.

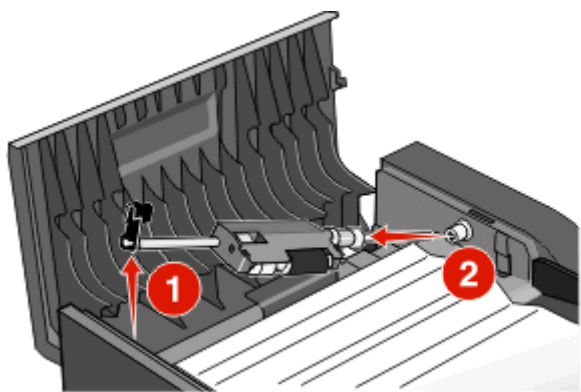

5 Odstraňte uvízlý papír.

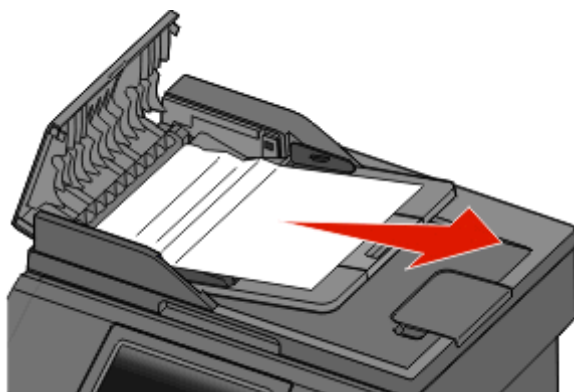

6 Znovu nainstalujte oddělovací váleček.

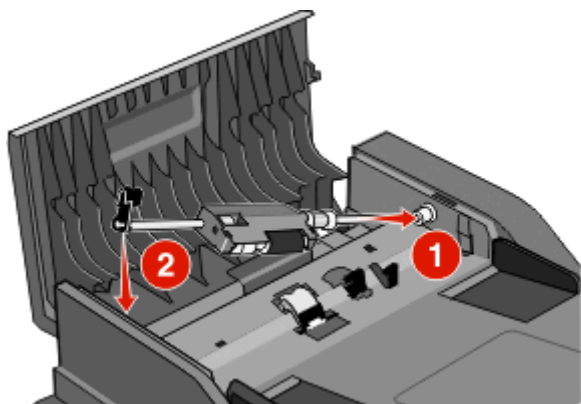

7 Zajistěte oddělovací váleček.

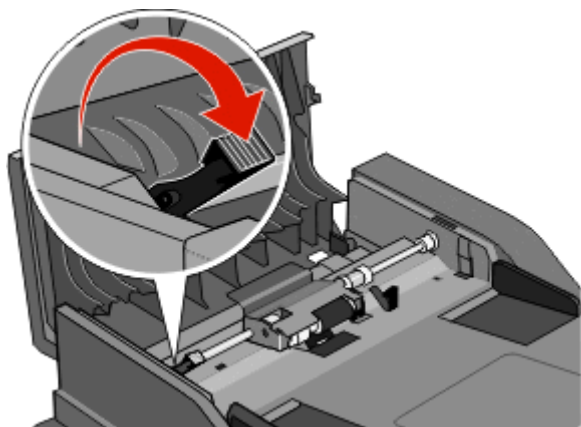

8 Zavřete kryt podavače ADF.

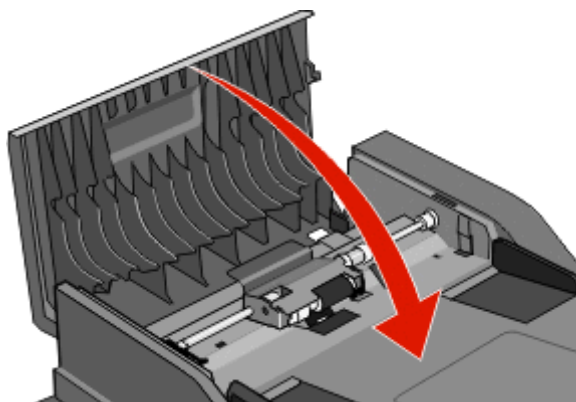

9 Dotkněte se položky **Continue (Pokračovat)**.

Odstranění zaseknutí v podavači ADF zdvihnutím krytu skeneru

1 Otevřete kryt skeneru a vyjměte veškeré uvízlé stránky.

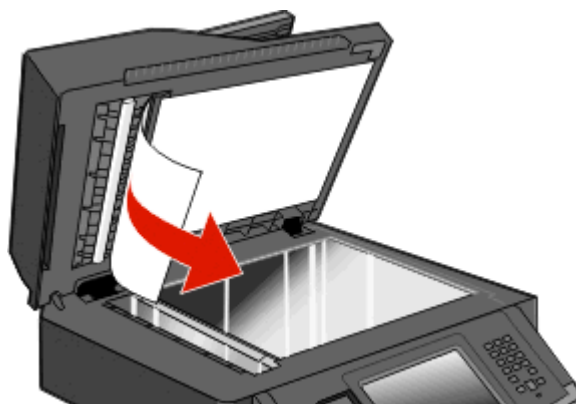

2 Dotkněte se položky **Continue (Pokračovat)**.

Odstranění uvíznutí v podavači ADF s duplexní funkcí

Pokud zhotovujete oboustrannou kopii s použitím podavače ADF a předloha uvízne, odstranění takového uvíznutí může vyžadovat provedení následujících kroků:

- 1 Vyjměte vstupní zásobník podavače ADF.

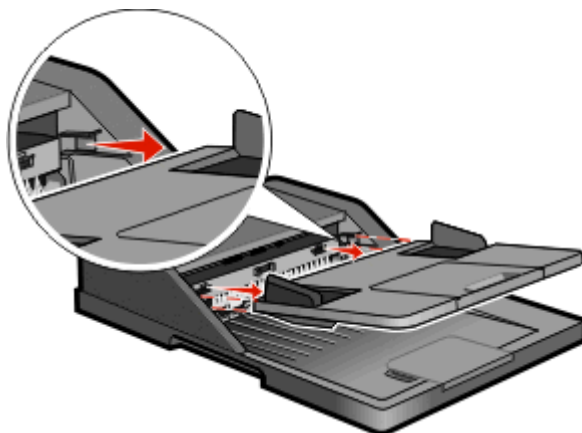

- 2 Vytáhněte uvízlý papír tahem za spodní okraj listu.

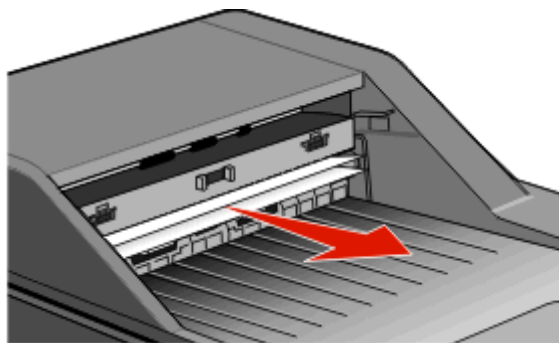

- 3 Znovu nainstalujte vstupní zásobník podavače ADF.

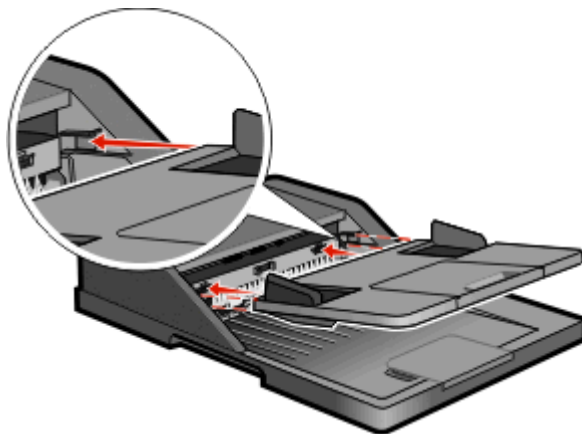

- 4 Dotkněte se položky **Continue (Pokračovat)**.

Řešení potíží

Řešení základních problémů s tiskárnou

Existují-li základní problémy s tiskárnou anebo neodpovídá-li tiskárna, ujistěte se, že:

- Napájecí kabel je připojen k tiskárně a do řádně uzemněné elektrické zásuvky.
- Elektrická zásuvka není vypnuta pomocí spínače nebo jističe.
- Tiskárna není připojena k přepěťové ochraně, zdroji nepřerušitelného napájení nebo prodlužovacím šňůrám.
- Ostatní elektronická zařízení zapojená do stejné zásuvky fungují.
- Tiskárna je zapnutá. Zkontrolujte vypínač tiskárny.
- Kabel tiskárny je pevně připojen k tiskárně a hostitelskému počítači, tiskovému serveru, k příslušenství či jinému síťovému zařízení.
- Všechny volitelné doplňky jsou řádně nainstalovány.
- Nastavení ovladače jsou správná.

Jakmile všechny tyto možnosti zkontrolujete, vypněte tiskárnu, počkejte asi 10 sekund a pak ji znovu zapněte. Tím se často problém vyřeší.

Ovládací panel tiskárny je prázdný nebo zobrazuje pouze diamanty.

Nezdařil se automatický test tiskárny. Vypněte tiskárnu, vyčkejte přibližně 10 sekund a poté ji znovu zapněte.

Pokud se nezobrazí hlášení **Připravena**, vypněte tiskárnu a kontaktujte zákaznickou podporu.

Popis hlášení tiskárny

Změňte <vstupní zdroj> na <název vlastního typu>

Můžete změnit aktuální zdroj papíru pro zbytek tiskové úlohy. Formátovaná stránka se vytiskne na papír vložený do vybraného zásobníku. To může způsobit oříznutí textu nebo obrázků. Vyzkoušejte jednu nebo více z následujících možností:

- Vyberte zásobník papíru se správným formátem nebo typem papíru.
- Klepnutím na **Použít aktuální [zdroj]** ignorujte zprávu a tiskněte ze zásobníku vybraného pro danou tiskovou úlohu.
- Klepnutím na **Pokračovat** budete pokračovat v tisku úlohy, pokud je do zásobníku zaveden papír správného formátu a typu a pokud je tento formát a typ uveden v nabídce Papír v ovládacím panelu tiskárny.

Poznámka: Klepnete-li na možnost Pokračovat a v zásobníku není žádný papír, nebude tisk úlohy pokračovat.

- Aktuální tiskovou úlohu lze zrušit klepnutím na **Zrušit úlohu**.

Změňte <vstupní zdroj> na <vlastní řetězec>

Můžete změnit aktuální zdroj papíru pro zbytek tiskové úlohy. Formátovaná stránka se vytiskne na papír vložený do vybraného zásobníku. To může způsobit oříznutí textu nebo obrázků. Vyzkoušejte jednu nebo více z následujících možností:

- Vyberte zásobník papíru se správným formátem nebo typem papíru.
- Klepnutím na **Použít aktuální [zdroj]** ignorujte zprávu a tiskněte ze zásobníku vybraného pro danou tiskovou úlohu.
- Klepnutím na **Pokračovat** budete pokračovat v tisku úlohy, pokud je do zásobníku zaveden papír správného formátu a typu a pokud je tento formát a typ uveden v nabídce Papír v ovládacím panelu tiskárny.

Poznámka: Klepnete-li na možnost Pokračovat a v zásobníku není žádný papír, nebude tisk úlohy pokračovat.

- Aktuální tiskovou úlohu lze zrušit klepnutím na **Zrušit úlohu**.

Změňte <vstupní zdroj> na <formát>

Můžete změnit aktuální zdroj papíru pro zbytek tiskové úlohy. Formátovaná stránka se vytiskne na papír vložený do vybraného zásobníku. To může způsobit oříznutí textu nebo obrázků. Vyzkoušejte jednu nebo více z následujících možností:

- Vyberte zásobník papíru se správným formátem nebo typem papíru.
- Klepnutím na **Použít aktuální [zdroj]** ignorujte zprávu a tiskněte ze zásobníku vybraného pro danou tiskovou úlohu.
- Klepnutím na **Pokračovat** budete pokračovat v tisku úlohy, pokud je do zásobníku zaveden papír správného formátu a typu a pokud je tento formát a typ uveden v nabídce Papír v ovládacím panelu tiskárny.

Poznámka: Klepnete-li na možnost Pokračovat a v zásobníku není žádný papír, nebude tisk úlohy pokračovat.

- Aktuální tiskovou úlohu lze zrušit klepnutím na **Zrušit úlohu**.

Změňte <vstupní zdroj> na <typ> <formát>

Nyní můžete změnit aktuální zdroj papíru pro zbytek tiskové úlohy. Formátovaná stránka se vytiskne na papír vložený do vybraného zásobníku. To může způsobit oříznutí textu či obrázků. Vyzkoušejte jeden či více následujících kroků:

- Zvolte zásobník papíru se správným formátem a typem papíru.
- Dotkněte se položky **Use current [src] (Použít aktuální [zdroj])**, čímž ignorujete hlášení a budete tisknout ze zásobníku vybraného pro tiskovou úlohu.
- Dotkněte se položky **Continue (Pokračovat)**, čímž budete pokračovat v tiskové úloze, bude-li v zásobníku založen správný formát a typ papíru a tento formát a typ papíru bude vybrán z nabídky Papír na ovládacím panelu tiskárny.

Poznámka: Pokud se plošky Pokračovat dotknete, když nebude v zásobníku žádný papír, úloha nebude pokračovat.

- Dotkněte se položky **Cancel job (Zrušit úlohu)**, zrušíte tím aktuální tiskovou úlohu.

Zkontrolujte připojení zásobníku <x>

Zkuste jeden nebo více následujících kroků:

- Vypněte tiskárnu a poté ji znovu zapněte.

Jestliže se chyba vyskytne podruhé:

- 1 Vypněte tiskárnu.
- 2 Odpojte napájecí kabel z elektrické zásuvky.

- 3 Vyjměte zásobník.
- 4 Znovu připojte zásobník.
- 5 Připojte napájecí kabel k řádně uzemněné elektrické zásuvce.
- 6 Restartujte tiskárnu.

Jestliže se chyba vyskytne znovu:

- 1 Vypněte tiskárnu.
 - 2 Odpojte napájecí kabel z elektrické zásuvky.
 - 3 Vyjměte zásobník.
 - 4 Obraťte se na zákaznickou podporu.
- Stiskněte **Continue (Pokračovat)**, odstraníte tak hlášení a budete tisknout bez použití zásobníku.

Zavřete dvířka nebo vložte kazetu

Kazeta chybí anebo není správně založena. Vložte kazetu a zavřete všechna dvířka a kryty.

Zavřete přední dvířka

Zavřete přední dvířka tiskárny.

Poškozený disk

Tiskárna se pokusila o obnovu poškozeného pevného disku, přesto nebylo možné pevný disk opravit. Pevný disk je nutné znovu naformátovat.

Dotkněte se plošky **Reformat disk (Znovu naformátovat disk)**, tím naformátujete disk a odstraníte hlášení.

Poznámka: Formátování disku odstraní všechny soubory, které jsou na disku momentálně uložené.

Není nastaven server SMTP. Obraťte se na správce systému.

Došlo k chybě na serveru SMTP nebo server SMTP není správně nakonfigurovaný. Dotykem povelu **Continue (Pokračovat)** odstraníte hlášení. Pokud se hlášení objeví znovu, kontaktuje osobu, která zajišťuje podporu vašeho systému.

K modemu není připojena analogová linka, fax je vypnutý.

Tiskárna nedetekuje analogovou telefonní linku, takže fax je vypnutý. Připojte tiskárnu k analogové telefonní lince.

Paměť zaplněna, nelze tisknout faxy

Pro tisk faxové úlohy není k dispozici dostatek paměti.

Dotkněte se položky **Continue (Pokračovat)**. Odstraní tím hlášení a nebudete tisknout. Pozdržené faxy budou mít snahu se vytisknout po restartu tiskárny.

Paměť faxu je plná

Pro odeslání faxové úlohy není k dispozici dostatek paměti.

Dotykem povelu **Continue (Pokračovat)** odstraníte hlášení.

Nefunguje faxový oddíl. Obráťte se na správce systému.

Zdá se, že je faxový oddíl porušený. Zkuste jeden nebo více následujících kroků:

- Dotykem povelu **Continue (Pokračovat)** odstraníte hlášení.
- Tiskárnu resetujte vypnutím a zapnutím. Pokud se hlášení objeví znovu, kontaktuje osobu, která zajišťuje podporu vašeho systému.

Není nastaven faxový server „Na formát“. Obráťte se na správce systému.

Tiskárna je v režimu faxového serveru, ale nastavení faxového serveru nebylo dokončeno.

Zkuste jeden nebo více následujících kroků:

- Dotykem povelu **Continue (Pokračovat)** odstraníte hlášení.
- Proveďte nastavení faxového serveru. Pokud se hlášení objeví znovu, kontaktuje osobu, která zajišťuje podporu vašeho systému.

Některé pozdržené úlohy nebyly obnoveny

Dotekem povelu **Continue (Pokračovat)** odstraňte určenou úlohu.

Poznámka: Některé pozdržené úlohy nebyly obnoveny Zůstávají na pevném disku a jsou nedostupné.

37 Nedostatek paměti, některé pozdržené úlohy nebudou obnoveny

Tiskárna nebyla schopna obnovit některé nebo všechny důvěrné nebo pozdržené úlohy uložené na pevném disku tiskárny.

Dotykem povelu **Continue (Pokračovat)** odstraníte hlášení.

57 Změna konfigurace, pozdržené úlohy nebyly obnoveny

Od doby, kdy byly úlohy uloženy na pevný disk tiskárny, došlo v tiskárně ke změně, která pozdržené úlohy znehodnotila. Možné změny mohou být tyto:

- Byl aktualizován firmware tiskárny.
- Byly odebrány volitelné doplňky pro vstup nebo výstup papíru či oboustranný tisk, potřebné pro tiskovou úlohu.
- Tisková úloha byla vytvořena pomocí dat ze zařízení připojeného k portu USB a toto zařízení již k portu není připojené.
- Pevný disk tiskárny obsahuje úlohy, které byly uloženy, když byl disk nainstalován v jiném modelu tiskárny.

Dotykem povelu **Continue (Pokračovat)** odstraníte hlášení.

Vložte do <vstupní zdroj> <název vlastního typu>

Vyzkoušejte jednu nebo více z následujících možností:

- Založte do zásobníku určený papír.
- Klepnutím na tlačítko **Pokračovat** odstraňte hlášení a pokračujte v tisku.
Pokud tiskárna nalezne zásobník, který obsahuje papír správného typu a formátu, použije papír z tohoto zásobníku. Pokud tiskárna nenalezne zásobník, který obsahuje papír správného typu a formátu, provede tisk z výchozího zdroje.
- Zrušte probíhající úlohu.

Vložte do <vstupního zdroje> <vlastní řetězec>

Vyzkoušejte jeden či více následujících kroků:

- Založte do zásobníku určený papír.
- Dotkněte se položky **Continue (Pokračovat)**. Odstraní tím hlášení a budete pokračovat v tisku.
Když tiskárna nalezne zásobník, který obsahuje papír správného druhu a formátu, zavede papír z tohoto zásobníku. Pokud tiskárna nenalezne zásobník, který obsahuje papír správného typu a formátu, provede tisk na papír z výchozího zdroje.
- Zrušit probíhající úlohu.

Vložte do <vstupního zdroje> <formát>

Vyzkoušejte jeden či více následujících kroků:

- Založte do zásobníku určený papír.
- Dotkněte se položky **Continue (Pokračovat)**. Odstraní tím hlášení a budete pokračovat v tisku.
Když tiskárna nalezne zásobník, který obsahuje papír správného druhu a formátu, zavede papír z tohoto zásobníku. Pokud tiskárna nenalezne zásobník, který obsahuje papír správného typu a formátu, provede tisk na papír z výchozího zdroje.
- Zrušit probíhající úlohu.

Vložte do <vstupního zdroje> <typ> <formát>

Vyzkoušejte jeden či více následujících kroků:

- Založte do zásobníku určený papír.
- Dotkněte se položky **Continue (Pokračovat)**. Odstraní tím hlášení a budete pokračovat v tisku.
Když tiskárna nalezne zásobník, který obsahuje papír správného druhu a formátu, zavede papír z tohoto zásobníku. Pokud tiskárna nenalezne zásobník, který obsahuje papír správného typu a formátu, provede tisk na papír z výchozího zdroje.
- Zrušit probíhající úlohu.

Vložte do ručního podavače <název vlastního typu>

Vyzkoušejte jednu nebo více z následujících možností:

- Do univerzálního podavače vložte určený papír.
- Klepnutím na tlačítko **Pokračovat** odstraňte hlášení a pokračujte v tisku.
Pokud tiskárna nalezne zásobník, který obsahuje papír správného typu a formátu, použije papír z tohoto zásobníku.
Pokud tiskárna nenalezne zásobník, který obsahuje papír správného typu a formátu, provede tisk z výchozího zdroje.
- Zrušte probíhající úlohu.

Vložte do ručního podavače <vlastní řetězec>

Vyzkoušejte jednu nebo více z následujících možností:

- Do univerzálního podavače vložte určený papír.
- Klepnutím na tlačítko **Pokračovat** odstraňte hlášení a pokračujte v tisku.
Pokud tiskárna nalezne zásobník, který obsahuje papír správného typu a formátu, použije papír z tohoto zásobníku.
Pokud tiskárna nenalezne zásobník, který obsahuje papír správného typu a formátu, provede tisk z výchozího zdroje.
- Zrušte probíhající úlohu.

Vložte do ručního podavače <formát>

Vyzkoušejte jednu nebo více z následujících možností:

- Do univerzálního podavače vložte určený papír.
- Klepnutím na tlačítko **Pokračovat** odstraňte hlášení a pokračujte v tisku.
Pokud tiskárna nalezne zásobník, který obsahuje papír správného typu a formátu, použije papír z tohoto zásobníku.
Pokud tiskárna nenalezne zásobník, který obsahuje papír správného typu a formátu, provede tisk z výchozího zdroje.
- Zrušte probíhající úlohu.

Vložte do ručního podavače <typ> <formát>

Vyzkoušejte jeden či více následujících kroků:

- Vložte do univerzálního podavače určený papír.
- Dotkněte se položky **Continue (Pokračovat)**. Odstraní tím hlášení a budete pokračovat v tisku.
Když tiskárna nalezne zásobník, který obsahuje papír správného druhu a formátu, zavede papír z tohoto zásobníku.
Pokud tiskárna nenalezne zásobník, který obsahuje papír správného typu a formátu, provede tisk na papír z výchozího zdroje.
- Zrušit probíhající úlohu.

Odeberte papír z výstupního odkladače

Odeberte stoh papíru ze standardního výstupního odkladače.

Obnovit pozdržené úlohy?

Zkuste jeden nebo více následujících kroků:

- Dotykem povelu **Continue (Pokračovat)** obnovte všechny podržené úlohy uložené na pevném disku tiskárny.
- Dotkněte se možnosti **Do not restore (Neobnovovat)**, pokud nechcete žádné tiskové úlohy obnovit.

Nepodporované USB zařízení, odeberte jej, prosím.

Odeberte neznámé USB zařízení.

Nepodporovaný rozbočovač USB, odeberte jej, prosím.

Odeberte neznámý rozbočovač USB.

Nepodporovaný disk

Byl nainstalován nepodporovaný pevný disk tiskárny. Vyjměte nepodporované zařízení a nainstalujte podporované.

30.yy Chybná náplň, vyměňte kazetu

Je nainstalována nepodporovaná naplněná tonerová kazeta. Vyjměte tonerovou kazetu a nainstalujte novou.

31.yy Vyměňte vadnou či chybějící kazetu

Tonerová kazeta buď chybí nebo nepracuje správně.

Zkuste jeden či více z následujících kroků:

- Vyjměte tonerovou kazetu a poté ji znovu nainstalujte.
- Vyjměte tonerovou kazetu a nainstalujte novou.

32.yy Kazeta s tímto číslem není zařízením podporována

Vyjměte tonerovou kazetu a nainstalujte podporovanou kazetu.

34 Krátký papír

Zkuste jeden nebo více následujících kroků:

- Vložte vhodný papír nebo jiné speciální médium do správného zásobníku.
- Pro odstranění hlášení a vytištění úlohy s použitím jiného zásobníku na papír se dotkněte povelu **Continue (Pokračovat)**.
- Zkontrolujte vodící zarážky délky a šířky zásobníku a přesvědčete se, zda je papír správně založen.
- Ověřte nastavení vlastností tisku nebo dialogového okna tisku a ujistěte se tak, že tisková úloha vyžaduje správný formát a typ papíru.

- Ověřte, že je správně nastaven formát papíru. Je-li například formát ručně papíru v univerzálním podavači nastaven na Universal, ověřte, že papír dostačuje pro rozsah dat, která se tisknou.
- Zrušte probíhající tiskovou úlohu.

35 Nedostatek paměti k podpoře funkce šetření zdroji

Zkuste jeden nebo více následujících kroků:

- Dotkněte se povelu **Continue (Pokračovat)**. Vypnete tím funkci Šetření zdroji a budete pokračovat v tisku.
- Chcete-li funkci Šetření zdroji po přijetí tohoto hlášení zapnout, ujistěte se, že jsou vyrovnávací paměti připojení nastavené na Auto, a pak opusťte nabídky, abyste aktivovali změny vyrovnávací paměti připojení. Až se objeví nápis **Připravena**, zapněte funkci Šetření zdroji.
- Nainstalujte přídatnou paměť.

37 Nedostatek paměti k řazení úlohy

Zkuste jeden nebo více následujících kroků:

- Chcete-li vytisknout část úlohy, která je již uložena, a zařadit její zbytek, dotkněte se povelu **Continue (Pokračovat)**.
- Zrušte probíhající tiskovou úlohu.

37 Nedostatek paměti, došlo k vymazání některých pozdržených úloh

Aby bylo možné zpracovat aktuální úlohy, odstranila tiskárna některé pozdržené úlohy.

Dotykem povelu **Continue (Pokračovat)** odstraní hlášení.

38 Plná paměť

Zkuste jeden nebo více následujících kroků:

- Dotykem povelu **Continue (Pokračovat)** odstraní hlášení.
- Zrušte probíhající tiskovou úlohu.
- Nainstalujte přídatnou paměť tiskárny.

39 Složitá stránka, některá data možná nebyla vytištěna

Zkuste jeden nebo více následujících kroků:

- Dotkněte se položky **Continue (Pokračovat)**. Odstraní tím hlášení a budete pokračovat v tisku.
- Zrušte probíhající tiskovou úlohu.
- Nainstalujte přídatnou paměť tiskárny.

Fax se nezdařil

Fax se nepodařilo odeslat. Počkejte, až zpráva zmizí.

50 Chyba písma PPDS

Zkuste jeden nebo více následujících kroků:

- Dotkněte se položky **Continue (Pokračovat)**. Odstraníte tím hlášení a budete pokračovat v tisku.
- Tiskárna nenalézá požadované písmo. V nabídce PPDS zvolte možnost **Best Fit (Hledat nejbližší)** a pak možnost **On (Zap.)**. Tiskárna vyhledá podobné písmo a nově naformátuje příslušný text.
- Zrušte probíhající tiskovou úlohu.

51 Detekována vadná paměť flash

Zkuste jeden nebo více následujících kroků:

- Dotkněte se položky **Continue (Pokračovat)**. Odstraníte tím hlášení a budete pokračovat v tisku.
- Zrušte probíhající tiskovou úlohu.

52 Nedostatek volného místa v paměti flash pro zdroje

Zkuste jeden nebo více následujících kroků:

- Dotkněte se položky **Continue (Pokračovat)**. Odstraníte tím hlášení a budete pokračovat v tisku.
Stažená písma a makra, která nebyla dříve uložena do paměti flash, budou odstraněna.
- Odstraňte písma, makra a další data uložená v paměti flash.
- Upgradujte na paměťovou kartu flash s větší kapacitou.

54 Softw. chyba std síť. adaptéru

Zkuste jeden nebo více následujících kroků:

- Dotkněte se povelu **Continue (Pokračovat)**, aby pokračoval tisk.
- Tiskárnu resetujte vypnutím a zapnutím.
- Aktualizujte síťový firmware tiskárny nebo tiskového serveru (v paměti flash).

54 Síť <x> – softwarová chyba

<x> je číslo síťového připojení.

Zkuste jeden nebo více následujících kroků:

- Dotkněte se povelu **Continue (Pokračovat)**, aby pokračoval tisk.
- Tiskárnu resetujte vypnutím a zapnutím.
- Aktualizujte síťový firmware tiskárny nebo tiskového serveru (v paměti flash).

55 Nepodporované příslušenství ve slotu <x>

<x> je slot na systémové desce tiskárny.

Zkuste jeden nebo více následujících kroků:

- 1 Vypněte tiskárnu.
- 2 Odpojte napájecí kabel z elektrické zásuvky.
- 3 Odstraňte nepodporovanou kartu volitelného příslušenství ze systémové desky tiskárny.
- 4 Připojte napájecí kabel k řádně uzemněné elektrické zásuvce.
- 5 Znovu zapněte tiskárnu.

56 Paralelní port <x> neaktivní

<x> je číslo paralelního portu.

Zkuste jeden nebo více následujících kroků:

- Dotykem povelu **Continue (Pokračovat)** odstraníte hlášení.
Tiskárna odstraní všechna data přijatá prostřednictvím paralelního portu.
- Ujistěte se, že položka nabídky „Vyrovnávací paměť paralelního rozhraní“ není nastavena na možnost Neaktivní.

56 Sériový port <x> neaktivní

<x> je číslo sériového portu.

Zkuste jeden nebo více následujících kroků:

- Dotykem povelu **Continue (Pokračovat)** odstraníte hlášení.
Tiskárna odstraní všechna data přijatá prostřednictvím sériového portu.
- Ujistěte se, že položka nabídky „Vyrovnávací paměť sériového rozhraní“ není nastavena na možnost Neaktivní.

56 Standardní port USB neaktivní

Zkuste jeden nebo více následujících kroků:

- Dotykem povelu **Continue (Pokračovat)** odstraníte hlášení.
Tiskárna odstraní všechna data přijatá prostřednictvím portu USB.
- Ujistěte se, že položka nabídky „Vyrovnávací paměť pro USB“ není nastavena na možnost Neaktivní.

56 Port USB <x> neaktivní

<x> je číslo portu USB.

Zkuste jeden nebo více následujících kroků:

- Dotykem povelu **Continue (Pokračovat)** odstraníte hlášení.
Tiskárna odstraní všechna data přijatá prostřednictvím portu USB.
- Ujistěte se, že položka nabídky „Vyrovnávací paměť pro USB“ není nastavena na možnost Neaktivní.

58 Mnoho instalovaných flash pamětí

- 1 Vypněte tiskárnu.
- 2 Odpojte napájecí kabel z elektrické zásuvky.
- 3 Vyjměte paměť flash, která je přebytečná.
- 4 Připojte napájecí kabel k řádně uzemněné elektrické zásuvce.
- 5 Znovu zapněte tiskárnu.

58 Příliš mnoho zásobníků

- 1 Vypněte tiskárnu.
- 2 Odpojte napájecí kabel z elektrické zásuvky.
- 3 Odeberte nadbytečné zásobníky.
- 4 Připojte napájecí kabel k řádně uzemněné elektrické zásuvce.
- 5 Znovu zapněte tiskárnu.

59 Nekompatibilní zásobník <x>

Zkuste jeden nebo více následujících kroků:

- Vyjměte určený zásobník.
- Dotkněte se plošky **Continue (Pokračovat)**, tím odstraníte hlášení a budete pokračovat v tisku bez použití určeného zásobníku.

61 Vyjměte vadný disk

Zkuste jeden nebo více následujících kroků:

- Dotkněte se plošky **Continue (Pokračovat)**, tím odstraníte hlášení a budete pokračovat v tisku.
- Před provedením jakýchkoli operací, požadovaných pevným diskem tiskárny, nainstalujte jiný pevný disk tiskárny.

62 Disk plný

Zkuste jeden nebo více následujících kroků:

- Dotkněte se položky **Continue (Pokračovat)**. Odstraní tím hlášení a budete pokračovat ve zpracování.
- Odstraňte písma, makra a další data uložená na pevném disku tiskárny.
- Nainstalujte větší pevný disk tiskárny.

63 Nenaformátovaný disk

Zkuste jeden nebo více následujících kroků:

- Dotkněte se plošky **Continue (Pokračovat)**, tím odstraní hlášení a budete pokračovat v tisku.
- Naformátujte pevný disk tiskárny.

Pokud bude chybová zpráva stále zobrazena, je možné, že je pevný disk vadný a je nutné jej vyměnit.

80 Je potřebná běžná údržba

Tiskárna vyžaduje provedení běžné údržby. Objednejte sadu pro údržbu s nástroji nezbytnými pro výměnu zaváděcích válců, nabíjecí cívky, nanášecího válce a zapékače.

84 Varování – životnost sady fotoválce

Sada fotoválce bude brzy vyčerpaná.

Vyzkoušejte jeden či více následujících kroků:

- Vyměňte sadu fotoválce.
- Dotkněte se položky **Continue (Pokračovat)**. Odstraní tím hlášení a budete pokračovat v tisku.

84 Vyměňte sadu fotoválce

Skončila životnost sady fotoválce. Nainstalujte novou sadu fotoválce.

88 Kazeta téměř prázdná

Málo toneru. Vyměňte tonerovou kazetu a dotkněte se položky **Continue (Pokračovat)**. Odstraní tím hlášení a budete pokračovat v tisku.

1565 Chyba emulace, vložte doplněk pro emulaci

Tiskárna toto hlášení automaticky vymaže po 30 sekundách a pak vypne emulátor stahování na firmwarové kartě.

Kryt podavače ADF skeneru otevřený

Kryt podavače ADF je otevřený. Tato zpráva zmizí po zavření krytu.

Skenovaný dokument příliš dlouhý

Skenovací úloha přesahuje maximální počet stran. Dotykem povelu **Cancel Job (Zrušit úlohu)** odstraní hlášení.

Při restartu úlohy nahradte všechny originály.

Nyní dochází k odstranění jednoho nebo více hlášení, která přerušila úlohu skenování. Chcete-li restartovat úlohu skenování, vyměňte předlohy ve skeneru.

Vyzkoušejte jeden či více následujících kroků:

- Dotkněte se položky **Cancel Job (Zrušit úlohu)**, je-li, když se zobrazí hlášení, zpracovávána úloha skenování. Tím se zruší úloha a odstraní hlášení.
- Je-li aktivní obnova stránky po uvíznutí, dotkněte se položky **Scan from Automatic Document Feeder (Skenovat z automatického podavače dokumentů)**. Skenování z podavače ADF se obnoví ihned po úspěšném naskenování poslední stránky.

- Je-li aktivní obnova stránky po uvíznutí, dotkněte se položky **Scan from flatbed (Skenovat z plochy)**. Skenování ze skleněné plochy skeneru se obnoví ihned po úspěšném naskenování poslední stránky.
- Je-li aktivní obnova stránky po uvíznutí, dotkněte se položky **Finish job without further scanning (Dokončit úlohu bez dalšího skenování)**. Úloha po úspěšném naskenování poslední stránky končí, ale není zrušena. Úspěšně naskenované stránky se dostanou na své místo určení: do kopie, faxu, e-mailu nebo FTP.
- Je-li aktivní obnova úlohy, dotkněte se položky **Restart job (Restartovat úlohu)**. Hlášení mizí. Spouští se nová úloha skenování se shodnými parametry, jaké měla předchozí úloha.

Změna papíru: Do zásobníku <x> založte <typ papíru>

Tiskárna je nastavena na tisk na jiný typ papíru, než je ten, který je založený v Zásobníku 1. Do Zásobníku 1 založte správný typ papíru nebo změňte nastavení v nabídce „Nastavení zařízení“ nebo „Vlastnosti tisku“ tak, aby odpovídalo papíru založenému v zásobníku 1.

290-295.yy uvíznutí ve skeneru

Vyjměte všechny předlohy ze skeneru.

293 Při restartu úlohy nahradte všechny předlohy.

Skener dostal pokyn, aby skenoval z podavače ADF, ale v ADF není papír. Založte papír do podavače ADF.

Zkuste jeden nebo více následujících kroků:

- Dotkněte se povelu **Continue (Pokračovat)**, není-li aktivní žádná úloha skenování, když se zobrazí hlášení o přítomnosti. Tím se toto hlášení odstraní.
- Dotkněte se povelu **Cancel Job (Zrušit úlohu)**, je-li zpracovávána úloha skenování, když se zobrazí hlášení o přítomnosti. Tím se zruší úloha a odstraní hlášení.
- Dotkněte se povelu **Scan from Automatic Document Feeder (Skenovat z automatického podavače dokumentů)**, je-li aktivní obnova stránky po uvíznutí. Skenování z podavače ADF se obnoví ihned po úspěšném naskenování poslední stránky.
- Dotkněte se povelu **Scan from flatbed (Skenovat z plochy)**, je-li aktivní obnova stránky po uvíznutí. Skenování z plochy se obnoví ihned po úspěšném naskenování poslední stránky.
- Dotkněte se povelu **Finish job (Dokončit úlohu)** bez dalšího skenování, je-li aktivní obnova stránky po uvíznutí. Úloha po úspěšném naskenování poslední stránky končí, ale není zrušena. Úspěšně naskenované stránky se dostanou na své místo určení: do kopie, faxu, e-mailu nebo FTP.
- Dotkněte se povelu **Restart job (Restartovat úlohu)**, je-li aktivní obnova úlohy a jste schopni úlohu restartovat. Hlášení mizí. Začíná nová úloha skenování se stejnými parametry, jaké měla předchozí úloha.

293.02 Kryt flatbed otevřen

Uzavřete kryt skeneru.

294 Uváznutí v ADF

Toto místo uváznutí lze rovněž identifikovat jako **294.04 Uváznutí kvůli vypnutému snímači oboustranných předloh**, **294.05 Uváznutí kvůli vypnutému skenovacímu snímači** nebo **294.06 Uváznutí při odebrání zpět do ADF**. Odstranění tohoto uváznutí:

- 1 Vyjměte všechny stránky z podavače ADF.

Poznámka: Toto hlášení zmizí po odstranění stránek z ADF.

- 2 Stránky ohněte a prolistujte.
- 3 Vložte stránky do ADF.
- 4 Seřídte vodítka podavače ADF.
- 5 Na ovládacím panelu tiskárny stiskněte .

840.01 Skener deaktivován

Toto hlášení oznamuje, že skener deaktivoval pracovník oddělení podpory nebo že skener zjistil hardwarovou chybu a deaktivoval se sám.

840.02 Skener automaticky deaktivován

Tiskárna zjistila problém se skenerem a skener automaticky deaktivovala.

- 1 Vyjměte všechny stránky z podavače ADF.
- 2 Vypněte tiskárnu.
- 3 Vyčkejte 15 sekund a pak tiskárnu zapněte.

Poznámka: Pokud vypnutí a opětovné zapnutí tiskárny hlášení neodstraní, kontaktujte osobu, která zajišťuje podporu vašeho systému.

- 4 Vložte dokument do podavače ADF a seřídte vodítka papíru.
- 5 Na domovské obrazovce se dotkněte volby **Copy (Kopie)** nebo použijte klávesnici a zadejte počet kopií.
- 6 Podle potřeby změňte nastavení kopie.
- 7 Dotkněte se položky **Copy It (Kopírovat)**.

Řešení potíží s tiskem

Netisknou se soubory PDF ve více jazycích.

Dokumenty obsahují nedostupná písma.

- 1 Dokument, který chcete vytisknout, otevřete v aplikaci Adobe Acrobat.
- 2 Klepněte na ikonu tiskárny.
Zobrazí se dialogové okno Print (Tisk).

3 Vyberte volbu **Print as image (Tisknout jako obrázek)**.

4 Klepněte na tlačítko **OK**.

Úlohy se netisknou

Zde jsou možná řešení. Zkuste jeden nebo více následujících kroků:

UJISTĚTE SE, ŽE JE TISKÁRNA PŘIPRAVENA K TISKU

Zkontrolujte, zda se před odesláním úlohy k tisku na displeji zobrazuje hlášení **Připravena** nebo **Spořič energie**.

ZKONTROLUJTE, ZDA NENÍ VÝSTUPNÍ ODKLADAČ PLNÝ.

Odeberte stoh papíru ze standardního výstupního odkladače.

ZKONTROLUJTE, ZDA NENÍ ZÁSOBNÍK NA PAPÍR PRÁZDNÝ

Vložte do zásobníku papír.

UJISTĚTE, ŽE JE NAINSTALOVÁN SPRÁVNÝ SOFTWARE TISKÁRNY.

- Ověřte si, že používáte správný software tiskárny.
- Pokud používáte port USB, ujistěte se, že provozujete podporovaný operační systém a používáte kompatibilní software tiskárny.

UJISTĚTE SE, ŽE JE SPRÁVNĚ NAINSTALOVANÝ A FUNGUJÍCÍ INTERNÍ TISKOVÝ SERVER.

- Ujistěte se, že je správně nainstalovaný interní tiskový server a že je tiskárna připojena k síti.
- Vytiskněte stránku nastavení sítě a ověřte si, že aktuální stav je **Připojeno**. Je-li aktuálním stavem **Nepřipojeno**, zkontrolujte, zda jsou připojené síťové kabely, a pak znovu vytiskněte stránku nastavení sítě. Abyste se ujistili, že síť správně funguje, obraťte se na pracovníka oddělení podpory.

UJISTĚTE SE, ŽE POUŽÍVÁTE DOPORUČENÝ KABEL TISKÁRNY.

UJISTĚTE, ŽE JSOU BEZPEČNĚ ZAPOJENÉ KABELY TISKÁRNY

Zkontrolujte připojení kabelů k tiskárně a tiskový server, abyste získali jistotu, že jsou v pořádku.

Více informací naleznete v materiálech pro instalaci tiskárny dodaných s tiskárnou.

Důvěrné a jiné pozdržené úlohy se netisknou

Existují možná řešení. Zkuste jeden nebo více následujících kroků:

TISKNE SE ČÁSTEČNÁ ÚLOHA, ŽÁDNÁ ÚLOHA ANEBO PRÁZDNÉ STRÁNKY

Tisková úloha může obsahovat chybu formátování nebo neplatná data.

- Odstraňte tiskovou úlohu a poté ji znovu vytiskněte.
- V případě PDF dokumentů, znovu vytvořte PDF a poté ho opět vytiskněte.

OVĚŘTE, ZDA MÁ TISKÁRNA DOSTATEK PAMĚTI

Uvolněte paměť tiskárny kontrolou seznamu pozdržených úloh a odstraněním některých z nich.



Tisk úlohy trvá déle, než je obvyklé

Zde jsou možná řešení. Zkuste jeden nebo více následujících kroků:

SNIŽTE SLOŽITOST TISKOVÉ ÚLOHY

Omezte množství a velikost použitých písem, počet a složitost obrázků a počet stran, které úloha má.

ZMĚŇTE NASTAVENÍ OCHRANA STRÁNKY NA VYPNUTO

- 1 Ověřte, že je tiskárna zapnutá a že je zobrazeno hlášení **Připravena**.
- 2 Na úvodní obrazovce se dotkněte položky .
- 3 Dotkněte se položky **Settings (Nastavení)**.
- 4 Dotkněte se položky **General Settings (Obecná nastavení)**.
- 5 Pomocí šipky dolů zvolte možnost **Obnovení tisku**.
- 6 Dotkněte se položky **Print Recovery (Obnovení tisku)**.
- 7 Dotýkejte se šipky vpravo vedle položky **Ochrana stránky**, dokud se neobjeví možnost **vypnuto**.
- 8 Dotkněte se povelu **Submit (Zaslat)**.
- 9 Dotkněte se položky .

Úloha se tiskne z nesprávného zásobníku nebo na nesprávný papír

OVĚŘTE NASTAVENÍ TYPU PAPÍRU

Ověřte, zda nastavení typu papíru odpovídá papíru, který je založen v zásobníku:

- 1 Na ovládacím panelu tiskárny zkontrolujte nastavení typu papíru v nabídce Papír.
- 2 Před odesláním úlohy k tisku určete správné nastavení typu:
 - Uživatelé systému Windows určí typ ve vlastnostech tisku.
 - Uživatelé počítačů Macintosh určí typ v dialogovém okně tisku.

Tisknou se špatné znaky

UJISTĚTE SE, ŽE TISKÁRNA NENÍ V REŽIMU HEXADECIMÁLNÍHO TRASOVÁNÍ

Pokud se na displeji zobrazuje hlášení **Hex připraveno**, musíte před tiskem úlohy ukončit režim hexadecimálního trasování. Režim hexadecimálního trasování ukončíte vypnutím a zapnutím tiskárny.

Propojování zásobníků nefunguje

Existují možná řešení. Zkuste jeden nebo více následujících kroků:

VLOŽTE STEJNÝ FORMÁT A TYP PAPÍRU

- Vložte stejný formát a typ papíru do každého zásobníku, který se má propojit.
- Přesuňte vodící lišty papíru do správné polohy pro formát papíru založeného v jednotlivých zásobnících.

POUŽIJTE STEJNÉ NASTAVENÍ FORMÁTU A TYPU PAPÍRU

- Vytiskněte stránku nastavení nabídek a srovnajte nastavení každého zásobníku.
- Je-li to nutné, nastavení upravte v nabídce Formát/typ papíru.

Poznámka: Univerzální podavač formát papíru automaticky nedetekuje. Formát je nutné nastavit v nabídce Formát/typ papíru.

Velké úlohy se nekompletují

Existují možná řešení. Zkuste jeden nebo více následujících kroků:

UJISTĚTE SE, ŽE JE SKLÁDÁNÍ ZAPNUTÉ

Z nabídky Dokončení nebo Vlastnosti tisku nastavte Skládání na Zapnuto.

Poznámka: Nastavení Skládání na vypnuto v softwaru potlačí nastavení v nabídce Dokončování.

SNIŽTE SLOŽITOST TISKOVÉ ÚLOHY.

Snižte složitost tiskové úlohy snížením počtu a velikosti písem, počtem složitých obrázků a počtem stránek úlohy.

UJISTĚTE SE, ŽE TISKÁRNA MÁ DOSTATEK PAMĚTI

Přidejte paměť tiskárny nebo volitelný pevný disk.

Vyskytují se neočekávané konce stránek

ZVYŠTE ČASOVÝ LIMIT TISKU

- 1 Ověřte, že je tiskárna zapnutá a že je zobrazeno hlášení **Připravena**.
- 2 Na úvodní obrazovce se dotkněte položky .
- 3 Dotkněte se položky **Settings (Nastavení)**.
- 4 Dotkněte se položky **General Settings (Obecná nastavení)**.
- 5 Pomocí šipky dolů zvolte možnost **Časové limity**.
- 6 Dotkněte se možnosti **Timeouts (Časové limity)**.
- 7 Dotýkejte se šipky vlevo nebo vpravo vedle položky **Časový limit tisku**, dokud se neobjeví požadovaná hodnota.

8 Dotkněte se povelu **Submit (Zaslat)**.

9 Dotkněte se položky .

Řešení potíží s kopírováním

Kopírka neodpovídá

Existují možná řešení. Zkuste jeden nebo více následujících kroků:

PODÍVEJTE SE NA DISPLEJ NA CHYBOVÁ HLÁŠENÍ

Odstraňte případná chybová hlášení.

ZKONTROLUJTE NAPÁJENÍ

Ujistěte se, že je tiskárna zapojena, zapnuta a že se zobrazuje **Připravena**.

Jednotka skeneru se nezavírá

Ujistěte se, že nejsou přítomné žádné překážky:

- 1 Zvedněte jednotku skeneru.
- 2 Odstraňte jakékoli překážky, které zabraňují otevření jednotky skeneru.
- 3 Položte jednotku skeneru.

Nízká kvalita kopie

Zde je několik příkladů nízké kvality kopie:

- Prázdné stránky
- Šachovnicový vzor
- Deformovaná grafika nebo obrázky
- Chybějící znaky
- Vybledlý tisk
- Tmavý tisk
- Zkosené linky
- Šmouhy
- Pruhy
- Neočekávané znaky
- Bílé čáry v tisku

Zde jsou možná řešení. Zkuste jeden nebo více následujících kroků:

PŘEČTĚTE SI CHYBOVÁ HLÁŠENÍ NA DISPLEJI

Každé chybové hlášení vymažte.

JE MOŽNÉ, ŽE DOCHÁZÍ TONER

Pokud se objeví hlášení **88 Kazeta téměř prázdná** anebo když tisk začne být vybledlý, vyměňte tonerovou kazetu.

SKLENĚNÁ PLOCHA SKENERU MŮŽE BÝT ŠPINA VÁ

Očistěte skleněnou plochu skeneru čistým nechlupatícím hadrem navlhčeným vodou. Je-li vaše tiskárna vybavená podavačem ADF, musíte též vyčistit skleněnou plochu ADF skeneru. Další informace naleznete v „Čištění skleněné plochy skeneru“ na str. 222:

KOPIE JE PŘÍLIŠ SVĚTLÁ NEBO PŘÍLIŠ TMAVÁ

Upravte nastavení sytosti kopie

ZKONTROLUJTE KVALITU PŘEDLOHY

Zkontrolujte předlohu, zda má dostatečnou kvalitu.

ZKONTROLUJTE UMÍSTĚNÍ DOKUMENTU

- Zkontrolujte, zda je dokument nebo snímek umístěn lícem dolů na skleněnou plochu skeneru, do levého horního rohu.
- Předlohu vložte do podavače ADF nebo ji položte na skleněnou plochu skeneru.

NA POZADÍ JE NECHTĚNÝ TONER

- Upravte nastavení sytosti na světlejší.
- Změňte nastavení **Odstranění pozadí** v nabídce **Nastavení kopie**.

VE VÝSTUPU SE OBJEVUJÍ VZORY (MOARÉ)

- Stiskněte a podržte tlačítko **Content (Obsah)** na ovládacím panelu tiskárny, dokud se nerozsvítí kontrolka vedle možnosti Text/fotografie.
- Otočte předlohu na skleněné ploše skeneru.
- Na ovládacím panelu tiskárny stiskněte tlačítko **Scale (Měřítko)** a upravte nastavení.

TEXT JE SVĚTLÝ NEBO SE ZTRÁCÍ

Stiskněte a podržte tlačítko **Content (Obsah)** na ovládacím panelu tiskárny, dokud se nerozsvítí kontrolka vedle možnosti Text nebo Text/fotografie.

VÝSTUP SE ZDÁ BÝT VYBLEDLÝ NEBO PŘEEXPONOVANÝ

- Stiskněte a podržte tlačítko **Content (Obsah)** na ovládacím panelu tiskárny, dokud se nerozsvítí kontrolka vedle možnosti Text/fotografie nebo Fotografie.
- Na ovládacím panelu tiskárny stiskněte tlačítko **Darkness (Sytost)** a upravte nastavení na tmavší.

TISK JE ZKOSENÝ

Poznámky:

- Pokud zakládáte předlohu do podavače ADF, seřídte vodítka papíru podavače ADF tak, aby se dotýkala okrajů stránek, které se mají skenovat.
- Zkontrolujte zásobníky papíru, abyste se ujistili, že se vodítka dotýkají okrajů založeného páru.

Částečné kopie dokumentu nebo fotografie

Toto jsou možná řešení. Vyzkoušejte jednu nebo více z následujících možností:

ZKONTROLUJTE UMÍSTĚNÍ DOKUMENTU

Zkontrolujte, zda je dokument nebo fotografie umístěna lícem dolů v levém horním rohu skleněné plochy.

ZKONTROLUJTE NASTAVENÍ FORMÁT PAPÍRU

Ujistěte se, že nastavení Formát papíru odpovídá papíru vloženému v zásobníku:

- 1 V nabídce Papír ovládacího panelu tiskárny zkontrolujte nastavení Velikost papíru.
- 2 Před odesláním úlohy k tisku zadejte správné nastavení formátu:
 - Uživatelé systému Windows provedou nastavení formátu v okně Vlastnosti tisku.
 - Uživatelé počítačů Macintosh provedou nastavení formátu v dialogovém okně Nastavení stránky.

Řešení potíží se skenerem

Kontrola nereagujícího skeneru

Pokud skener nereaguje, zkontrolujte tyto body:

- Tiskárna je zapnutá.
- Kabel tiskárny je pevně připojen k tiskárně a hostitelskému počítači, tiskovému serveru, příslušenství nebo jinému síťovému zařízení.
- Napájecí kabel je připojen k tiskárně a do řádně uzemněné elektrické zásuvky.
- Elektrická zásuvka není vypnuta pomocí spínače nebo jističe.
- Tiskárna není připojena k přepětové ochraně, zdroji nepřerušitelného napájení nebo prodlužovacím šňůrám.
- Ostatní elektrické zařízení připojené ke stejné zásuvce funguje.

Po zkontrolování všech těchto možností vypněte tiskárnu a znovu ji zapněte. To obvykle problémy se skenerem vyřeší.

Skenování nebylo úspěšné

Existují možná řešení. Zkuste jeden nebo více následujících kroků:

ZKONTROLUJTE PŘIPOJENÍ KABELŮ

Ujistěte se, že je síťový či USB kabel pevně připojen k počítači a tiskárně.

DOŠLO PRAVDĚPODOBĚ K CHYBĚ V PROGRAMU

Vypněte počítač a pak jej restartujte.

Skenování trvá příliš dlouho anebo dochází k zablokování počítače

Existují možná řešení. Zkuste jeden nebo více následujících kroků:

PRŮBĚH SKENOVÁNÍ MOHOU NARUŠOVAT I JINÉ SOFTWAREVÉ PROGRAMY

Ukončete všechny nepoužívané programy.

MŮŽE BÝT NASTAVENÉ PŘÍLIŠ VYSOKÉ ROZLIŠENÍ SKENOVÁNÍ

Zvolte nižší rozlišení skenování.

Špatná kvalita naskenovaného obrázku

Existují možná řešení. Zkuste jeden nebo více následujících kroků:

ZKONTROLUJTE, ZDA NENÍ ZOBRAZENO CHYBOVÉ HLÁŠENÍ

Jakékoli chybové hlášení vymažte.

SKLENĚNÁ PLOCHA SKENERU MŮŽE BÝT ZNEČIŠTĚNÁ

Skleněnou plochu skeneru očistěte čistým hadříkem, který nepouští chlupy, navlhčeným ve vodě. Další informace naleznete v části „Čištění skleněné plochy skeneru“ na str. 222.

UPRAVTE ROZLIŠENÍ SKENOVÁNÍ

Zvýšením rozlišení skenování dosáhnete kvalitnějšího výsledku.

ZKONTROLUJTE KVALITU PŘEDLOHY

Ověřte, zda je kvalita předlohy uspokojivá.

ZKONTROLUJTE UMÍSTĚNÍ DOKUMENTU

Zkontrolujte, zda je dokument či fotografie umístěna lícem dolů na skleněnou plochu v horním levém rohu.

Částečné skenování dokumentu nebo fotografie

Toto jsou možná řešení. Vyzkoušejte jednu nebo více z následujících možností:

ZKONTROLUJTE UMÍSTĚNÍ DOKUMENTU

Zkontrolujte, zda je dokument nebo fotografie umístěna lícem dolů v levém horním rohu skleněné plochy.

ZKONTROLUJTE NASTAVENÍ FORMÁT PAPIRU

Ujistěte se, že nastavení Formát papíru odpovídá papíru vloženému v zásobníku:

- 1 V nabídce Papír ovládacího panelu tiskárny zkontrolujte nastavení Velikost papíru.
- 2 Před odesláním úlohy k tisku zadejte správné nastavení formátu:
 - Uživatelé systému Windows provedou nastavení formátu v okně Vlastnosti tisku.
 - Uživatelé počítačů Macintosh provedou nastavení formátu v dialogovém okně Nastavení stránky.

Nelze skenovat z počítače

Existují možná řešení. Zkuste jeden nebo více následujících kroků:

PODÍVEJTE SE NA DISPLEJ NA CHYBOVÁ HLÁŠENÍ

Odstraňte případná chybová hlášení.

ZKONTROLUJTE NAPÁJENÍ

Ujistěte se, že je tiskárna zapojena, zapnuta a že se zobrazuje **Připravena**.

ZKONTROLUJTE PŘIPOJENÍ KABELŮ

Ujistěte se, že je síťový či USB kabel pevně připojen k počítači a tiskárně.

Řešení potíží s faxem

ID volajícího nezobrazeno

Obraťte se na telekomunikační společnost, abyste si ověřili, zda je pro vaši telefonní linku předplacena služba identifikace volajícího.

Pokud váš region podporuje více vzorců identifikace volajícího, možná budete muset změnit výchozí nastavení. K dispozici jsou dvě nastavení: FSK (vzorec 1) a DTMF (vzorec 2). Dostupnost těchto nastavení z nabídky Fax závisí na tom, zda vaše země nebo váš region nepodporuje více vzorců identifikace volajícího. Kontaktujte svou telekomunikační společnost, abyste zjistili, jaké nastavení vzorce nebo přepínače máte použít.

Nelze odeslat nebo přijmout fax

Toto jsou možná řešení. Vyzkoušejte jednu nebo více z následujících možností:

POVOLTE FUNKCI FAXU

Podrobnější informace jsou uvedeny v části „Prvotní nastavení faxu“ na str. 123.

ZKONTROLUJTE, ZDA SE NA DISPLEJI NEZOBRAZUJÍ CHYBOVÁ HLÁŠENÍ

Odstraňte všechna chybová hlášení.

ZKONTROLUJTE NAPÁJENÍ

Přesvědčte se, že je tiskárna připojena, je zapnuto napájení a že se zobrazuje hlášení **Připraveno**.

ZKONTROLUJTE ZAPOJENÍ TISKÁRNY

Ověřte, zda jsou zajištěny konektory kabelů následujícího hardwaru:

- Telefon
- Sluchátko
- Záznamník

ZKONTROLUJTE TELEFONNÍ ZÁSUVKU

- 1 Zapojte telefon do telefonní zásuvky.
- 2 Ověřte, zda je slyšet oznamovací tón.
- 3 Pokud neslyšíte oznamovací tón, připojte k telefonní zásuvce jiný telefon.
- 4 Pokud stále neslyšíte oznamovací tón, připojte telefon k jiné telefonní zásuvce.
- 5 Uslyšíte-li oznamovací tón, připojte tiskárnu k této telefonní zásuvce.

PROVEĎTE TENTO KONTROLNÍ SEZNAM PRO DIGITÁLNÍ TELEFONNÍ SLUŽBU

Faxmodem je analogové zařízení. K tiskárně lze připojit určitá zařízení, která umožní používat digitální telefonní služby.

- Používáte-li službu digitální linky ISDN, připojte tiskárnu k analogové telefonní zásuvce (port rozhraní R) na terminálovém adaptéru ISDN. Se žádostí o podrobnější informace a port rozhraní R se obraťte na svého poskytovatele služby ISDN.
- Používáte-li DSL, proveďte připojení k filtru DSL nebo k routeru podporujícímu použití analogových zařízení. Další informace získáte u svého poskytovatele služby DSL.
- Používáte-li telefonní službu PBX, přesvědčte se, zda se připojujete k analogovému konektoru na PBX. Není-li k dispozici žádná z těchto možností, zvažte pro faxový přístroj instalaci analogové telefonní linky.

OVĚŘTE, ZDA JE SLYŠET OZNAMOVACÍ TÓN

- Proved'te zkušební volání na telefonní číslo, na které chcete odeslat fax, abyste se přesvědčili, zda je toto číslo v pořádku.
- Pokud je telefonní linka používána jiným zařízením, před odesláním faxu počkejte, dokud není ukončena jiná služba.
- Používáte-li funkci Vytáčení v zavěšeném stavu, zvyšte hlasitost a ověřte, zda je slyšet oznamovací tón.

DOČASNĚ ODPOJTE OSTATNÍ ZAŘÍZENÍ

Správnou funkci tiskárny ověřte jejím přímým připojením k telefonní lince. Odpojte jakékoliv záznamníky, počítače s modemy nebo splitteru telefonní linky.

ZKONTROLUJTE, ZDA NEDOŠLO K ZABLOKOVÁNÍ

Odstraňte případná zablokování a ověřte, zda se zobrazuje hlášení **Připraveno**.

DOČASNĚ ZAKAŽTE SLUŽBU ČEKAJÍCÍCH HOVORŮ.

Služba čekajících hovorů může narušovat faxové přenosy. Tuto funkci deaktivujte před příjmem a odesláním faxů. Sekvenci kláves k dočasné deaktivaci služby čekajících hovorů získáte u své telefonní společnosti.

FAXOVÉ PŘENOSY MŮŽE NARUŠOVAT SLUŽBA HLASOVÝCH ZPRÁV

Služba hlasových zpráv nabízená místní telefonní společností může narušovat faxové přenosy. Chcete-li používat současně službu hlasových zpráv a tiskárnu k příjmu příchozích volání, zvažte přidání druhé telefonní linky pro tiskárnu.

PAMĚŤ TISKÁRNY JE MOŽNÁ PLNÁ

- 1 Vytočte faxové číslo.
- 2 Skenujte předlohu po jednotlivých stranách.

Faxy lze odesílat, nikoli však přijímat

Zde jsou možná řešení. Zkuste jeden nebo více následujících kroků:

ZKONTROLUJTE, ZDA NENÍ ZÁSOBNÍK NA PAPÍR PRÁZDNÝ

Vložte do zásobníku papír.

ZKONTROLUJTE, JAK JE NASTAVENO ZPOŽDĚNÍ DEFINOVANÉ POČTEM ZVONĚNÍ

Zpoždění definované počtem zvonění určuje, kolikrát telefon zazvoní, než tiskárna odpoví. Máte-li na stejné lince s tiskárnou další telefonní přístroje nebo máte u telefonní společnosti předplacenou službu charakteristického vyzvánění, nastavte zpoždění definované počtem zvonění na 4.

1 Napište adresu IP tiskárny do adresního řádku svého webového prohlížeče.

Poznámka: Jestliže neznáte adresu IP tiskárny, vytiskněte stránku nastavení sítě a vyhledejte adresu IP v části TCP/IP.

2 Klepněte na položku **Settings (Nastavení)**.

3 Klepněte na položku **Fax Settings (Nastavení faxu)**.

4 Klepněte na položku **Analog Fax Setup (Analogové nastavení faxu)**.

5 Do pole „Počet zvonění před přijetím“ zadejte číslo, které udává, kolikrát telefon zazvoní, než přijme hovor.

6 Klepněte na možnost **Submit (Odeslat)**.

JE MOŽNÉ, ŽE DOCHÁZÍ TONER

Jakmile už toner dochází, objeví se hlášení **88 Málo <barevného> toneru**.

Může přijímat faxy, ale neodesílá je

Zde jsou možná řešení. Zkuste jeden nebo více následujících kroků:

TISKÁRNA NENÍ V REŽIMU FAXU

Na domovské obrazovce se dotkněte položky **Fax**, abyste tiskárnu převedli do režimu faxu.

DOKUMENT NENÍ SPRÁVNĚ ZAVEDENÝ

Vložte předlohu lícem nahoru, kratší stranou napřed, do podavače ADF nebo lícem dolů do levého horního rohu skleněné plochy skeneru.

Poznámka: Do automatického podavače dokumentů nekládejte pohlednice, fotografie, malé dokumenty, průhledné fólie, fotografický papír nebo tenká média (např. výstřižky z časopisů). Tyto předlohy položte na skleněnou plochu skeneru.

ZKONTROLUJTE, ZDA JE SPRÁVNĚ NASTAVENÉ ZKRÁCENÉ ČÍSLO.

- Zkontrolujte, zda bylo naprogramováno správné zkrácené číslo pro číslo, které chcete vytočit.
- Jinak můžete telefonní číslo vytočit ručně.

Přijaté faxy se vyznačují nízkou kvalitou tisku

Zde jsou možná řešení. Zkuste jeden nebo více následujících kroků:

OPAKUJTE ODESLÁNÍ DOKUMENTU

Požádejte osobu, která vám poslala fax, aby:

- Zkontrolovala předlohu, zda má dostatečnou kvalitu.
- Zopakovala odeslání faxu. Může být problém s kvalitou telefonického spojení.
- Pokud možno zvýšte rozlišení faxu.

JE MOŽNÉ, ŽE DOCHÁZÍ TONER

Pokud se objeví hlášení **88 Málo toneru** nebo když pozorujete vybledlý tisk, vyměňte tonerovou kazetu.

UJISTĚTE SE, ŽE NENÍ NASTAVENA PŘÍLIŠ VYSOKÁ PŘENOSOVÁ RYCHLOST

Snižte přenosovou rychlost příchozích faxů:

- 1 Napište adresu IP tiskárny do adresního řádku svého webového prohlížeče.

Poznámka: Jestliže neznáte adresu IP tiskárny, vytiskněte stránku nastavení sítě a vyhledejte adresu IP v části TCP/IP.

- 2 Klepněte na možnost **Settings (Nastavení)**.
- 3 Klepněte na možnost **Fax Settings (Nastavení faxu)**.
- 4 Klepněte na možnost **Analog Fax Setup (Analogové nastavení faxu)**.
- 5 V poli Maximální rychlost, klepněte na jednu z těchto možností:
 - 2400
 - 4800
 - 9600
 - 14400
 - 33600
- 6 Klepněte na možnost **Submit (Zaslat)**.

Řešení potíží s možnostmi

Příslušenství nepracuje správně nebo se po nainstalování vypne

Existují možná řešení. Zkuste jeden nebo více následujících kroků:

RESETUJTE TISKÁRNU

Vypněte tiskárnu, vyčkejte přibližně 10 sekund a poté ji znovu zapněte.

ZKONTROLUJTE, ZDA JE PŘÍSLUŠENSTVÍ PŘIPOJENO K TISKÁRNĚ

- 1 Vypněte tiskárnu.
- 2 Odpojte tiskárnu.
- 3 Zkontrolujte propojení mezi příslušenstvím a tiskárnou.

UJISTĚTE SE, ŽE JE PŘÍSLUŠENSTVÍ SPRÁVNĚ NAINSTALOVÁNO.**ZKONTROLUJTE, ZDA JE PŘÍSLUŠENSTVÍ VYBRANÉ.**

Volitelné příslušenství vyberte z počítače, z něhož tisknete. Další informace naleznete v části „Aktualizace dostupných možností ovladače tiskárny“ na str. 53.

Zásobníky

Existují možná řešení. Zkuste jeden nebo více následujících kroků:

UJISTĚTE SE, ŽE JE PAPÍR SPRÁVNĚ VLOŽENÝ.

- 1 Vytáhněte zásobník zcela ven.
- 2 Zkontrolujte, zda není papír zaseknutý nebo nesprávně podávaný.
- 3 Zkontrolujte, že jsou vodítka nastavena podle okrajů papíru.
- 4 Zasuňte zásobník.

RESETUJTE TISKÁRNU.

Vypněte tiskárnu, vyčkejte přibližně 10 sekund a pak ji znovu zapněte.

Paměťová karta

Zkontrolujte, zda je paměťová karta pevně připojena k systémové desce tiskárny.

paměťová karta flash

Zkontrolujte, zda je paměťová karta pevně připojena k systémové desce tiskárny.

Pevný disk s adaptérem

Zkontrolujte, zda je pevný disk bezpečně připojený k systémové desce tiskárny.

Internal Solutions Port

Pokud Internal Solutions Port (ISP) správně nefunguje, existují možná řešení. Zkuste jeden nebo více následujících kroků:

ZKONTROLUJTE PŘIPOJENÍ PORTU ISP

- Zkontrolujte, zda je port ISP bezpečně připevněný k systémové desce tiskárny.
- Zkontrolujte, zda je kabel bezpečně připojený ke správnému konektoru.

ZKONTROLUJTE KABEL

Ujistěte se, že používáte správný kabel a že je kabel bezpečně připevněný.

UJISTĚTE SE, ŽE JE SÍŤOVÝ SOFTWARE SPRÁVNĚ ZKONFIGUROVANÝ

Informace o instalaci softwaru pro síťový tisk naleznete v *návodu k vytváření sítí* na disku CD se *softwarem a dokumentací*

Řešení potíží posunutí papíru

Častá zaseknutí papíru

Existují možná řešení. Zkuste jeden nebo více následujících kroků:

ZKONTROLUJTE PAPÍR

Používejte doporučený papír a speciální média. Další informace naleznete v kapitole s pokyny pro papír a zvláštní média.

ZKONTROLUJTE, ZDA V ZÁSObNÍKU PApÍRU NENÍ PŘÍLIŠ MNOHO PApÍRU

Ujistěte se, že vložený stoh papíru nepřesahuje maximální výšku stohu označenou v zásobníku nebo univerzálním podavači.

ZKONTROLUJTE VODICÍ LIŠTY

Přesuňte vodící lišty v zásobníku do správné polohy pro velikost vloženého papíru.

PAPÍR MOHL ZVLHNOUT KVŮLI VYSOKÉ VLHKOSTI PROSTŘEDÍ.

- Vložte papír z čerstvého balení.
- Před použitím mějte papír uložen v originálním obalu.

Zásobníky papíru

Zde jsou možná řešení. Zkuste jeden nebo více následujících kroků:

UJISTĚTE SE, ŽE JE PAPÍR SPRÁVNĚ VLOŽENÝ.

- 1 Otevřete zásobník papíru.
- 2 Zkontrolujte, zda papír není uvízlý nebo nesprávně podaný.
- 3 Zkontrolujte, že jsou vodítka vyrovnaná s okraji papíru.
- 4 Zkontrolujte, že lze zásobník papíru správně zavřít.

RESETUJTE TISKÁRNU

Tiskárnu vypněte, vyčkejte přibližně 10 sekund a znovu ji zapněte.

ZKONTROLUJTE, ZDA JE ZÁSObNÍK PApÍRU SPRÁVNĚ NAINSTALOVANÝ.

Hlášení o uvíznutí papíru zůstane i po odstranění uvíznutí



ZKONTROLUJTE TRASU PApÍRU

Trasa papíru není volná. Odstraňte uvízlý papír z celé trasy papíru a pak se dotkněte povelu **Continue (Pokračovat)**.

Po odstranění uvízlého papíru se uvízlá stránka znovu nevytiskne.

ZAPNĚTE OBNOVU PO UVÍZNUTÍ

Obnova po uvíznutí v nabídce Nastavení je nastavena na Vypnuto. Nastavte možnost Obnova po uvíznutí na hodnotu Automaticky nebo Zapnuto.

- 1 Ověřte, že je tiskárna zapnutá a že je zobrazeno hlášení **Připravena**.
- 2 Na úvodní obrazovce se dotkněte položky .
- 3 Dotkněte se položky **Settings (Nastavení)**.
- 4 Dotkněte se položky **General Settings (Obecná nastavení)**.
- 5 Pomocí šipky dolů zvolte možnost **Obnovení tisku**.
- 6 Dotkněte se položky **Print Recovery (Obnovení tisku)**.
- 7 Dotýkejte se šipky vpravo vedle položky **Obnova po uvíznutí**, dokud se neobjeví možnost **Zapnuto** nebo **Auto**.
- 8 Dotkněte se povelu **Submit (Zaslat)**.
- 9 Dotkněte se položky .

Řešení potíží kvality tisku

Informace v následujících článcích vám mohou pomoci při řešení problémů spojených s kvalitou tisku. Pokud problém nevyřeší ani zde uvedená doporučení, obraťte se na zákaznickou podporu. Může se totiž vyskytnout situace, kdy je potřeba správně nastavit, nebo i vyměnit část tiskárny.

Určení problémů kvality tisku

Chcete-li pomoci s určením problémů kvality tisku, vytiskněte zkušební stránky:

- 1 Vypněte tiskárnu.
- 2 Založte do zásobníku papír formátu Letter nebo A4.
- 3 Při zapínání tiskárny stiskněte a podržte **2** a **6**.
- 4 Jakmile se zobrazí obrazovka s ukazatelem postupu, pusťte obě tlačítka.
Tiskárna provede spouštěcí sekvenci a následně zobrazí nabídku nastavení.
- 5 Pomocí šipky dolů zvolte možnost **Stránky kvality tisku**.
- 6 Dotkněte se položky **Tisk zkušebních stránek**.
Tisk zkušebních stránek.
- 7 Dotkněte se položky **Back (Zpět)**.
- 8 Touch **Exit Configuration (Opustit konfiguraci)**.

Prázdné stránky

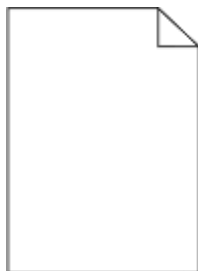

Zde jsou možná řešení. Zkuste jeden nebo více následujících kroků:

NA TONEROVÉ KAZETĚ MŮŽE BÝT BALICÍ MATERIÁL

Vyjměte tonerovou kazetu a ujistěte se, že byl balicí materiál zcela odstraněn. Znovu nainstalujte tonerovou kazetu.

JE MOŽNÉ, ŽE DOCHÁZÍ TONER

Až se zobrazí hlášení **88 Kazeta téměř prázdná**, objednejte novou tonerovou kazetu.

Pokud problém přetrvává, tiskárna pravděpodobně potřebuje servis. Další informace získáte od zákaznické podpory.

Znaky mají zubaté nebo nestejně okraje

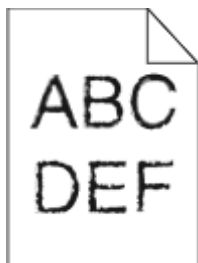

Existují možná řešení. Zkuste jeden nebo více následujících kroků:

ZKONTROLUJTE NASTAVENÍ KVALITY TISKU

- Změňte nastavení Rozlišení tisku v nabídce Kvalita na hodnotu 600 dpi, 1200 Image Q, 1200 dpi či 2400 Image Q.
- Povolte Vylepšení jemných linek v nabídce Kvalita.

ZKONTROLUJTE, ŽE STAŽENÉ FONTY JSOU PODPOROVÁNY.

Pokud používáte stažená písma, ověřte, zda jsou písma podporovaná tiskárnou, hostitelským počítačem a softwarovým programem.

Oříznuté obrázky

Zkuste jeden nebo více následujících kroků:

ZKONTROLUJTE VODÍTKA

Přesuňte vodítka šířky a délky v zásobníku do správné polohy pro formát vloženého papíru.

ZKONTROLUJTE NASTAVENÍ FORMÁTU PAPÍRU

Ověřte, zda nastavení formátu papíru odpovídá papíru, který je založený v zásobníku:

- 1 Na ovládacím panelu tiskárny zkontrolujte nastavení formátu papíru v nabídce Papír.
- 2 Před odesláním úlohy k tisku určete správné nastavení formátu:
 - Uživatelé Windows určí formát ve vlastnostech tisku.
 - Uživatelé počítačů Macintosh určí formát v dialogovém okně Nastavení strany.

Stíny („duchové“)



OVĚŘTE NASTAVENÍ TYPU PAPÍRU

Ověřte, zda nastavení typu papíru odpovídá papíru, který je založen v zásobníku:

- 1 Na ovládacím panelu tiskárny zkontrolujte nastavení typu papíru v nabídce Papír.
- 2 Před odesláním úlohy k tisku určete správné nastavení typu:
 - Uživatelé systému Windows určí typ ve vlastnostech tisku.
 - Uživatelé počítačů Macintosh určí typ v dialogovém okně tisku.

Šedé pozadí

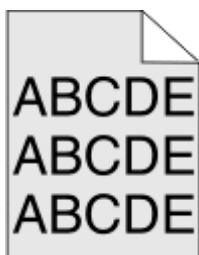

KONTROLA NASTAVENÍ SYTOSTI TONERU

Vyberte světlejší nastavení sytosti toneru:

- Na ovládacím panelu tiskárny změňte nastavení v nabídce Kvalita.
- Uživatelé systému Windows změní nastavení v okně Vlastnosti tisku.
- Uživatelé systému Macintosh změní nastavení v dialogovém okně Print (Tisk).

Nesprávné okraje



Zde jsou možná řešení. Zkuste jeden nebo více následujících kroků:

ZKONTROLUJTE VODÍTKA PAPÍRU

Přesuňte vodítka v zásobníku do správné polohy pro formát vloženého papíru.

ZKONTROLUJTE NASTAVENÍ FORMÁTU PAPÍRU

Ověřte, zda nastavení formátu papíru odpovídá papíru, který je založený v zásobníku:

- 1 Na ovládacím panelu tiskárny zkontrolujte nastavení formátu papíru v nabídce Papír.
- 2 Před odesláním úlohy k tisku určete správné nastavení formátu:
 - Uživatelé Windows určí formát ve vlastnostech tisku.
 - Uživatelé počítačů Macintosh určí formát v dialogovém okně Nastavení strany.

Zvlněný papír

Zde jsou možná řešení. Zkuste jeden nebo více následujících kroků:

OVĚŘTE NASTAVENÍ TYPU PAPÍRU

Ověřte, zda nastavení typu papíru odpovídá papíru, který je založen v zásobníku:

- 1 Na ovládacím panelu tiskárny zkontrolujte nastavení typu papíru v nabídce Papír.
- 2 Před odesláním úlohy k tisku určete správné nastavení typu:
 - Uživatelé systému Windows určí typ ve vlastnostech tisku.
 - Uživatelé počítačů Macintosh určí typ v dialogovém okně tisku.

PAPÍR ZVLHNUL KVŮLI VYSOKÉ VLHKOSTI PROSTŘEDÍ

- Založte papír z nového balení.
- Před použitím mějte papír uložen v originálním obalu.

Chyby tisku

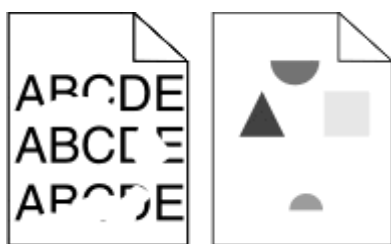

Zde jsou možná řešení. Vyzkoušejte jeden či více následujících kroků:

PAPÍR MOHL KVŮLI NADMĚRNÉ VLHKOSTI PROSTŘEDÍ ZVLHNOUT.

- Založte papír z nového balení.
- Před použitím mějte papír uložen v originálním obalu.

OVĚŘTE NASTAVENÍ TYPU PAPÍRU

Ověřte, zda nastavení typu papíru odpovídá papíru, který je založen v zásobníku:

- 1 Na ovládacím panelu tiskárny zkontrolujte nastavení typu papíru v nabídce Papír.
- 2 Před odesláním úlohy k tisku určete správné nastavení typu:
 - Uživatelé systému Windows určí typ ve vlastnostech tisku.
 - Uživatelé počítačů Macintosh určí typ v dialogovém okně tisku.

ZKONTROLUJTE PAPÍR

Nepoužívejte papír s hrubým povrchem.

JE MOŽNÉ, ŽE DOCHÁZÍ TONER

Pokud se objeví hlášení **88 Kazeta téměř prázdná** anebo když tisk začne být vybledlý, vyměňte tonerovou kazetu.

ZAPÉKAČ JE PRAVDĚPODOBĚ OPOTŘEBOVANÝ NEBO VADNÝ

Vyměňte zapékač.

Zkosený tisk

Zde jsou možná řešení. Zkuste jeden nebo více následujících kroků:

ZKONTROLUJTE VODÍTKA PAPÍRU

Přesuňte vodící lišty v zásobníku do správné polohy pro velikost vloženého papíru.

ZKONTROLUJTE PAPÍR

Ověřte, že používáte papír, který odpovídá specifikacím tiskárny.

Na průhledných fóliích nebo papírech se objevují souvislé černé nebo bílé pruhy

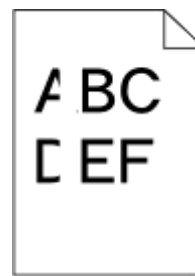
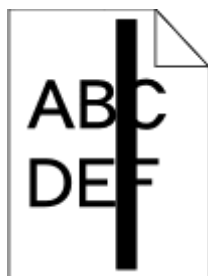

Zde jsou možná řešení. Zkuste jeden nebo více následujících kroků:

UJISTĚTE SE O SPRÁVNOSTI VZORU VÝPLNĚ.

V případě nesprávného vzoru výplně zvolte ze svého softwarového programu jiný vzor výplně.

ZKONTROLUJTE TYP PAPIŘU.

- Zkuste použít jiný typ papíru.
- Používejte pouze doporučené průhledné fólie.
- Ujistěte se, že nastavený typ papíru odpovídá druhu papíru, který je vložen do zásobníku nebo podavače.
- Ujistěte se, že nastavení povrchu papíru odpovídá papíru nebo speciálnímu médiu založenému v zásobníku nebo podavači.

UJISTĚTE SE, ŽE JE TONER V TONEROVÉ KAZETĚ ROVNOMĚRNĚ ROZPROSTŘENÝ.

Vyjměte tonerovou kazetu a zatřeste jí ze strany na stranu, aby se přerozdělil toner, a pak ji znovu nainstalujte.

TONEROVÁ KAZETA MŮŽE BÝT VADNÁ NEBO V NÍ MŮŽE BÝT NEDOSTATEK TONERU.

Použitou tonerovou kazetu nahraďte novou kazetou.

Tisk je příliš světlý

Zde jsou možná řešení. Vyzkoušejte jeden či více následujících kroků:

ZKONTROLUJTE NASTAVENÍ SYTOSTI, JASU A KONTRASTU

Nastavení sytosti toneru, jasu nebo kontrastu jsou příliš nízká.

- Tato nastavení změňte v nabídce Kvalita na ovládacím panelu tiskárny.
- Uživatelé systému Windows tato nastavení změní v nabídce Vlastnosti tisku.
- Uživatelé systému Macintosh tato nastavení změní v dialogovém okně tisku a místních nabídkách.

PAPÍR ZVLHNUL KVŮLI VYSOKÉ VLHKOSTI PROSTŘEDÍ

- Založte papír z nového balení.
- Před použitím mějte papír uložen v originálním obalu.

ZKONTROLUJTE PAPIŘ

Nepoužívejte papír s hrubým povrchem.

OVĚŘTE NASTAVENÍ TYPU PAPÍRU

Ověřte, zda nastavení typu papíru odpovídá papíru, který je založen v zásobníku:

- 1 Na ovládacím panelu tiskárny zkontrolujte nastavení typu papíru v nabídce Papír.
- 2 Před odesláním úlohy k tisku určete správné nastavení typu:
 - Uživatelé systému Windows určí typ ve vlastnostech tisku.
 - Uživatelé počítačů Macintosh určí typ v dialogovém okně tisku.

DOCHÁZÍ TONER

Až se zobrazí hlášení **88 Kazeta téměř prázdná**, objednejte novou tonerovou kazetu.

TONEROVÁ KAZETA MŮŽE BÝT VADNÁ.

Vyměňte tonerovou kazetu.

Tisk je příliš tmavý



Zde jsou možná řešení. Vyzkoušejte jeden či více následujících kroků:

ZKONTROLUJTE NASTAVENÍ SYTOSTI, JASU A KONTRASTU

Nastavení sytosti toneru, jasu nebo kontrastu jsou příliš vysoká.

- Tato nastavení změňte v nabídce Kvalita na ovládacím panelu tiskárny.
- Uživatelé systému Windows tato nastavení změní v nabídce Vlastnosti tisku.
- Uživatelé systému Macintosh tato nastavení změní v dialogovém okně tisku a místních nabídkách.

PAPÍR ZVLHNUL KVŮLI VYSOKÉ VLHKOSTI PROSTŘEDÍ

- Založte papír z nového balení.
- Před použitím mějte papír uložen v originálním obalu.

ZKONTROLUJTE PAPÍR

Nepoužívejte papír s hrubým povrchem.

OVĚŘTE NASTAVENÍ TYPU PAPÍRU

Ověřte, zda nastavení typu papíru odpovídá papíru, který je založen v zásobníku:

- 1 Na ovládacím panelu tiskárny zkontrolujte nastavení typu papíru v nabídce Papír.
- 2 Před odesláním úlohy k tisku určete správné nastavení typu:
 - Uživatelé systému Windows určí typ ve vlastnostech tisku.
 - Uživatelé počítačů Macintosh určí typ v dialogovém okně tisku.

TONEROVÁ KAZETA MŮŽE BÝT VADNÁ.

Vyměňte tonerovou kazetu.

Souvisle zbarvené stránky

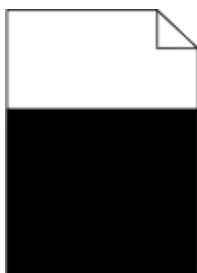

Toto jsou možná řešení. Vyzkoušejte jednu nebo více z následujících možností:

ZKONTROLUJTE, ZDA JE TONEROVÁ KAZETA SPRÁVNĚ NAINSTALOVÁNA.

Vyjměte tonerovou kazetu a zatřeste s ní do stran, aby se v ní toner rovnoměrně rozmístil, a kazetu znovu nainstalujte.

TONEROVÁ KAZETA MŮŽE BÝT VADNÁ NEBO V NÍ DOCHÁZÍ TONER.

Vyměňte použitou tonerovou kazetu za novou. Pokud problém přetrvává, může tiskárna vyžadovat servis. Další informace vám poskytne zákaznická podpora.

Svislé pruhy



Zde jsou možná řešení. Vyzkoušejte jeden či více následujících kroků:

TONER JE ROZMAZANÝ

Vyberte pro úlohu jiný zásobník nebo podavač:

- Na ovládacím panelu tiskárny zvolte v nabídce Papír možnost Výchozí zdroj.
- Uživatelé systému Windows určí zdroj papíru v nabídce Vlastnosti tisku.
- Uživatelé systému Macintosh určí zdroj papíru v dialogovém okně tisku a místních nabídkách.

TONEROVÁ KAZETA JE VADNÁ

Vyměňte tonerovou kazetu.

TRASA PAPÍRU NEMUSÍ BÝT VOLNÁ

Zkontrolujte trasu papíru v blízkosti tonerové kazety.

 **VÝSTRAHA—HORKÝ POVRCH:** Vnitřek tiskárny může být horký. Aby se snížilo riziko poranění od horké součásti, nechte povrch vychladnout, než se jej dotknete.

Odstraňte veškerý viditelný papír.

TONER SE DOSTAL DO TRASY PAPÍRU

Obraťte se na zákaznickou podporu.

Vodorovné pruhy



Zde jsou možná řešení. Vyzkoušejte jeden či více následujících kroků:

TONER JE ROZMAZANÝ

Vyberte pro úlohu jiný zásobník nebo podavač:

- Na ovládacím panelu tiskárny zvolte v nabídce Papír možnost Výchozí zdroj.
- Uživatelé systému Windows určí zdroj papíru v nabídce Vlastnosti tisku.
- Uživatelé systému Macintosh určí zdroj papíru v dialogovém okně tisku a místních nabídkách.

TONEROVÁ KAZETA MŮŽE BÝT VADNÁ.

Vyměňte tonerovou kazetu.

TRASA PAPÍRU NEMUSÍ BÝT VOLNÁ

Zkontrolujte trasu papíru v blízkosti tonerové kazety.

 **VÝSTRAHA—HORKÝ POVRCH:** Vnitřek tiskárny může být horký. Aby se snížilo riziko poranění od horké součásti, nechte povrch vychladnout, než se jej dotknete.

Odstraňte veškerý viditelný papír.

TONER SE DOSTAL DO TRASY PAPÍRU

Obraťte se na zákaznickou podporu.

Na stránce se vyskytují tonerové šmouhy nebo stíny na pozadí

Zde jsou možná řešení. Zkuste jeden nebo více následujících kroků:

TONEROVÁ KAZETA MŮŽE BÝT VADNÁ.

Vyměňte tonerovou kazetu.

MOHOU BÝT VADNÉ NABÍJECÍ CÍVKY

Vyměňte nabíjecí cívkky.

TONER SE DOSTAL DO TRASY PAPÍRU

Obraťte se na zákaznickou podporu.

Toner se stírá z papíru



Zde jsou možná řešení. Zkuste jeden nebo více následujících kroků:

OVĚŘTE NASTAVENÍ TYPU PAPÍRU

Ověřte, zda nastavení typu papíru odpovídá papíru, který je založen v zásobníku:

- 1 Na ovládacím panelu tiskárny zkontrolujte nastavení typu papíru v nabídce Papír.
- 2 Před odesláním úlohy k tisku určete správné nastavení typu:
 - Uživatelé systému Windows určí typ ve vlastnostech tisku.
 - Uživatelé počítačů Macintosh určí typ v dialogovém okně tisku.

ZKONTROLUJTE NASTAVENÍ POVRCHU PAPÍRU.

Ujistěte se, že nastavení povrchu papíru v nabídce Papír na ovládacím panelu tiskárny odpovídá papíru založenému v zásobníku.

Částečky toneru na výtisku

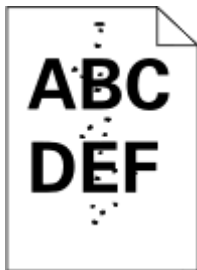

Zde jsou možná řešení. Zkuste jeden nebo více následujících kroků:

TONEROVÁ KAZETA MŮŽE BÝT VADNÁ.

Vyměňte tonerovou kazetu.

TONER SE DOSTAL DO TRASY PAPÍRU

Obráťte se na zákaznickou podporu.

Kvalita tisku na průhlednou fólii je špatná

Vyzkoušejte jednu nebo více z následujících možností:

ZKONTROLUJTE FÓLIE

Používejte pouze průhledné fólie splňující specifikace tiskárny.

ZKONTROLUJTE NASTAVENÍ TYPU PAPÍRU

Ujistěte se, že nastavení typu papíru odpovídá papíru vloženému v zásobníku:

- 1** V nabídce Papír ovládacího panelu tiskárny zkontrolujte nastavení Typ papíru.
- 2** Před odesláním úlohy k tisku zadejte správné nastavení typu:
 - Uživatelé systému Windows použijí k zadání typu okno Vlastnosti tisku.
 - Uživatelé systému Macintosh použijí k zadání typu dialogové okno Tisk.

Nerovnoměrná sytost tisku

Příklad	Příčina	Řešení
	Tonerová kazeta je opotřebovaná či vadná.	Vyměňte tonerovou kazetu.
	Fotoválec je opotřebovaný či vadný.	Vyměňte fotoválec.

Vestavěný webový server se neotevívá

Existují možná řešení. Zkuste jeden nebo více následujících kroků:

ZKONTROLUJTE PŘIPOJENÍ K SÍTI

Ujistěte se, že tiskárna i počítač jsou zapnuté a připojené ke stejné síti.

ZKONTROLUJTE NASTAVENÍ SÍTĚ

V závislosti na nastaveních sítě, budete možná muset před adresu IP napsat **https://** místo **http://**, abyste získali přístup k vestavěnému webovému serveru. Více informací získáte od správce svého systému.

Kontaktování technické podpory

Pokud budete telefonovat do oddělení technické podpory, popište problém, který máte, zprávu na displeji a kroky, které jste při řešení potíží při hledání řešení již podnikli.

Je třeba, abyste znali typ modelu tiskárny a číslo servisního tagu nebo kód pro expresní servis. Podrobnější informace jsou uvedeny na štítku na vnitřní straně horního předního krytu tiskárny. Číslo servisní ho tagu je uvedeno také na stránce nastavení nabídek.

Další technickou podporu lze získat na stránkách podpory společnosti Dell na adrese support.dell.com.

Dodatek

Technická podpora společnosti Dell

Technická podpora s pomocí technika vyžaduje spolupráci a aktivní účast zákazníka v procesu řešení problémů. Zajišťuje obnovení výchozích nastavení operačního systému, softwaru a ovladačů hardwaru do podoby při převzetí od společnosti Dell a ověření správné funkčnosti tiskárny a hardwaru nainstalovaného společností Dell. Kromě podpory, kterou poskytují techničtí pracovníci, je k dispozici i technická podpora online na stránkách technické podpory společnosti Dell. V některých případech je možné zakoupit i další možnosti technické podpory.

Společnost Dell poskytuje omezenou technickou podporu pro tiskárnu a jakýkoli software a periferní zařízení instalovaná společností Dell. Podporu pro software a periferie jiných výrobců poskytuje původní výrobce, a to včetně produktů zakoupených prostřednictvím Software & Peripherals (DellWare), ReadyWare a Custom Factory Integration (CFI/DellPlus).

Spojení se společností Dell

Informace o podpoře společnosti Dell naleznete na stránce **support.dell.com**. Na stránce WELCOME TO DELL SUPPORT zvolte svůj region a vyplňte požadované údaje, abyste získali přístup k nástrojům nápovědy a informacím.

K elektronickému spojení se společností Dell můžete využít následující adresy:

- Webové stránky

www.dell.com/

www.dell.com/ap/ (pouze pro Asii a Tichomoří)

www.dell.com/jp/ (pouze pro Japonsko)

www.euro.dell.com (pouze pro Evropu)

www.dell.com/la/ (pro Latinskou Ameriku a Karibské moře)

www.dell.ca (pouze pro Kanadu)

- Servery FTP (file transfer protocol) s anonymním přihlášením

ftp.dell.com

Přihlaste se jako uživatel: anonymous a jako heslo použijte svou e-mailovou adresu.

- Služba elektronické podpory

mobile_support@us.dell.com

support@us.dell.com

la-techsupport@dell.com (pouze pro Latinskou Ameriku a Karibské moře)

apsupport@dell.com (pouze pro Asii a Tichomoří)

support.jp.dell.com (pouze pro Japonsko)

support.euro.dell.com (pouze pro Evropu)

- Elektronická nabídková služba

apmarketing@dell.com (pouze pro Asii a Tichomoří)

sales_canada@dell.com (pouze pro Kanadu)

Záruka a poskytnutí náhrady

Společnost Dell Inc. („Dell“) vyrábí hardwarové produkty ze součástí a komponent, které jsou nové nebo ekvivalentní s novými, v souladu se standardními postupy. Informace o záruce poskytované na tiskárnu společností Dell najdete v *Informační příručce o produktu*.

Rejstřík

Čísla

1565 Chyba emulace, vložte doplněk pro emulaci 260
 290-295.yy zaseknutí skeneru 261
 293 Při obnově úlohy znovu založte všechny předlohy 261
 293.02 Otevřené víko skeneru 261
 294 Zaseknutí ADF 262
 30.yy Chybná náplň, vyměňte kazetu 255
 31.yy Vyměňte vadnou či chybějící kazetu 255
 32.yy Kazeta s tímto číslem není zařízením podporována 255
 34 Krátký papír 255
 35 Nedostatek paměti k podpoře funkce šetření zdroji 256
 37 Nedostatek paměti k řazení úlohy 256
 37 Nedostatek paměti, došlo k vymazání některých pozdržených úloh 256
 37 Nedostatek paměti, některé pozdržené úlohy nebudou obnoveny 252
 38 Plná paměť 256
 39 Stránka je složitá, některá data možná nebyla vytištěna 256
 50 Chyba v písmu PPDS 257
 51 Zjištěna vadná paměť flash 257
 52 Nedostatek volného místa v paměti flash pro zdroje 257
 54 Softwarová chyba <x> sítě 257
 54 Softwarová chyba standardní sítě 257
 55 Nepodporované příslušenství ve slotu 258
 56 Paralelní port <x> neaktivní 258
 56 Sériový port <x> neaktivní 258
 56 Standardní USB port neaktivní 258
 56 USB port <x> neaktivní 258
 57 Změna konfigurace, pozdržené úlohy nebyly obnoveny. 252
 58 Příliš mnoho instalovaných pamětí flash 259
 58 příliš mnoho připojených zásobníků 259

59 Nekompatibilní zásobník <x> 259
 61 Vyměňte vadný disk 259
 62 Disk plný 259
 63 Neformátovaný disk 259
 80 Je vyžadována běžná údržba 260
 84 Varování životnosti fotojednotky 260
 84 Vyměňte PC Kit 260
 840.01 Skener neaktivní 262
 840.02 Skener Auto neaktivní 262
 88 V kazetě dochází toner 260

A

ADF
 použití kopírování 102
 adresář, fax
 použití 139
 Aktivovat nabídku NIC 163
 aplikace
 nástroj pro upozornění tiskárny 91
 Profilovací program ovladače 91
 Středisko sledování stavu 91

B

barevné dokumenty
 e-mail 120
 bezdrátová síť
 informace o konfiguraci 54
 instalace, při použití systému Macintosh 58
 instalace, při použití systému Windows 55

Č

čištění
 oddělovací válečky ADF 223
 skleněná plocha skeneru 222
 vnější část tiskárny 222

D

datum a čas
 nastavení 135
 Disk poškozen 251
 displej, ovládací panel tiskárny 22
 nastavení jasu 71

dokumenty, tisk
 v systému Macintosh 93
 v systému Windows 93
 domovská stránka
 tlačítka 23
 dotyková obrazovka
 tlačítka 24
 Důvěrné tiskové úlohy 96
 tisk v systému Macintosh 97
 tisk v systému Windows 96

E

e-mail
 aktivace 115
 stornování 120
 upozornění na jiný potřebný papír 233
 upozornění na nedostatek spotřebního materiálu 233
 upozornění na potřebu papíru 233
 upozornění na uvíznutí papíru 233
 e-mail 120
 barevné dokumenty 120
 konfigurace nastavení e-mailu 116
 nastavení e-mailu 115
 nastavování funkce e-mailu 116
 používání adresáře 118
 používání čísel zástupců 118
 používání dotykové obrazovky 117
 připojení řádku předmětu 119
 připojení řádku zprávy 119
 vytváření zástupců pomocí dotykové obrazovky 117
 vytváření zástupců pomocí vestavěného webového serveru 117
 změna typu výstupního souboru 119

F

faxová karta
 instalace 46
 faxová připojení
 modemu počítače 133
 regionálním adaptérům 129

službě rozlišení vyzvánění 126
 telefonu 127
 záznamníku 127

faxování
 aktivace 134
 nastavení data a času 135
 nastavení faxu 123, 134, 135
 odeslání faxu v naplánovaném
 čase 140
 odeslání pomocí panelu ovládání
 tiskárny 136
 odeslání pomocí počítače 136
 používání adresáře 139
 používání zástupců 139
 pozdržení faxů 144
 prohlížení deníku faxu 141
 tisk na obě strany (oboustranný
 tisk) 141
 volba připojení faxu 124
 vytváření zástupců pomocí
 dotykové obrazovky 138
 vytváření zástupců pomocí
 vestavěného webového
 serveru 137, 138
 zapnutí nebo vypnutí letního
 času 135
 zasílání faxů 145
 zesvětlení nebo ztmavení
 faxu 140
 zlepšení kvality faxu 144
 změna rozlišení 140
 zrušení úlohy faxování 142

Faxový server ‚Formát‘ není
 nastaven. Obráťte se na správce
 systému. 252

firmwarová karta
 instalace 33

formáty papíru
 podporované tiskárnou 87

fotografie
 kopírování 103

FTP
 adresář 147

funkce e-mailu
 nastavení 116

H

hlavičkový
 kopírování na 104
 tipy na používání 94
 zakládání 78

CH

Chyba faxu 256

I

informace o bezpečnosti 14, 15
 informace o konfiguraci
 bezdrátová síť 54
 informace o předmětu a zprávě
 připojení k e-mailu 119
 informace, vyhledání 16
 instalace
 bezdrátová síť 55, 58
 doplňky v ovladači 53
 software tiskárny 52
 instalace softwaru tiskárny
 přidání doplňků 53
 Internal Solutions Port
 instalace 35
 řešení potíží 276
 Internal Solutions Port, síť
 změna nastavení portu 64

J

jak nainstalovat tiskárnu 54
 jas, nastavení 71
 jednotka flash 98

K

K modemu není připojena žádná
 analogová telefonní linka, fax je
 neaktivní 251

kabely
 Ethernet 50
 USB 50

kapacita papíru
 univerzální podavač 89
 zásobníky 89

karty
 tipy 95
 zakládání 78

kazeta s tonerem
 výměna 226

kompletování kopií 106

konfigurace
 nastavení portu 64
 tiskárna 17

konfigurace nastavení e-mailu 116

kontaktování technické
 podpory 289

kontrola skeneru, který
 neodpovídá 268

kontrola tiskárny, která
 neodpovídá 249

kontrolka, indikátor 22

kopírování
 fotografie 103
 kompletování kopií 106
 na hlavičkový papír 104
 na obě strany papíru (oboustranný
 tisk) 105
 nastavení kvality 106
 používání ADF 102
 používání skleněné plochy
 skeneru 103
 pozastavení tiskové úlohy pro
 pořízení kopií 109
 připojení data a času 110
 připojení zprávy o masce 110
 rychlá kopie 102
 tisk na průhledné fólie 103
 umístění oddělovacích listů mezi
 kopie 107
 více stránek na jednom listu 108
 vlastní úloha (vytvořená
 úloha) 108
 z jednoho formátu na jiný 104
 zlepšení kvality kopie 114
 zmenšování 106
 zrušení úlohy kopírování 111
 zvětšování 106

kroky
 nastavení tiskárny 54

kvalita faxu, zlepšení 144

kvalita FTP, zlepšení 150

kvalita kopie
 nastavení 106
 zlepšení 114

kvalita skenování, zlepšení 154

kvalita tisku
 čištění skleněné plochy
 skeneru 222

L

lehký
 standardní výstupní odkladač 71

M

Macintosh
 instalace bezdrátové sítě 58

- možnosti
 - faxová karta 28, 46
 - firmwarová karta 28, 33
 - Internal Solutions Port 28, 35
 - paměťová karta 28, 31
 - paměťová karta flash 33
 - pevný disk tiskárny 28, 42
 - porty 28
 - práce v síti 28
 - vnitřní 28
 - zásobník na 550 listů 49
 - možnosti skenovacího profilu 152, 153, 154
 - možnosti, dotyková obrazovka
 - e-mail 120, 121, 122
 - fax 142, 143
 - FTP 148, 149
 - kopírovat 111, 112
 - skenovat do počítače 153, 154
- N**
- Nabídka AppleTalk 168
 - nabídka Bezdrátový 168
 - Nabídka Deník bezpečnostního auditu 176
 - Nabídka Dokončování 212
 - Nabídka Důvěrný tisk 176
 - Nabídka Emulace PCL 216
 - Nabídka Formát/typ papíru 156
 - nabídka Gramáž papíru 158
 - nabídka HTML 220
 - nabídka IPv6 167
 - Nabídka Jednotka flash 206
 - Nabídka Konfigurace univerzálního podavače 156
 - nabídka Kvalita 214
 - Nabídka Náhradní formát 156
 - nabídka Náповěda 221
 - nabídka Nastavení 211
 - Nabídka Nastavení 177
 - Nabídka Nastavení e-mailu 199
 - Nabídka Nastavení FTP 203
 - Nabídka nastavení serveru SMTP 174
 - Nabídka Nastavit datum/čas 177
 - Nabídka Nástroje 215
 - Nabídka NetWare 168
 - nabídka Obrázek 221
 - nabídka Paralelní 170
 - Nabídka PDF 215
 - nabídka PostScript 216
 - nabídka Povrch papíru 157
 - Nabídka PPDS 218
 - Nabídka režimu faxu (nastavení analogového faxu) 189
 - Nabídka režimu faxu (nastavení faxového serveru) 197
 - nabídka Různé 175
 - Nabídka Sériový <x> 172
 - Nabídka Sestavy 162, 165
 - Nabídka Síť <x> 164
 - Nabídka Síťová karta 165
 - Nabídka Standardní síť 164
 - Nabídka Standardní USB 169
 - Nabídka TCP/IP 166
 - nabídka Univerzální nastavení 161
 - nabídka Vkládání papíru 160
 - Nabídka Vlastní názvy 161
 - nabídka Vlastní typy 161
 - Nabídka Vlastní velikosti skenování 161
 - nabídka Výchozí zdroj 156
 - Nabídka XPS 215
 - nabídky
 - AppleTalk 168
 - Bezdrátový 168
 - Deník bezpečnostního auditu 176
 - Dokončování 212
 - Důvěrný tisk 176
 - Emulace PCL 216
 - Formát/typ papíru 156
 - Gramáž papíru 158
 - HTML 220
 - IPv6 167
 - Jednotka flash 206
 - Konfigurace univerzálního podavače 156
 - Kvalita 214
 - Nabídka nastavení serveru SMTP 174
 - nabídka Paralelní 170
 - Náhradní formát 156
 - Náповěda 221
 - Nastavení 177, 211
 - Nastavení e-mailu 199
 - Nastavení FTP 203
 - Nastavit datum/čas 177
 - Nástroje 215
 - NetWare 168
 - NIC aktivní 163
 - Obrázek 221
 - PDF 215
 - PostScript 216
 - Povrch papíru 157
 - PPDS 218
 - Režim faxu (nastavení analogového faxu) 189
 - Režim faxu (nastavení faxového serveru) 197
 - Různé 175
 - Sériový <x> 172
 - Sestavy 162, 165
 - schéma 155
 - Síť <x> 164
 - Síťová karta 165
 - Standardní síť 164
 - Standardní USB 169
 - TCP/IP 166
 - Univerzální nastavení 161
 - Vlastní názvy 161
 - Vlastní typy 161
 - Vlastní velikosti skenování 161
 - Výchozí zdroj 156
 - XPS 215
 - Zakládání papíru 160
 - nastavení
 - Adresa TCP/IP 166
 - formát papíru 73
 - sériový tisk 66
 - typ papíru 73
 - Univerzální velikost papíru 73
 - nastavení kabelové sítě
 - při použití systému Windows 61
 - nastavení portu
 - konfigurace 64
 - nastavení prostředí
 - jas, nastavení 71
 - osvětlení standardního výstupního odkladače 71
 - Šetřič proudu 70
 - Tichý režim 72
 - Úsporný-Režim 69
 - nastavení tiskárny
 - v kabelové síti (Macintosh) 61
 - v kabelové síti (Windows) 61
 - nastavení Úsporného-Režimu 69
 - nastavení zelené
 - jas, nastavení 71
 - osvětlení standardního výstupního odkladače 71
 - Šetřič proudu 70
 - Tichý režim 72
 - Úsporný-Režim 69
 - nástroj pro upozornění tiskárny 91
 - Některé pozdržené úlohy nebyly obnovy 252

Nepodporovaný disk 255

O

obálky

tipy 94

zakládání 78

objednání spotřebního materiálu

tiskárna je připojena k počítači

místně 226

tiskárna připojená k síti 226

Obnovit pozdržené úlohy? 255

oboustranný tisk

faxové úlohy, příchozí 141

tiskové úlohy 93

úlohy kopírování 105

obrazovka „skenovat do počítače“

možnosti 153, 154

obrazovka e-mailu

možnosti 120, 121, 122

upřesňující volby 122

obrazovka faxu

možnosti 142, 143

upřesňující volby 143

obrazovka FTP

možnosti 148, 149

upřesňující volby 149

obrazovka kopírování

možnosti 111, 112

oddělovací válečky ADF, čištění 223

Odeberte papír ze standardního

výstupního odkladače 254

odpojení zásobníku 84

Opakované tiskové úlohy 96

tisk v systému Macintosh 97

tisk v systému Windows 96

optická vlákna

nastavení sítě 61

Ověřovací tiskové úlohy 96

tisk v systému Macintosh 97

tisk v systému Windows 96

ovládací panel tiskárny 22

tovární nastavení, obnova 234

ovládací panel, tiskárna 22

P

Paměť faxu plná 252

paměťová karta

instalace 31

řešení potíží 275

paměťová karta flash

instalace 33

řešení potíží 275

papír

hlavičkový 86

charakteristiky 85

nastavení formátu 73

nastavení typu 73

Nastavení univerzální velikosti 73

nehodný 86

předtištěné formuláře 86

recyklovaný 68

skladování 87

Univerzální velikost papíru 161

výběr 86

výběr váhy 158

založení, univerzální podavač 78

pevný disk s adaptérem

řešení potíží 275

pevný disk tiskárny

instalace 42

Plná paměť, nelze tisknout faxy 251

pokyny

hlavičkový 94

průhledné folie 94

Port sítě Ethernet 50

port USB 50

pozdržené úlohy 96

tisk v systému Macintosh 97

tisk v systému Windows 96

pozdržení faxů 144

probíhá tisk

instalace softwaru tiskárny 52

oboustranný (duplex) 93

seznam adresářů 99

seznam ukázek fontů 99

stránka nastavení nabídek 51

stránka nastavení sítě 52

tisk testu kvality tisku 99

v systému Macintosh 93

v systému Windows 93

z jednotky flash 98

problémy s tiskárnou, základní

řešení 249

Profilovací program ovladače 91

prohlížení

sestavy 234

propojování zásobníků 83, 84

průhledné folie

tipy na používání 94

tisk 103

zakládání 78

přemístění tiskárny 231

přeprava tiskárny 232

přerušení aktuální tiskové úlohy

pro pořízení kopií 109

Při obnovení úlohy znovu založte

všechny předlohy. 260

připojení faxu

připojení k lince DSL 125

připojení k PBX nebo ISDN 126

připojení tiskárny k telefonní

zásuvce 125

připojení tiskárny k

modemu počítače 133

regionálním adaptérům 129

službě rozlišení vyzvánění 126

telefonu 127

záznamníku 127

publikace, vyhledání 16

R

recyklace

produkty společnosti Dell 231

recyklovaný papír

použití 68

registrace

skeneru 224

Rozbočovač USB není podporován,

prosím vyjměte jej. 255

Rozdělení faxu nefunkční. Obráťte

se na správce systému. 252

rozlišení, fax

změna 140

Ř

řešení potíží

kontaktování technické

podpory 289

kontrola skeneru, který

neodpovídá 268

kontrola tiskárny, která

neodpovídá 249

řešení základních problémů

tiskárny 249

řešení potíží s displejem

displej je prázdný 249

na displeji se zobrazují pouze

diamanty 249

řešení potíží spojených s kvalitou

tisku

částičky toneru 288

chyby tisku 281

nerovnoměrná hustota tisku 289

pokřivený tisk 282

- prázdné strany 278
Souvisle zbarvené stránky 285
stíny obrázků 279
svislé pruhované čáry 285
syté bílé pruhy 282
syté černé pruhy 282
šedé pozadí 280
špatná kvalita průhledné fólie 288
tisk je příliš světlý 283
tisk je příliš tmavý 284
tisk testu kvality tisku 278
toner lze smazat 287
ustřižené obrázky 279
vodorovné pruhované čáry 286
zamížení od toneru nebo zašedlé pozadí 287
znaky mají roztřepené okraje 279
řešení problémů možností tiskárny
Internal Solutions Port 276
možnost není funkční 274
paměťová karta 275
paměťová karta flash 275
pevný disk s adaptérem 275
zásobníky 275
zásobníky papíru 277
řešení problémů s faxováním
blokování nevyžádaných faxů 141
faxy lze odesílat, ale nelze je přijímat 272
faxy lze přijímat, ale nelze je odesílat 273
ID volajícího není zobrazeno 270
nelze odeslat nebo přijmout fax 271
přijatý fax má nízkou kvalitu tisku 274
řešení problémů s kopírováním
částečné kopie dokumentu nebo fotografie 268
jednotka skeneru nezavírá 266
kopírka nereaguje 266
špatná kvalita kopie 266
špatná kvalita naskenovaného obrázku 269
řešení problémů s posunutím papíru
hlášení zůstává i po odstranění uvíznutí 277
řešení problémů s tiskem
mačká se papír 281
nefunguje propojování zásobníků 265
nesprávné okraje 280
netisknou se vícejazyčné dokumenty formátu PDF 262
papír se často zasekává 276
pozdržené úlohy se netisknou 263
tisk nesprávných znaků 264
úloha se tiskne na špatný papír 264
úloha se tiskne ze špatného zásobníku 264
úloha trvá oproti předpokladům déle 264
úlohy se netisknou 263
Velké úlohy nejsou zkompletovány 265
vyskytují se neočekávané konce stránky 265
zaseknutá stránka se nevytiskne znovu 277
řešení problémů se skenováním
částečné skenování dokumentu nebo fotografie 270
jednotka skeneru nezavírá 266
nelze skenovat z počítače 270
skenování se nezdařilo 269
skenování trvá příliš dlouho nebo způsobuje zablokování počítače 269
řešení problémů, displej
displej je prázdný 249
na displeji se zobrazují pouze diamanty 249
řešení problémů, fax
blokování nevyžádaných faxů 141
faxy lze odesílat, ale nelze je přijímat 272
faxy lze přijímat, ale nelze je odesílat 273
ID volajícího není zobrazeno 270
nelze odeslat nebo přijmout fax 271
přijatý fax má nízkou kvalitu tisku 274
řešení problémů, kopírování
částečné kopie dokumentu nebo fotografie 268
jednotka skeneru nezavírá 266
kopírka nereaguje 266
špatná kvalita kopie 266
špatná kvalita naskenovaného obrázku 269
řešení problémů, kvalita tisku
částičky toneru 288
chyby tisku 281
nerovnoměrná hustota tisku 289
pokřivený tisk 282
prázdné strany 278
Souvisle zbarvené stránky 285
stíny obrázků 279
svislé pruhované čáry 285
syté bílé pruhy 282
syté černé pruhy 282
šedé pozadí 280
špatná kvalita průhledné fólie 288
tisk je příliš světlý 283
tisk je příliš tmavý 284
tisk testu kvality tisku 278
toner lze smazat 287
ustřižené obrázky 279
vodorovné pruhované čáry 286
zamížení od toneru nebo zašedlé pozadí 287
znaky mají roztřepené okraje 279
řešení problémů, možnosti tiskárny
Internal Solutions Port 276
možnost není funkční 274
paměťová karta 275
paměťová karta flash 275
pevný disk s adaptérem 275
zásobníky 275
zásobníky papíru 277
řešení problémů, posun papíru
hlášení zůstává i po odstranění uvíznutí 277
řešení problémů, tisk
mačká se papír 281
nefunguje propojování zásobníků 265
nesprávné okraje 280
netisknou se vícejazyčné dokumenty formátu PDF 262
papír se často zasekává 276
pozdržené úlohy se netisknou 263
tisk nesprávných znaků 264
úloha se tiskne na špatný papír 264
úloha se tiskne ze špatného zásobníku 264
úloha trvá oproti předpokladům déle 264
úlohy se netisknou 263
Velké úlohy nejsou zkompletovány 265

vyskytují se neočekávané konce stránek 265
zaseknutá stránka se nevytiskne znovu 277

S

sériový port 66
sériový tisk
 nastavení 66
Server SMTP není nastaven.
Obráťte se na správce systému. 251
sestavy
 prohlížení 234
seznam adresářů, tisk 99
seznam ukázek fontů
 probíhá tisk 99
Síť Ethernet
 Macintosh 61
 Windows 61
skeneru
 Automatický podavač dokumentů (ADF) 21
 funkce 20
 registrace 224
 skleněná plocha skeneru 21
skenování do počítače 151
 zlepšení kvality skenu 154
skenování na adresu FTP
 používání adresáře 147
 používání čísel zástupců 147
 používání klávesnice 146
 vytváření zástupců pomocí dotykové obrazovky 148
 vytváření zástupců pomocí počítače 147
 zlepšení kvality FTP 150
skenování na jednotku flash 152
skenování, řešení problémů
 částečné skenování dokumentu nebo fotografie 270
 jednotka skeneru nezavírá 266
 nelze skenovat z počítače 270
 skenování se nezdařilo 269
 skenování trvá příliš dlouho nebo způsobuje zablokování počítače 269
Skenovaný dokument je příliš dlouhý 260
skenovat do počítače
 možnosti 152, 153, 154

skladování
 papír 87
 spotřební materiál 225
skleněná plocha skeneru
 čištění 222
 použití kopírování 103
službě rozlišení vyzvánění
 připojení k 126
souprava fotoválce
 výměna 228
spotřební materiál
 skladování 225
 stav 225
 šetření 68
standardní výstupní odkladač
 lehký 71
stav spotřebního materiálu, kontrola 225
stránka nastavení nabídek
 probíhá tisk 51
stránka nastavení sítě 52
stránky testu kvality tisku, tisk 99
Středisko sledování stavu 91
systémová deska
 zpřístupnění 29

Š

Šetřič proudu
 nastavení 70
štitky, papír
 typy 95
šum
 zmenšování 72

T

telefonování na technickou podporu 289
Tichý režim 72
tipy
 hlavičkový 94
 karty 95
 obálky 94
 štitky, papír 95
tisk důvěrných a jiných pozdržených úloh
 v systému Macintosh 97
 v systému Windows 96
tiskárna
 konfigurace 17
 minimální volné prostory 19
 modely 17

přemístění 231
přeprava 232
volba umístění 19
tisková úloha
 rušení v systému Macintosh 100
 rušení v systému Windows 100
tlačítka, domovská stránka 23
tlačítka, dotyková obrazovka 24
tlačítka, ovládací panel tiskárny 22
tovární nastavení, obnova
 nabídky ovládacího panelu tiskárny 234
tvorba kabelových sítí
 za použití systému Macintosh 61
typ papíru
 vlastní 84
typ výstupního souboru
 změna 119
typy papíru
 kam vložit 89
 podpora oboustranného tisku 89
 podporované tiskárnou 89

U

univerzální podavač
 zakládání 78
Univerzální velikost papíru
 nastavení 73

Ú

úspora spotřebního materiálu 68
úsporné nastavení
 jas, nastavení 71
 osvětlení standardního výstupního odkladače 71
 Šetřič proudu 70
 Tichý režim 72
 Úsporný-Režim 69

V

vestavěný webový server 233
 nastavení emailových upozornění 233
 neotevírá se 289
více stránek na jednom listu 108
Víko ADF skeneru je otevřené 260
Vlastní typ <x>
 změna názvu 84
vlastní typ papíru
 přidělení 84

- Vložte do <vstupní zdroj>
<formát> 253
- Vložte do <vstupní zdroj> <název
vlastního typu> 253
- Vložte do <vstupní zdroj> <typ>
<formát> 253
- Vložte do <vstupní zdroj> <vlastní
řetězec> 253
- Vložte do ručního podavače
<formát> 254
- Vložte do ručního podavače <název
vlastního typu> 254
- Vložte do ručního podavače <typ>
<formát> 254
- Vložte do ručního podavače <vlastní
řetězec> 254
- vnější část tiskárny
čištění 222
- vyhledání
informace 16
publikace 16
webová stránka 16
- Vyhrazené tiskové úlohy 96
tisk v systému Macintosh 97
tisk v systému Windows 96
- výměna
kazeta s tonerem 226
souprava fotoválce 228
- W**
- webová stránka
vyhledání 16
- Windows
instalace bezdrátové sítě 55
- Z**
- zakládání
univerzální podavač 78
zásobníky 74
- zapojování kabelů 50
- Zařízení USB není podporováno,
prosím vyjměte jej. 255
- zaseknutí
popis hlášení 235
prevence 74
zpřístupnění 235
- zaseknutí papíru
prevence 74
přístup k oblastem zaseknutí 235
- zaseknutí, odstranění
200-201 236
- 202 238
- 231 239
- 233 241
- 234 241
- 235 242
- 240-249 242
- 250 243
- 251 244
- 290-294 245
- zaseknutý papír, odstranění
200-201 236
- 231 239
- 233 241
- 234 241
- 235 242
- 240-249 242
- 250 243
- 251 244
- 290-294 245
- zasílání faxů 145
- zásobník na 550 listů
instalace 49
- zásobníky
propojování 83, 84
zakládání 74
zrušení propojení 83, 84
- zástupci, vytváření
destinace faxu 137, 138
destinace FTP 147, 148
e-mail 117
- Zavřete dvířka nebo vložte
kazetu 251
- Zavřete přední dvířka 251
- zjištění stavu zařízení
ve vestavěném webovém
serveru 233
- Zkontrolujte připojení zásobníku
<x> 250
- Změna papíru: Naplnění
zásobníku<x> <typ papíru> 261
- zmenšení kopie 106
- Změňte <vstupní zdroj> na
<formát> 250
- Změňte <vstupní zdroj> na <název
vlastního typu> 249
- Změňte <vstupní zdroj> na <typ>
<formát> 250
- Změňte <vstupní zdroj> na <vlastní
řetězec> 250
- zprávy tiskárny
1565 Chyba emulace, vložte
doplněk pro emulaci 260
- 290-295.yy zaseknutí skeneru 261
- 293 Při obnovení úlohy znovu
založte všechny předlohy 261
- 293.02 Otevřené víko
skeneru 261
- 294 Zaseknutí ADF 262
- 30.yy Chybná náplň, vyměňte
kazetu 255
- 31.yy Vyměňte vadnou či chybějící
kazetu 255
- 32.yy Kazeta s tímto číslem není
zařízením podporována 255
- 34 Krátký papír 255
- 35 Nedostatek paměti k podpoře
funkce šetření zdroji 256
- 37 Nedostatek paměti k řazení
úlohy 256
- 37 Nedostatek paměti, došlo
k vymazání některých
pozdržených úloh 256
- 37 Nedostatek paměti, některé
pozdržené úlohy nebudou
obnoveny 252
- 38 Plná paměť 256
- 39 Stránka je složitá, některá data
možná nebyla vytištěna 256
- 50 Chyba v písmu PPDS 257
- 51 Zjištěna vadná paměť flash 257
- 52 Nedostatek volného místa
v paměti flash pro zdroje 257
- 54 Softwarová chyba <x> sítě 257
- 54 Softwarová chyba standardní
sítě 257
- 55 Nepodporované příslušenství
ve slotu 258
- 56 Paralelní port <x>
neaktivní 258
- 56 Sériový port <x> neaktivní 258
- 56 Standardní USB port
neaktivní 258
- 56 USB port <x> neaktivní 258
- 57 Změna konfigurace, pozdržené
úlohy nebyly obnoveny. 252
- 58 Příliš mnoho instalovaných
pamětí flash 259
- 58 příliš mnoho připojených
zásobníků 259
- 59 Nekompatibilní zásobník
<x> 259
- 61 Vyjměte vadný disk 259
- 62 Disk plný 259
- 63 Neformátovaný disk 259

- 80 Je vyžadována běžná údržba 260
- 84 Varování životnosti fotojednotky 260
- 84 Vyměňte PC Kit 260
- 840.01 Skener neaktivní 262
- 840.02 Skener Auto neaktivní 262
- 88 V kazetě dochází toner 260
- Disk poškozen 251
- Faxový server ‚Formát‘ není nastaven. Obraťte se na správce systému. 252
- Chyba faxu 256
- K modemu není připojena žádná analogová telefonní linka, fax je neaktivní 251
- Některé pozdržené úlohy nebyly obnoveny 252
- Nepodporovaný disk 255
- Obnovit pozdržené úlohy? 255
- Odeberte papír ze standardního výstupního odkladače 254
- Paměť faxu plná 252
- Plná paměť, nelze tisknout faxy 251
- Při obnově úlohy znovu založte všechny předlohy. 260
- Rozbočovač USB není podporován, prosím vyjměte jej. 255
- Rozdělení faxu nefunkční. Obraťte se na správce systému. 252
- Server SMTP není nastaven. Obraťte se na správce systému. 251
- Skenovaný dokument je příliš dlouhý 260
- Víko ADF skeneru je otevřené 260
- Vložte do <vstupní zdroj> <formát> 253
- Vložte do <vstupní zdroj> <název vlastního typu> 253
- Vložte do <vstupní zdroj> <typ> <formát> 253
- Vložte do <vstupní zdroj> <vlastní řetězec> 253
- Vložte do ručního podavače <formát> 254
- Vložte do ručního podavače <název vlastního typu> 254
- Vložte do ručního podavače <typ> <formát> 254
- Vložte do ručního podavače <vlastní řetězec> 254
- Zařízení USB není podporováno, prosím vyjměte jej. 255
- Zavřete dvířka nebo vložte kazetu 251
- Zavřete přední dvířka 251
- Zkontrolujte připojení zásobníku <x> 250
- Změna papíru: Naplnění zásobníku<x> <typ papíru> 261
- Změňte <vstupní zdroj> na <formát> 250
- Změňte <vstupní zdroj> na <název vlastního typu> 249
- Změňte <vstupní zdroj> na <typ> <formát> 250
- Změňte <vstupní zdroj> na <vlastní řetězec> 250
- zrušení propojení zásobníků 83
- zrušení úlohy
v systému Macintosh 100
v systému Windows 100
z panelu ovládání tiskárny 100
- zvětšení kopie 106